

Araştırma Makalesi • Research Article

Sakıp Sabancı Mardin Kent Müzesi Dilek Sabancı Sanat Galerisi'nde Bulunan Kapıların Tamamlayıcı Metal Öğelerinden Örnekler*

Examples of Complementary Metal Elements of the Doors at the Sakıp Sabancı Mardin City Museum Dilek Sabancı Art Gallery

Ercan ÇALIŞ^a

^aDr. Öğr. Üyesi, Van Yüzüncü Yıl Üniversitesi Edebiyat Fakültesi Sanat Tarihi Bölümü, ercanalis@yyu.edu.tr,
ORCID: 0000-0003-1359-4533

ÖZ

Ahşap kapıların tamamlayıcı metal öğelerinden tokmak, halka ve kilit ile anahtarları, gerek Türk maden sanatı gerekse de Türk kültürüne dair önemli izler taşıdıklarından, araştırılıp tanıtılmaları öncelikli eserler arasında yer alması gerekmektedir. Böyle bir gerekliliği vurgulamanın nedeni, Anadolu'da bulunan çok sayıda tarihi kentleri süsleyen anıtsal dini ve sivil mimari yapıların ahşap kapılarında bulunan metal öğeleriyle ilgili, şimdiye dek yayımlanan yayınların azlığı gösterilebilir. Kapı elemanlarından özellikle de tokmak ve halkalar, diğer pek çok el sanatları ürününde olduğu gibi işlevsel özelliklerinden dolayı ortaya çıkmış olsalar da zamanla kapıları tamamlayan birer süs öğesi olmuşlardır. Bunun yanı sıra, bu eserler simgesel mesajlar içeren birer araç olarak da kullanılmıştır. Bu eserlerin yoğun olarak görüldüğü Mardin, gerek ülkemizde gerekse de dünyada, tarihi mimari yapılarıyla ön plana çıkan bir kenttir. Çok sayıda medeniyete ev sahipliği yapmış bu kente ait eserlerin bir kısmı, Sakıp Sabancı Mardin Kent Müzesi Dilek Sabancı Sanat Galerisi'nde sergilenmektedir. Sergilenen bu eserler arasında yer alan bir grup kapı tamamlayıcı metal öğeler, bu çalışmada tanıtılmaya çalışılmıştır.

Anahtar Kelimeler: Anadolu, El Sanatları, Müze, Maden, Metal Öğeler.

ABSTRACT

As some of the complementary metal elements of the wooden doors such as knockers, rings and locks and keys have important traces of both Turkish modern art and Turkish culture, they should be researched and promoted. The reason for emphasizing such a requirement may be the lack of studies published so far regarding the metal elements found in the wooden doors of the monumental religious and civil architectural structures that adorn many historical cities in Anatolia. Door knobs, especially knockers and rings, have emerged due to their functional features like many other handicraft products, but they have become complementary ornaments in time. In addition, these works were used as a tool containing symbolic messages. Mardin, where these works are seen intensely, is a city that stands out with its historical architectural structures both in our country and in the world. Some of the works belonging to this city, which has hosted many civilizations, are exhibited in the Sakıp Sabancı Mardin City Museum Dilek Sabancı Art Gallery. A group of door complementary metal items among these exhibited works were tried to be introduced in this study.

Keywords: Anatolia, Handicrafts, Museum, Mine, Metal Elements.

1. GİRİŞ

Fırat ve Dicle nehirleri arasında kalan ve tarihte Mezopotamya olarak tanımlanan bölgede kurulan Mardin, Güneydoğu Anadolu Bölgesi'nin Dicle bölümünde yer almaktadır. Mardin ilinin Güneyinde Suriye, Kuzeyinde Batman ve Diyarbakır illeri, Kuzeydoğusunda Siirt ili, Batısında Şanlıurfa ili ve Doğusunda Şırnak ili ile komşudur. Mardin esas itibariyle çağlar boyunca tarihin derinliklerinden gelen kültürü, sanatı ve mimari bulgularıyla ön plana çıkmaktadır. Etnik yapı açısından Türkiye'nin en zengin illeri

* Bu makalede bilimsel araştırma ve yayın etiği ilkelerine uyulmuştur. / In this article, the principles of scientific research and publication ethics were followed.

arasında yer alan Mardin'de yaygın olarak Türkçe, Kürtçe, Arapça ve diğer dillere nazaran nispeten daha az olarak da Süryanice konuşulur. Bu çeşitlilik aynı zamanda hem anıtsal yapılarda hem de dini guruplarda da görülmektedir. Kent Mezopotamya Ovası'na bakan yamaçlar boyunca yükselen bir tepede kurulmuştur. Tarihi kent dokusu, muhteşem coğrafi konumuyla birleşince, turizm açısından da çok iddialı bir bölge özelliğine sahip olmuştur. Kültür turizmi açısından ciddi bir potansiyele sahip olan kent, Mardin ve Midyat gibi müze kentlere sahiptir.

Çağlar boyunca süre gelen tarihi mimarisiyle adeta bir açık hava müzesi özelliğine sahip kentin hâkim bir yerinde bulunan Sakıp Sabancı Mardin Kent Müzesi Dilek Sabancı Sanat Galerisi, 2009 yılından beri toplumun hizmetine sunulmuştur. Önceleri Süvari kışlası ve ardından Vergi Dairesi binası olarak hizmet veren tarihi iki katlı yapı, Kültür ve Turizm Bakanlığı'na tahsis edildikten sonra Sabancı Vakfı tarafından restore edilerek müze ve sanat galerisine dönüştürülmüştür.¹ Asırlardır süre gelen Anadolu'nun ve dolayısıyla Mardin bölgesinin eşsiz kültür ve sanatını tanıtmaya, yaşatmaya yardımcı olan Sakıp Sabancı Mardin Kent Müzesi Dilek Sabancı Sanat Galerisi, kültür turizmi açısından da bölgenin uğrak yerlerinin başında gelmektedir.

Kent müzeleri esas itibarıyla klasik bir anlayışla bilinen eserlerin saklandığı ve sergilendiği müzelerin ötesinde, gerçek manada birer eğitim yuvasıdır. Buldukları kente ait geçmişten günümüze dek gelen kültür ve sanatı sergileyerek, yöresel özellikleri ön plana çıkarıp ulusal ve evrensel değerlerle örtüşmeye çalışmaktadırlar. Kent müzelerinde önemli olan müzeyi ziyaret eden yöre insanının kendini orada bulmasıdır. İnsanların müzede aidiyet hissini bulamadığı ve yabancılaşma çektığı durumlarda kent müzeleri, yöre insanının kentin tarihi kültürüyle yüzleşmesine yardımcı olur. Bu durum kültürel bir entegrasyonu sağlamaya katkı sunarak, insanların daha barışçıl ve huzurlu yaşamasına olanak tanımaktadır. Genel anlamda müzeler eskiden eserlerin saklandığı ve depolandığı bir oda olarak bilinirdi. Araştırmacılar için bu durum iyi olsa da gelen ziyaretçiler için çok da hoşnut oldukları bir durum değildi. Ancak son dönemlerde müzelerde tutum ve sunum açısından farklı konseptlere gidildiği görülmektedir. Halkın beklentisini karşılama noktasında müzeler, bilgisayar destekli sanal bir gerçeklik yaratılarak, tarihsel olayların yeniden canlandırılmasını sağlamaktadır. İstenilen bir dönemde, insanların kendilerini canlı bir ortamda kalmalarına yardımcı oluyor. Dolayısıyla ziyaretçiler, oluşturulan bu ortam sayesinde görme duygusu dışında bütün duylara hitap eden bir ortamın içinde buluyor kendini. Bu durum ziyaretçilere günümüzdeki algıyla geçmişi yorumlama imkânı vermektedir.

Sakıp Sabancı Mardin Kent Müzesi Dilek Sabancı Sanat Galerisi'nde bulunan etnografik madeni eserler, zengin çeşitliliğiyle dikkat çekicidir. Eserler arasında ilgi çeken grupların başında ahşap kapıların metal süsleri olarak da bilinen tokmak, halka ile kilit ve anahtarlar gelmektedir. Bu çalışmada kapı tamamlayıcı metal öğelerden bir grup eser ele alınarak, tanıtılmaya çalışılmıştır.

2. KAPILARIN TAMAMLAYICI METAL ÖĞELERİ

2.1. Kapı Tokmak ve Halkaları

Kapılarla beraber tokmak ve halkalar ihtişamlı Mardin konutlarıyla bir bütünlük oluşturmuştur. Günümüzde bu eserler tarihe tanıklık eden gerçek birer belgedirler. Bunlar dokusuyla, bezemeleriyle ve işlevsel özellikleriyle her bir öğesi ayrı birer sanat harikasıdır. Kapı tokmağının temel işlevi kapıya vurulmak suretiyle ses çıkarttırılarak, dışardan gelen kişilerin ev sahiplerini haberdar etmek için kullanılmış özgün sanat eserleridir (Arseven, 1947: 951). Bunun yanı sıra, günümüzde kullanılan kapı zili işlevi dışında, kapıların süsleme programına dahil edilerek, estetik bir görüntü de sunmaktadır. Başka bir deyişle kapı tokmakları geleneksel evlerde kapıların kanatları üzerine, el yetiyecek bir yüksekliğe monte edilmiş, kapıyı açıp kapatmak için kullanılan ve genellikle metalden yapılmış eserlerdir (Sözen - Tanyeli, 2011: 158) Türk maden sanatında önemli bir yere sahip olan kapı tokmak ve halkaları, farklı çeşitliliğiyle ev sahibinin sosyal statüsü, kültürel kimliği ve maddi varlığıyla ilgili mesaj da vermektedir. Tüm bu özellikleriyle beraber içinden çıktığı toplumun sanatsal özelliklerini de tasvir etmektedir. Bir kapı tokmağı gövde, üst parça, ayna (göbek) ve alt parça-kabara olmak üzere 4 ana parçadan meydana gelmektedir (Çal, 1999: 275-276) . Kapı tokmakları ve halkaları işlevsellik açısından esas itibarıyla birbirinden farklı görevlere sahiptir. Kapı tokmakları kapıya vurmak suretiyle ses çıkartmanın yanında kapı kolu görevini de icra ederken, halkalar ise kapı kanatlarını çekerek açılıp kapatılmasında kullanılmaktadır. Öte yandan kapı halkaları, hane halkını çeşitli sebeplere bağlı olarak çok rahatsız etmemek için daha az ses çıkarttılarından, zaman zaman kapı tokmakları yerine de kullanıldığı da bilinmektedir. Dolayısıyla yuvarlak bir halka aynasının ortasına çakılan halkalar, kapılarda yardımcı bir eleman olarak da düşünülebilir. Bu tip kapı tokmakları yerine geçen halkalar, genellikle çekecek veya şakşak olarak adlandırılmaktadır.

Anadolu'da kapı tokmak ve halkaları kullanma geleneği çok eskilere kadar gitmektedir. Türk mimarisinin ziyneti olarak kabul gören kapı tokmak ve halkaları daha çok sivil yapılarda görülmektedir (Erçin Koçer, 2016: 211). Anadolu Türk sivil mimarisinde bir detay olarak düşünülebilecek kapı tokmakları ile halkaları araştırma açısından Türk sanatında kendine az yer bulsa da yüzlerce yıllık serüveniyle Anadolu insanı tarafından kullanıldığı bilinmektedir. Maddi kültür varlıkları içerisinde ele alınması gereken pek çok el sanatları ürünlerinde olduğu gibi, tokmak ve halkalar da bir ihtiyaç olarak ortaya çıktıklarını söylemek mümkündür. İlk başlarda ortaya çıkan bir ihtiyacı giderirken zamanla temel işlevselliğinin yanında kişisel ve mekânsal zevklere dönüşen kapı tokmak ve halkaları, bir süsleme unsuru olarak da kullanılmasının yanı sıra aynı zamanda çeşitli mesajlar içeren simgesel bir araç da olmuşlardır. Kapı tokmak ve halkalarının üzerinde tarih bilgisine yer verilmediği için tarihlendirmeler daha çok yapıların inşa tarihi üzerinden veya tarihlendirmesi önceden belirlenmiş örneklerle yapılan karşılaştırmalardan gidilmektedir. Anadolu'da 13. yüzyıla tarihlenen en eski kapı tokmağı ise Cizre Ulu Camisinde görülmektedir (Erginsoy, 1978: 440). Bu yapıda kullanılan ejder figürlü kapı tokmağı, bir taraftan kapı tokmaklarının Anadolu'da ne denli erken bir tarihte dayandığını ortaya koyarken bir yandan da o dönemde zengin maden işçiliğinin varlığını belgelemektedir². Ayrıca bu dönemde görülen çoğu figürlü bezeme örneklerinde, Orta Asya maden sanatının izlerinin görüldüğünü söylemekte yarar vardır (Sözen, 1998:44). İki kanatlı kapıyı süsleyen Cizre Ulu Camisindeki ejder figürlü kapı

¹ <http://www.sabancivakfi.org/tr>

² Ejder figürlü kapı tokmaklarıyla ilgili daha detaylı bilgi için bakınız: (Ö. Gönül, 1969: 171-193).

tokmağı, iki ejder ve ortasında yer alan bir aslan başı kompozisyonundan meydana gelmektedir (Foto. 1). Kuyruk uçları kartal başı biçiminde nihayetlenen tunç tokmağın boyu 27 cm, eni 24 cm ve kalınlığı 3 cm'dir. İki ejder figürlü tokmaktan biri 1969 yılında çalınarak Kopenhag David Koleksiyonuna satılmıştır. Yerinden sökülen ejderin yanındaki aslan başı kırılarak kapı üzerinde kalmıştı. Çalınma olayından sonra geriye kalan ejder figürlü diğer tokmak ile kırılan aslan başı günümüzde Türk ve İslam Eserleri Müzesi'nde muhafaza edilmektedir (Erginsoy, 1978:440).



Fotoğraf 1: Cizre Ulu Cami Kapı Tokmağı
(Sözen, 1998: 44-45)

Anadolu'da çağlar boyunca yaşanmışlıklara şahit olan geleneksel Anadolu evleriyle beraber ihtişamlı kapılarda bulunan tokmak ve halkalar, yakın bir zamana kadar toplumla sıkı bir şekilde beraber yaşamaktaydı. Bir zamanlar bir zorunluluk olarak temel işlevi doğrultusunda ses çıkartma ve kapıyı çekmede kullanılan tokmak ve halkalar, aynı zamanda zanaatçı sınıfının da geçim kaynaklarından biriydi. Önemli kültürel bir miras ürünü olan kapı tokmak ve halkaları değişen ve dönüşen üretim biçimi ve gereksinimlere paralel olarak, günümüz koşullarında maalesef kaybolmaya yüz tutmuştur. Sanayi ve teknolojinin geleneksel sanatları verdiği tahribatın bir benzerini, elektriğin yaygınlaşmasıyla birlikte kullanılmaya başlayan elektrikle çalışan kapı zilleri de kapı tokmak ve halkalarına yaparak, bu eserleri müzelere göndermiştir.

Anadolu'da kullanılmış kapı tokmakları form açısından bitkisel, geometrik ve figürlü olarak kendi içerisinde zengin bir çeşitlilik göstermektedir. Mustafa Denктаş'ın Divriği'nin Kapı Tokmakları ve Kapı Halkaları adlı makalesinde tokmakları ana hatlarıyla geometrik biçimli, bitkisel biçimli ve figürlü olmak üzere üç gruba ayırmıştır. Geometrik forma sahip olanlar kapı gövdeleriyle L, C, S, U harfleri şeklinde buluşan düşey kapı tokmaklarından oluşurken, lale ve armut gibi olanlar bitkisel, hayvan ile kadın eli ve yüzünden oluşanlar ise figürlü formlu olanlardır. Kapı tokmaklarıyla benzer bir şekilde kapı halkalarının da geometrik, bitkisel ve figürlü olmak üzere üç ana gruba ayrıldığı ve bunların da kendi aralarında çeşitli alt başlıklara bölündüğü görülmektedir (Denктаş,2005:115-139). Konuyla ilgili ilk yapılan sınıflandırmalardan birinde ise Halit ÇAL, kapı halka ve tokmaklarını şu şekilde kategorize etmiştir. Kapı halkalarını figürsüz ve ejder başlı kapı halkası şeklinde ikiye ayırırken; Kapı tokmaklarını insan eli biçimli, soyut hayvan biçimli, bitki biçimli ve geometrik biçimli olmak üzere 4 gruba ayırmıştır (Çal, 1999: 276-282)³. Böylesine zengin biçimlerde üretilen kapı tokmak ve halkaların yüzeyinde ayrıca zengin süsleme kompozisyonları da mevcuttur. Kuş ve yılan gibi hayvansal motifler, stilize edilmiş bitkisel motifler ile geometrik süslemeler tokmak ve halkaları daha gösterişli kılmaktadır. Figürlerin kullanımı İslam anlayışına bağlı olarak zamanla azalmaya başlayarak, yerini sade biçimlerden oluşan oval ve dairesel gibi şekillere bıraktığı da bilinmektedir.

Anadolu maden sanatında estetik kaygıların gözetildiği ürünlerden bazılarının da kapı tokmak ve halkaları olduğu Cizre'deki örnekle birlikte çalışmaya dâhil edilen eserlerden de anlaşılmaktadır. Bunun yanında biçim ve işçilik açısından daha az itina gösterilmiş tokmak ve halkalar da mevcuttur. Yukarıda da değinildiği üzere başta tokmaklar olmak üzere halkalar bir anlamda hane sakinlerinin sosyokültürel ve ekonomik düzeyine göre şekillenmekteydi. Örneğin varlıklı aileler ağır ve princi yapılmış eserleri kullanırken, orta gelirli aileler ile diğerleri demirden üretilmiş ince ve basit tokmak veya halkaları kullanmaktaydı. Bir ihtiyacı giderme noktasından daha çok estetik kaygı gözetilerek üretilen bu eserler, maden sanatının geldiği aşamayı göstermesi açısından önemlidir. Kapı tokmak ve halkaları esas itibarıyla iki şekilde üretilmiştir. Bunlar maden sanatında yapım tekniği olarak bilinen dövme ve döküm teknikleridir (Çal, 1999: 276). Erken tarihli örneklerde dövme tekniği ağırlıklı olarak kullanılmışken, geç tarihli örneklerde ise döküm tekniğinin ön plana çıktığı görülür. Değerlendirilmeye alınan örnekler de bu durumu doğrular niteliktedir. Türk maden sanatındaki diğer pek çok öğede olduğu gibi dövme ve döküm teknikleri ile yapılan kapı tokmak ve halkaları da Osmanlı döneminde doruk noktasına ulaşmıştır. Camii, medrese ve konut gibi Osmanlı dönemi mimari yapıların kapı kanatlarında bulunan tokmak ve halkalar, işlevsel özelliklerinin yanında simgesel görüntüleriyle de dikkat çekicidir. Kapı tokmak ve halkaların yapımında kullanılan yapım tekniklerinin yanında, bir de bu eserlerin yüzeyini bezemek için süsleme teknikleri kullanılmıştır. Kabartma, ajur ve kazıma gibi süsleme tekniklerinden sıklıkla faydalanılmıştır.

2.2 Kapı Kilit ve Anahtarları

Kapı kilitleri, tokmak ve halkalar kadar ön plana çıkmasa da aslında bir kapı için en işlevsel öğeyi oluşturmaktadır. Bilinen en eski kilitler Antik Mısır'da ortaya çıkmıştır (Şapolyo, 1970: 13-14). Ahşaptan olan bu kilitler çağdaşı olan bir başka medeniyet

³ Kapı halka ve tokmak biçimleriyle ilgili daha detaylı bilgi için bakınız: (Çal, 1999: 275-282).

Mezopotamya'da da görülmüştür⁴. Bu dönemde önem atfettikleri kilit sistemine benzer yaklaşımlar kendini farklı alanlarda da göstermiştir. Kapı kilitleri dışında Sümerlerde özellikle ticaretin gelişmeye başlamasıyla silindir mühürler yaygın olarak kullanılmaya başlandı. Testi, çömlek gibi kimi kapların ağız kısımları kapandıktan sonra silindir mühürle gezdirilmesi bir anlamda kilitlemeyi sağlıyordu. Dolayısıyla anlaşılmaktadır ki insanlar çağlar boyunca kendini çeşitli tehditler karşısında güvende hissetmek için bazı önlemler almaya çalışmıştır. Kapı kilidinin ilk prototipleri de bu dönemde ortaya çıktığı düşünülmektedir. İnsanoğlu başta kendisini ve devamında eşyası ile birlikte kendisi için önemli olan her şeyi koruma altına alma kaygısından dolayı kilidi keşfetmiştir. Anadolu'da ilk kilit örneği Çatalhöyük kazı çalışmalarında ele geçirilmiştir. İlk yerleşim yeri dönemine denk gelen bu bölgedeki evlerin sokağa açılan bir kapılarının olmadığı düşünüldüğünden, ele geçirilen bu eserin giysiler için yapıldığı tahmin edilmektedir. Bir fibulayla aynı özellikleri göstermese de kemikten yapılmış bu çengelli kopça, üretildiği dönem şartlarında oldukça modern ve zarif bir kilit sistemidir (Aytepe, 2006: 15). Merkezdeki bitişik iki dairesel halkaya çengellerle bağlanan bu kilit sistemi, bir kemer ve tokasını da hatırlatmaktadır. Gerdirme ve taşıma gibi fonksiyonel özelliğe sahip olan bu kilit sistemi, olasılıkla farklı amaçlarla da kullanılmaktaydı.

Anadolu maden sanatının en güzel örneklerinden olan kapı tokmak ve halkalarının yanında kapı kilitleri de kendine önemli yer bulmuştur. Kapılardaki metal elemanlar geleneksel Türk evleri ve kapılarındaki süsleme programlarına uygun bir şekilde üretilmişlerdir. Kilitte genel olarak iki anahtar deliği mevcuttur. Altındaki delik sürgüyü hareket ettirerek kapının açılıp kilitlemesi ve açılmasını sağlamak amacıyla işlev görürken, yukarıda kalan delik ise kapıdaki dili yukarıya doğru kaldırıp kapının açılmasına imkân vermektedir (Saraçoğlu & Karakaş, 2008: 142). Genellikle demir malzemenin üretilen kapı kilit sistemleri işçilik açısından da önem arz ederler. Kapıların yardımcı veya tamamlayıcı öğeleri arasında yer alan kilitler demir malzeme dışında, belli bir miktarda bakır ve tunçtan üretilenler de bulunmaktadır. Kilitler de tokmak ve halkalar gibi kendine göre temel bir işlevselliğe sahip olmakla beraber, geleneksel evlerde yer alan kapılarda aynı zamanda bir süsleme elemanı olarak da bulundurulmuştur. Dolayısıyla el sanatları ile ilgili özgün oluşları açısından da ayrıca önemlidirler. Kilitler, diğer kapı öğelerinde olduğu gibi içinden çıktığı döneme, kültüre, mimari yapıların özelliklerine, hatta coğrafi bölge ve dinine göre de birbirinden farklılık gösterebilmektedir. Tüm bu etmenlere bağlı olarak kilitlerin üzerlerinde yöresel motiflerin izlerini de görmek mümkündür. Kapı tokmaklarında olduğu gibi kilitler de kendisini kullanan kişilerin statüsü ve ekonomik durumu gibi benzer etmenlere bağlı olarak, farklı çeşitlilikte üretildiklerinden bahsetmek mümkündür. Bir saray kapısının veya varlıklı birisinin kilidi ile sıradan halkın kilidi günümüzde de olduğu gibi çağlar boyunca pek çok yönden farklılık gösterdiği bilinmektedir.

İlk başlarda kilit sistemlerinin anahtarı yoktu, kilitleme işlevi ise sürgüleri sayesinde gerçekleştirilirdi. Esas itibarıyla anlam kazanması ise elbette ki anahtarlı olanlardır. Kilitte beraber insanoğlunun kendini daha da güvende hissettiğini, günümüzde bizzat yaşanan durumdan da anlaşılmaktadır. Geleneksel evlerde kullanılan kilitlere bakıldığında kabaca dört adet tipten bahsetmek mümkündür. Bunlar, açılan yuvaya monte edilen gömme kilit tipi; kilit dilinin elle sürülenlerden olan sürme kilit tipi; kanatlardaki halkaları birbirine bağlayan asma tipli kilitler ile sadece kullananın bildiği gizli tipli kilitlerdir (Önder, 1995: 110). Bunların dışında bir de mandallı kilitler bulunmaktadır. Bunlar kapının iç kesiminden bir ucu hareket edebilecek şekilde kapıya monte edilen ve diğer ucu aşağı yukarı oynayabilen çeşidedir.⁵ Öte yandan Grekçe kökenli olan anahtar kelimesi, anakhtara/anaikterion kullanımının yanı sıra Türkçede açıcı, açgıç ve açkı şeklinde kullanımı bulunmaktadır (Aytepe, 2006: 8).

3. ÖRNEKLER

Örnek 1:



Fotoğraf 2

Envanter No:109, Erken Cumhuriyet Dönemi, Demirden Figürlü Kapı Tokmağı.

Döküm tekniğindeki eser, kadın eli formudur (Foto. 2; Çizim 1). Eserdeki baş ve serçe parmağından, tokmağın sol ele ait olduğu anlaşılmaktadır. Yüzük parmağında, yuvanın dışına doğru taşıntı yapmış taşlı bir yüzük bulunmaktadır. Yüzük bu eserde, bir süsleme tamamlayıcı ögesi olarak kullanılmasının yanı sıra, simgesel bir amaçla da kullanılmıştır. Çağlar boyunca simgesel anlam içeren takılar ve dolayısıyla yüzükler, kişinin nişanlı veya evli olduğuna da işaret ettiği bilinmektedir. Burada yüzük hanede, oturanlardan birinin/birilerinin nişanlı/evli olduğunu simgelemektedir. Oranları açısından eserin işçiliği oldukça iyidir. Parmaklar, el ve bilek birbiriyle uyumlu gerçek oranlarına uygun olarak tasarlanmıştır.

Bileklik kısmında, geride elbise kıvrımlarını gösteren bir bölüm ve önünde stilize edilmiş çiçek motifli bir bileklik bulunmaktadır. Bilekliğin önünde de bir adet bilezik türü kalın bir takı yer almaktadır. Eserin aşınan yerlerinde, oksitlenmeler görülür. Bunun dışında eser tam ve sağlamdır.

⁴ Kapı kilitleri ile ilgili detaylı bilgi için bakınız. (Akbulut, 2014).

⁵ "Kilit", Büyük Lugat ve Ansiklopedisi, 7. Cilt, 1990, 303.

Örnek 2:**Fotoğraf 3**

Envanter No:110, Erken Cumhuriyet Dönemi, Demirden Figürlü Kapı Tokmağı.

Kadın eli formlu kapı tokmağı, bilekten itibaren görünecek şekildedir (Foto. 3; Çizim 2). Bileklik kısmı genellikle bezeli olan bu tipli tokmaklar, Anadolu'da geleneksel sivil konut ve evlerde mimarisinde sıkça kullanılmış bir örnektir. Bu tipteki kapı tokmakları batılılaşma dönemiyle beraber Avrupa'dan getirildiği, ardından kalıpları alınarak ülkemizde çoğaltıldığı düşünülmektedir. Türkiye'de çoğaltılan bu tip örneklerin dış yüzeyinde çoğunlukla kazıma tekniğinde "ya Fettah" yazılarının işlendiği eserler bilinmektedir (Çal, 1999: 275).

Örnekteki eserin avuç içinde Türk sanatında çok kullanılan nar motifi şeklinde bir kürecik bulunmaktadır. Nar içindeki sayısız taneleriyle bolluk ve bereketi simgelediği dolayısıyla eve gelecek olan kişilerin de bereketiyle gelecekleri vurgulanmış olabilir. Döküm tekniğinde meydana getirilen eserin bileklik kısmında, kenarları kumaş kıvrımlı görünümünde bir levha bulunmaktadır. Bu levhanın üzerinde, fiyonk formlu bir takı görülmektedir. Tokmakla uyum içinde bulunan kapı tokmağın aynası, bileği kavrayacak biçimde, dikdörtgen kesitli düşey şekildedir.

Üst kısmı sade tutulmuş eserin orta parmağında bir yüzük mevuttur. Daha önce de ifade edildiği üzere takılar insanlar tarafından pek çok amaçla kullanılmıştır. Çağlar boyunca insanlar farklı zaman ve mekanda benzer bir anlayışla takıları üzerinde taşıdıkları bilinmektedir. İçgüdüsel bir eylem olarak insanın beğenme ve beğenilme duygusu, takı kullanımında belirleyici olmuştur. Bu örnekte de olasılıkla hane sakinlerinden birilerinin nişanlı veya evli olduğu mesajını vermek için kullanılmıştır. Eserde küçük çapta korozyonlaşma görülse de tokmak tam ve sağlamdır.

Örnek 3:**Fotoğraf 4a**

Envanter No:3, Osmanlı 19. yüzyıl, Demirden Palmet Motifli Halka



Fotoğraf 4b-c

Envanter No:3, Osmanlı 19. yüzyıl, Demirden Palmet Motifli Halka

Dövme tekniğinde demirden yapılan eserlerin aynası iki bölümden meydana gelmektedir. Üst kısımları dövülerek genişletilmiş ve stilize edilmiş dilimli palmet motifini andırırken, aşağı kısımları dilimli dairesel formludur. Palmet motifli bölümün ortasında kabartma tekniğinde yapılmış kabaranın merkezine, kare formlu birer levha monte edilmiştir. Bu levhanın da üzerine, kare formlu küçük bir levha çapraz oturtularak, yıldız motifli bir izlenim vermiştir. 4 kollu yıldız şeklindeki levhanın kolları ve merkezinde noktasal şekilli yuvalar bulunmaktadır. Aynı süsleme düzeni, tokmakların alt kısmındaki dairesel levhanın merkezinde bulunan kabaranın üzerinde de bulunmaktadır. Silindir şekilli sabitlenmiş küçük bir levhadan geçirilerek serbest olarak bulunan dairesel kesitli halkanın yüzeyi, çift sıra halinde noktasal şekilli açılmış yuvalarla bezelidir. Bunun yanı sıra, halkanın tüm çevresini dolanan dilimlerin içi ajurludur (Foto. 4a/b/c; Çizim 3).

Kapı tokmak ve halkaları çeşitli araştırmalarda zaman zaman birbirinin yerine kullanıldığı görülmektedir. Genellikle gövde ve halkasından meydana gelen kapı halkaları, kapı tokmaklarına oranla nispeten daha az ögeli ve bezelidir. Ele alınan bu eser, bazı araştırmalardaki benzer şekilli örneklerinde, tokmak olarak adlandırıldığı görülmüştür. Ancak Halit ÇAL, “Osmanlı Kapı Halkaları ve Kapı Tokmakları, Osmanlı” adlı çalışmasında ele aldığı damla motifli benzer bir örneği halka olarak tanımlamıştır (Foto.5).



Fotoğraf 5

(Çal, 1999: 277)

Örnek 4:**Fotoğraf 6**

Envanter No:98, Erken Cumhuriyet Dönemi, Demirden Kilit Anahtarı.

Dövme demirden yapılmış kapı kilidinin yüzeyi sade tutulmuştur. Dikdörtgen formlu yekpare plaka, kilit mekanizmasıyla perçinle tuturulmuştur (Foto. 6; Çizim 4). Şekilde görülen kapı kilidi, giriş ve oda kapıları ile çift kanatlı avlu kapılarında, kapıyı hem sabitlemek hem de açmak için kullanılmıştır. Kilit kapıya üst ve alt kısımlarda bulunan sabit halkalardaki küçük delikler aracılığıyla perçinlenmektedir. Kapı üzerinde yer alan ve kapının önemli tamamlayıcı metal bir parçası olan kilit, açma-kapama mekanizması sayesinde görevi yerine getirmektedir.

Dövme tekniğinde demirden yapılmış kilidin aynalarından görünen açıklık, anahtar gireceğidir. Anahtarın gövde kısmı yuvarlak olarak tasarlanmışken, tutamak bölümü ise elips formudur. Osmanlı Narh Defterlerinde yuvarlak gövdeli anahtarlara kufli-i Firengi adı verilmekteydi (Bodur, 1987: 150).

Örnek 5:**Fotoğraf 7a/b**

Envanter No:119; Erken Cumhuriyet Dönemi, Asma Demir Kilit

Mekanizmayı örten iki adet halka şeklindeki levhannın birleştirilmesiyle oluşan kilidin bir tarafı hafif şekilde basık silindirik formlu iken, kilidin açılan tarafı ise düz bir yüzeye sahiptir (Foto. 7a/b); Çizim 5). Demirden üretilen sade kilit, mekanizma ve mekanizmayı örten levhalar ile açılır mil ve burgulu anahtarından meydana gelmektedir. Ele alınan kilit örneğindeki anahtar vida şeklindedir. Uç kısmı vida biçiminde tasarlanan anahtarın çevrilmesiyle milin bir ucu açılarak, kilidin açılmasına imkan sağlanmış oluyor. Yarım daire şeklinde açılır mili ile halka şeklindeki anahtarın tutamağı birbirleriyle uyum içindedir. Hafif düzeyde oksidasyona uğrayan kilit tam ve sağlamdır.

Örnek 6:**Fotoğraf 8**

Envanter No:195; Osmanlı 19. yüzyıl, Demirden Kilit Anahtarı.

Döküm tekniğinde meydana getirilmiş demirden kilit anahtarı, basık elips formunu da andırmakla beraber halka şeklinde bir tutamağa sahiptir (Foto. 8). Ele alınan anahtar, esas itibarıyla 3 bölümden oluşmaktadır. Bunlar, tutamak, gövde ve kilit kısmıdır. Dövme tekniğinde hazırlanan halka formu tutamak, içten hafif kemerli biçimde bir çıkıntıya sahip yapısıyla, iki parmağın kavrayacağı yerleri mevcuttur. Silindirik şeklindeki gövde kısmı kalıpla döküm tekniğinde meydana geldiği için oldukça sağlam bir yapıya sahiptir. Ele alınan bu anahtarda dikkat çeken bölüm ise kilidi açan kısımdır. İlk kullanılan ahşap kilit ve anahtarlara oranla daha sağlam oldukları için tercih edilen metal kilit ve anahtarlar, uzun bir zamandan beri kullanılmaktadır. Daha sağlam olan bu kilitleri daha da güvenli hale getirebilmek için anahtarların kilidi esas açan kısmı, metal kilit ve anahtarı daha önemli kılmıştır. İncelenen eserin kilidi açan kısmı "S" kıvrımı şekline benzemekle beraber haç biçiminde olduğu görülmektedir. Haç formu uç kısmından yola çıkarak, Mardin bölgesinde zamanında yaşamış Ermeni ustalarca yapıldığı tahmin edilmektedir.

Örnek 7-8:



Fotoğraf 9
Envanter No:203

Erken Cumhuriyet Dönemi, Demir Anahtar



Fotoğraf 10
Envanter No: 204

Osmanlı, 19. Yüzyıl, Demir Anahtar

Demir malzemeden üretilmiş kilit anahtarları, esas itibarıyla çeşitlilik gösterdiği ele alınan örneklerden de anlaşılmaktadır. Bu çeşitlilik biçimlendirme usullerinde de görülmektedir. Fotoğraf 9'da gösterilen örnek dövme demirden şekillendirilmişken, 10 numaralı örnekteki eser ise kalıpla döküm tekniğinde yapıldığı görülmektedir. Silindirik gövdeli anahtarların tepe kısımlarında bulunan silmeler, esere hareketlilik katmıştır. Elle kavranan tutamak kısımlarına bakıldığında fotoğraf 9'daki örnek hafif basık elips formu şeklindeyken diğer örneğin tutamak kısmı ise halka formu şeklindedir. Bunun yanı sıra, kilidi açan kısım çoğunlukla "S" kıvrımlı şeklinde olmakla beraber, bazı örneklerde anahtarların bu bölümlerinin sade düz ile "haç" olanları da mevcuttur. Örnek 10'da ele alınan eserin kilidi açan kısmı haç formudur (Foto. 10; Çizim 6).

4. DEĞERLENDİRME VE SONUÇ

Ahşap kapıların tamamlayıcı elemanlarından tokmaklar, halkalar ile kilit ve anahtarları, yapılan analizler neticesinde sanat tarihi içinde kendilerine yeterince yer verilmediği düşünülmektedir. Ancak yine de bu eserlerle ilgili yapılmış bazı önemli çalışmalar ışığında, bu alanda yeni akademik araştırmaların önü açılmıştır. Anadolu dini ve sivil mimarisinin en önemli örneklerinin yer aldığı illerden birisi Mardin şehri olduğu bilinmektedir. Bölgedeki dini yapılar ile sivil konut ve evlerde, sokaklardan avluya açılan geniş ve yüksek tutulmuş kapılar ve bu kapıların tamamlayıcı öğeleri oldukça dikkat çekicidir. Bu çalışmada Mardin şehrinde bulunan Sakıp Sabancı Mardin Kent Müzesi Dilek Sabancı Sanat Galerisi'ndeki kapı elemanlarından bir grup eser tanıtılmaya çalışıldı.

Ele alınan bu çalışmada 2 adet kapı tokmağı, 1 adet halka, 2 adet anahtarlarıyla birlikte kilit ve 3 adet kilit anahtarı olmak üzere toplam 8 eser incelenmeye alınmıştır. Gerek eserlerin analizleri ışığında, gerekse de müzede tutanak altına alınmış bağış kayıt bilgilerinden, eserlerin bölgeye ait ürünler olduğu kanısına varılmıştır. Bu da esas itibarıyla müzenin bir kent müzesi olduğu ve dolayısıyla kuruluş amacına hizmet ettiği anlaşılmaktadır. Bu itibarla müze bir yandan Türk sanatı ve kültürüne hizmet ederken, bir yandan da kentin tarih boyunca yaşamış kültürünü gözler önüne sermektedir. Bu çalışmada değerlendirilmeye alınan eserlerin tamamı bağış yoluyla müzeye kazandırılmıştır. Bağış, müzelerin eser edinme yöntemlerinden biridir. Ancak bu müzedeki eserlerin büyük bir bölümünün bağışla edildiği göz önüne alındığında, müzenin bir kent müzesi olmasıyla ilişkili olduğu düşünülebilir. Bu da insanların bir anlamda tarihine ve kültüre olan bağlılığını göstermesi açısından önemlidir.

Müze toplam 2 adet kapı tokmağı bulunmaktadır. Tokmakların ikisi de bu çalışmada değerlendirilmeye alınmıştır. Döküm tekniğindeki iki tokmak kadın eli formudur. Tokmaklar, Anadolu'da batılılaşma dönemiyle beraber geleneksel konut mimarisinde sıklıkla kullanılmıştır. El formu iki tokmakta da birer yüzük bulunmaktadır. Bileklik kısımlarında kumaş kıvrımları ile takıların bulunması da iki tokmağın başka ortak bir özelliğidir. Bir insan eli ki olasılıkla kadın eli olarak düşünülen bu iki tokmak, bilekten itibaren görünecek şekilde meydana getirilmiştir. Fotoğraf 2'de çok net olarak anlaşılsa da fotoğraf 3'teki örnekte daha net bir biçimde avuçlarında bir top tutar şekilde tasvir edilmiş oldukları görülür. Ele alınan örneklerin bir tanesinde (Foto. 2) yüzük parmağı olarak da bilinen serçe parmak ile orta parmak arasındaki parmakta, diğer eserin ise (Foto. 3) orta parmağında bir yüzük bulunmaktadır. Benzer form ve tasarımı sahip bu tip tokmakları, Anadolu'nun pek çok yöresinde görmek mümkündür. Parmağında yüzük, bileğinde kumaş kıvrımları ve bu kıvrımlar üzerinde olasılıkla takılarıyla tasvir edilmiş iki adet örnek, Ali Bey Adasındaki (Ayvalık) evlerde görülmektedir (Foto. 11a/b). Örnekler dikkate alındığında, eserlerin asıl işlevi kapağı vurulmak suretiyle ses çıkartmak olsa da zamanla kişisel ve mekânsal zevklere uygun şekilde üretildikleri görülmektedir. Bunun yanı sıra, bazı el biçimli tokmaklar parmağında yüzükle üretilerek, simgesel bir mesaj da içermelerine imkân verilmiştir. Tarih boyunca takılar ve dolayısıyla da yüzükler özellikle de kadınların evli veya nişanlılık gibi sosyal statülerini belirlemede sıklıkla kullanıldığı bilinmektedir. Dolayısıyla kapılarda parmağında yüzük bulunan tokmaklar da hanede oturanlardan birinin nişanlı veya evli olduğuna işaret etmekteydi. Türkiye'de mevcut örnekler ele alındığında el biçimli tokmaklar, sağ ya da sol el olabilmekten yanı sıra, yüzüklü parmak

da farklılık gösterebilmektedir (Göktaş Kaya, 2010:353). Çalışmaya dâhil edilen örneklerle benzeşen bu tipteki farklı örnekler, Anadolu'nun çoğu yörelerinde görmek mümkündür (Foto. 12a/b/c).



Fotoğraf 11a/b; (Ataoguz Çal, 2008: 229)
Ali Bey Adasındaki (Ayvalık) Evlerden El Biçimli Tokmaklar



Fotoğraf 12a/b/c; El Biçimli Tokmaklar; (Göktaş Kaya, 2010:369)
İzmir Şirince Kahramanmaraş

Sakıp Sabancı Mardin Kent Müzesi Dilek Sabancı Sanat Galerisi'nde kapı tokmakları dışında bir de kapı halkaları bulunmaktadır. Toplam 5 adet kapı halkanın bulunduğu etnografik salonda, bunlar arasında çift olan 2 adet halka değerlendirilmeye alındı. Çift olan bu halkalar birebir aynı olduklarından analiz açısından tek kabul edilmiştir. Özellikle bu halkanın değerlendirilmeye alınmasında, form ve süsleme açısından diğer örneklerle benzeşmesinin yanı sıra, diğer örneklerden daha sağlam olarak günümüze gelmesi de etkili olmuştur. Bilindiği üzere çift kanatlı kapılarda, her kapı kanadında bir tane konulabilirdi. Ele alınan bu çift kapı kanadında da bu çalışmada bir adet olarak kabul edilen ancak çift olan iki adet halka yer almaktadır (Foto. 4a/b/c).

Genellikle dövme demirden yapılmış kapı halkaları, form ve süsleme unsurları kabaca birbirine benzese de farklılıklarının detaylarda gizlendiğini görmek mümkündür. Çalışmaya dâhil edilen kapı halkasında üretilen teknik ve malzeme açısından benzer bir örnek Edirne Selimiye Camisi kapısında bulunmaktadır (Foto. 13). Karşılaştırmada kullanılan örnek halka ile çalışmaya dâhil edilen halka, üretim biçimi ve tekniği açısından birbirleriyle benzerlik gösterse de form açısından birbirinden ayrılmaktadır. Edirne Selimiye Camisi kapısında bulunan halkanın aynası salbekli şemse formudur (Çal & Çal, 2008: 155). Çalışmada ele alınan örnek ise karşılaştırmada kullanılan örnek gibi dikey gelişen bir form yapısına sahipken, aynanın alt kısmı dairesel biçim yapısıyla diğerinden ayrılmaktadır. Halkaların geometrik, bitkisel ve figürsel formlu olunabileceğine daha önce değinilmişti. Değerlendirilmeye alınan halka, bitkisel ve geometrik bir tasarıma sahiptir. Benzer örnekleri Anadolu'nun pek çok yöresinde görülmektedir. Bitkisel ve geometrik şekillerin birlikte kullanıldığı bu örneklerden biri Divriği evlerinde görülmektedir (Foto. 14). Çalışmaya dâhil edilen halka ile karşılaştırmada kullanılan Edirne Selimiye Camisi kapısındaki halka ve Divriği evlerinden birinde bulunan halka, biçimsel olarak geometrik form yapısına sahip olmakla beraber, eserlerin ayrıntılarında bitkisel süslemelere de yer verildiği görülmektedir (Foto. 4, 13,14).



Fotoğraf 13; (Çal & Çal, 2008: 155)
Edirne Selimiye Camisi Batı Kapısındaki Halka



Fotoğraf 14; (Denktaş, 2005:135)
Divriği'de Bulunan Artuklu Evindeki Halka

Kapıların tamamlayıcı metal öğelerinden kilitler de büyük bir öneme sahiptir. Kilitler de tıpkı tokmak ve halkalar gibi Anadolu maden sanatını temsil eden önemli örneklerdendir. Çoğunlukla demir madeninden üretilen kapı kilit mekanizmaları, işçilik açısından dikkat çeken örnekleri bulunmaktadır. Erken cumhuriyet dönemine ait çalışmada yer alan kilit örneği Osmanlı dönemine ait kilit örneklerine nazaran daha sade bir tasarıma sahip olduğu görülmektedir (Foto 6, 15). Üretilen ihtişamlı ahşap kapıların yerine Erken Cumhuriyet dönemiyle beraber sanayi ve endüstriye bağlı olarak makine ve benzeri araçlarla üretilen kapıların tamamlayıcı unsurları da farklılaşmaya başlamıştır. İncelemeye alınan ve dövme demirden yapılmış kapı kilidini, 19. yüzyıl'da üretildiği belirtilen Osmanlı dönemine ait bir demir kilitte karşılaştırıldığında, işlev anlamında benzer özellikler gösterirken, form ve süsleme açısından oldukça birbirinden ayrıldıkları görülmektedir (Foto. 6, 15). Ele alınan örnekte mekanizmanın üzeri sade bir plakayla örtülmüşken; Osmanlı dönemine tarihlenen örnekte ise kilit mekanizması alt ve üst kenarları yarım rumi kıvrımlı tek parçadan oluşan bir plakaya monte edilmiştir (Bodur, 1987:149).



Fotoğraf 15; Demir Kilit, Osmanlı (1883-1884), Safranbolu Bölgesi
(Bodur, 1987:149)

Kalıpla döküm tekniği ile dövme demirden biçimlendirilmiş kilit anahtarları da kapıların önemli metal öğeleridir. Kilit tip ve sistemlerine bağlı olarak gelişen ve çeşitlilik gösteren kapı anahtarları, Selçuklu geleneğinin devamı olarak Osmanlılarda önemli bir ilerleme kat etmiştir (Bodur, 1987:150). Tutamak kısımları genellikle elips ve halka formu, gövde kısımları ise yuvarlak veya silindirik şekilli olan bu anahtarda önemli olan bölüm, kilidi açan uç kısımlarıdır. Bu kısım genellikle "S" kıvrımı olmakla beraber

Mardin gibi Ermenilerin zamanında yaşadığı bölgelerde “haç” formlu örnekleri de bilinmektedir (Foto. 10). Bunun yanı sıra, anahtarlar tüm kısımlarıyla ilgili zengin bir çeşitlilik gösterdiğini söylemek mümkündür (Foto. 16, 17).⁶



Fotoğraf 16; Demir Kale Anahtarı
Vakıf İnşaat ve Sanat Eserleri Müzesi
Osmanlı 19. Yüzyıl; (Bodur, 1987:141)



Fotoğraf 17; Demir Anahtarlar
YAĞCI Koleksiyonu
Osmanlı 19. Yüzyıl; (Bodur, 1987:150)

Sonuç olarak geleneksel Türk El sanatlarının zarif bir grubunu oluşturan ve özellikle ahşap kapılarda kullanılan tamamlayıcı metal öğelerden bir grup örnek ele alınarak, Türk maden sanatındaki önemi irdelenmeye çalışıldı. Esas itibarıyla bu ürünler ilk başlarda işlevsellikleri amacıyla üretildiyse de zamanla özellikle de anıtsal kapılarda birer süs öğesi olarak da yerlerini aldı. Kapı elemanlarından özellikle tokmak ve halkalar, temel işlevleri ile tamamlayıcı birer süs öğesi olmanın dışında, simgesel mesajlar veren bir araç olarak da kullanıldılar.

Gerek çalışmaya dâhil edilen örneklerden gerekse de karşılaştırmada kullanılan eserlerden anlaşılmaktadır ki Türk sanatında maden işçiliğinin oldukça gelişmiş olduğu söylenebilir. Bunun yanı sıra, bazı kapı öğeleri ayrı ayrı birer mesaj içerdiğinden, ayrıca Türk kültür yaşantısına dair önemli belgeler olarak da değerlendirmek gerekmektedir. Sakıp Sabancı Mardin Kent Müzesi Dilek Sabancı Sanat Galerisi’nde bulunan ve örneklerin tamamının Mardin bölgesine ait olduğu düşünülen eserler ile Anadolu’nun farklı kentlerinde bulunan kapı elemanlarıyla benzerlik gösterdiği araştırmadan anlaşılmıştır. Tarihi mimari yapılarıyla Mardin, başta kapı tokmak ve halkaları olmak üzere diğer kapı öğelerinde de çeşitlilik bakımından oldukça zengindir. Bu itibarla Anadolu’da Mardin gibi çok sayıda tarihi kentlerin başta anıtsal dini ve sivil yapıların kapılarında ve müzelerde muhafaza edilen kapı elemanlarının araştırılıp tanıtılması, Türk sanatı ve kültürü açısından önemli bir kazanım olacaktır.

KAYNAKÇA

- Arseven, C. E. (1947), Kapı halkası, Kapı Tokmağı. *Sanat Ansiklopedisi*, Cilt II, 949-951.
- Ataoguz Çal, Ö. (2008), Ali Bey Adası (Ayvalık) Kapı Halka ve Tokmakları. *Erciyes Üniversitesi Sosyal Bilimler Enstitüsü Dergisi*, 25, 225-240.
- Aytepe, B. (2006). Anadolu Kapı Kilitlerinin Seramik Malzeme İle Kurgulanması (Yayınlanmamış Sanatta Yüksek Lisans Eseri Çalışma Raporu). Ankara: Hacettepe Üniversitesi, Sosyal Bilimler Enstitüsü.
- Bodur, F. (1987). *Türk Maden Sanatı*. İstanbul: Türk Kültürüne Hizmet Vakfı.
- Büyük Lugat ve Ansiklopedisi. (1990). *Kilit*. İstanbul: Meydan Yayınevi, 303.
- Çal, H. (1999). Osmanlı Kapı Halkaları ve Kapı Tokmakları. *Osmanlı*, 11.Cilt, Yeni Türkiye Yayınları, 275-284.
- Çal, H. & Çal, Ö. (2008). *Trakya Bölgesi Kapı Tokmakları ve Çekecekleri*. Ankara: Atatürk Kültür ve Tarih Yüksek Kurumu Atatürk Kültür Merkezi Yayınları.
- Erçin Koçer, S. (2016). Kula Evleri, Kapı Tokmakları ve Halkaları. *Türk Dünyası İncelemeleri Dergisi/Journal of Turkish World Studies*, 16/2 Kış-Winter, 211-224.
- Erginsoy, Ü. (1978). *İslam Maden Sanatının Gelişmesi*. İstanbul: Kültür Bakanlığı Yayınları.
- Denktaş, Mustafa. (2005). Divriği’nin Kapı Tokmakları ve Kapı Halkaları. *Erciyes Üniversitesi Sosyal Bilimler Enstitüsü Dergisi*, 1(19), 113-139.
- Göktaş Kaya L. (2010). Geleneksel Kapı Halkaları ve Tokmakları: Safranbolu. *ZKÜ Sosyal Bilimler Dergisi*, 6(12), 341-369.
- Önder, M. (1995). *Antika ve Eski Eserler Kılavuzu*, Ankara: Türkiye İş Bankası Kültür Yayınları.
- Öney, G. (1969). Anadolu Selçuklu Sanatında Ejder Figürleri. *Belleten*, C.XXXIII, S. 130, 171-193.
- Sabancı Vakfı (1974). Sakıp Sabancı Mardin Kent Müzesi Dilek Sabancı Sanat Galerisi. 15.04.2020 tarihinde <http://www.sabancıvakfi.org/tr/kultur/mardin/dilek-sabancı-sanat-galerisi> adresinden alındı.
- Saraçoğlu, S. & Karakaş, B. (2008). Anadolu kültüründe kilit (Doğu ve Güneydoğu Anadolu örnekleri). *Osmanlı Bilimi Araştırmaları*, 9(1), 137-150.
- Sözen, M. – Tanyeli, U. (2011). *Sanat Kavram ve Terimleri Sözlüğü*. İstanbul: Remzi Kitabevi.
- Sözen, M. (1998), Geleneksel Türk El Sanatları. İstanbul: Hürriyet Gazetecilik ve Matbaacılık A.Ş.
- Şapolyo, Enver B. (1970). Kapı Tokmakları, *Önasya*. Ankara.
- Ural, A. (2014). Kapı Kiliti 4000 yıl Önce Ortaya Çıktı: 13.04.2020 tarihinde <http://www.uralakbulut.com.tr/?lang=tr> adresinden alındı.

⁶ Anahtar çeşitliliğiyle ilgili detaylı bilgi için bakınız. Bodur, 1987: 141,150.

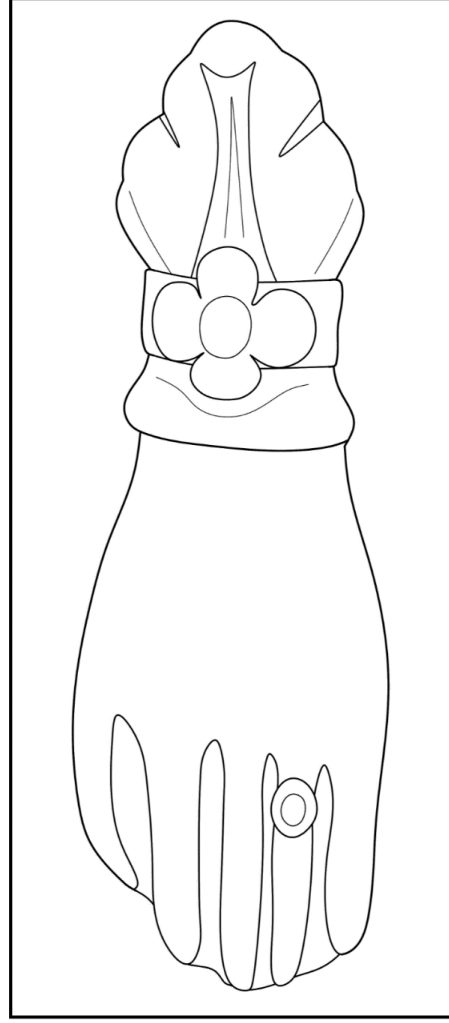

Çizim 1

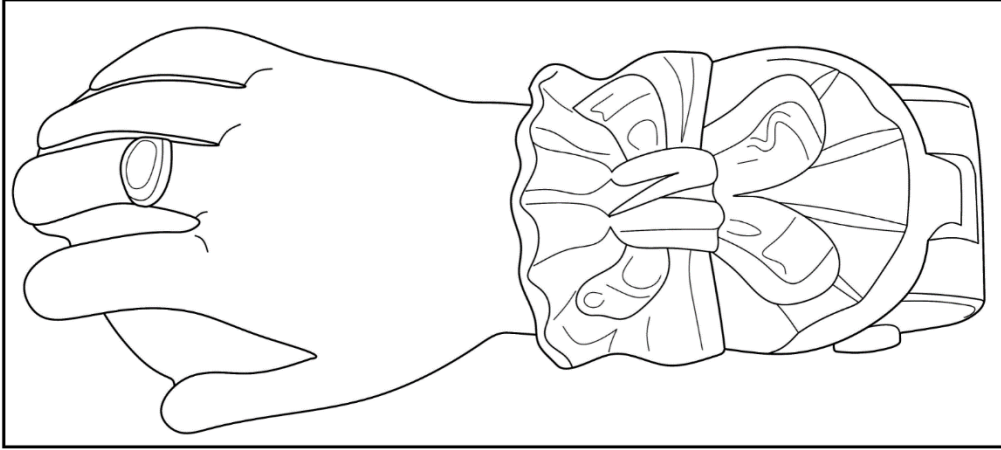

Çizim 2

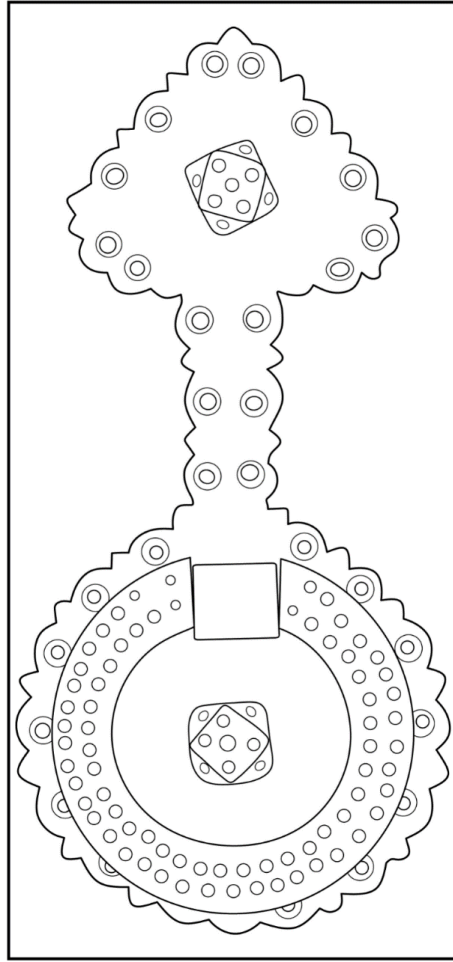

Çizim 3

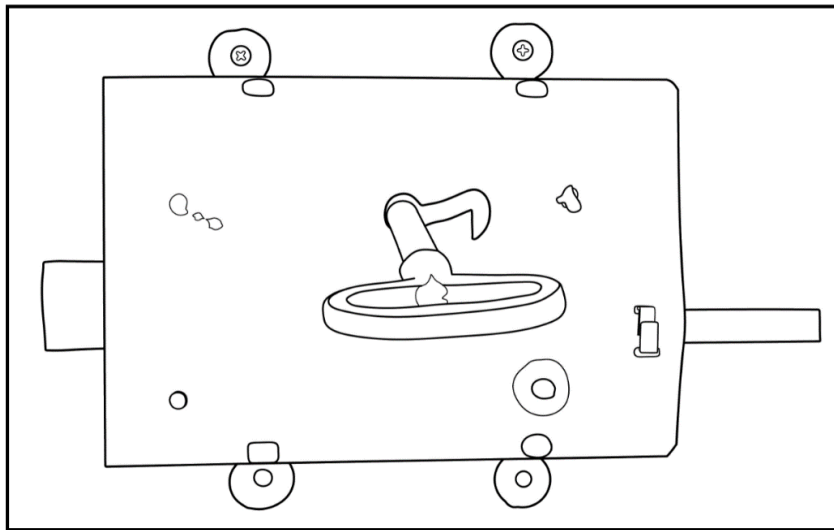

Çizim 4

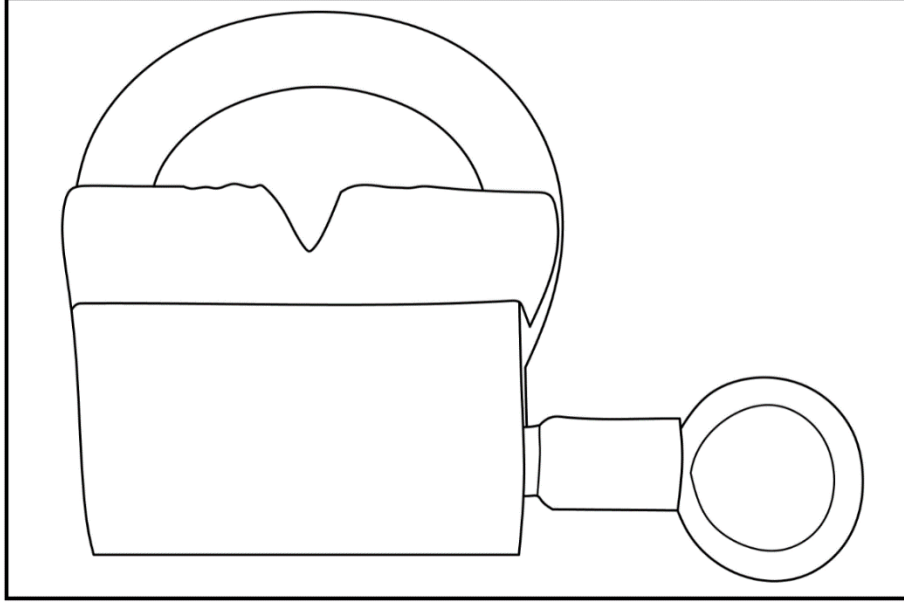

Çizim 5

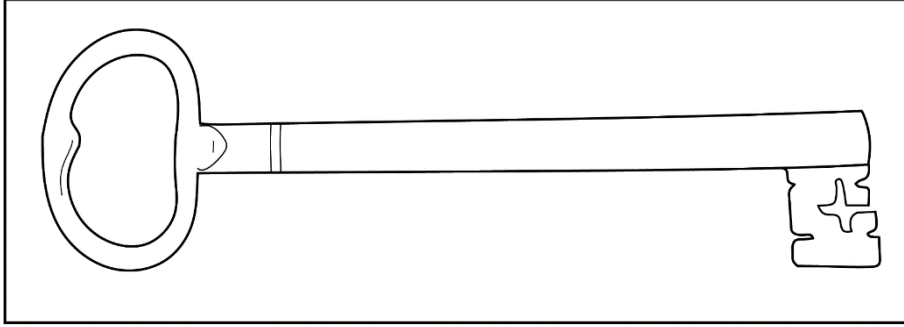

Çizim 6