

KARANLIK KİLİSE'DEKİ İSA TASVİRLİ FRESKLERİN TARİHSEL BELGE DEĞERİ KAPSAMINDA KORUNMA DURUMUNUN DEĞERLENDİRİLMESİ

SENA KANMAZ

ÖZ

Mağara kilise, diğer kilise yapılarından farklı olarak doğal bir oluşumdan meydana gelmiştir. Doğal oluşumla meydana gelen mağaralara, dini işlev sonradan kazandırılarak buraları kilise haline getirmiştir. Kapadokya'da yer alan pek çok vadi, Bizans Dönemi'nden sonra Hıristiyanlığın yayılması ile dini açıdan oldukça önem kazanmıştır. Kapadokya'nın bu vadilerinden biri olan Göreme Vadisi ise renkli freskleriyle akılda kalan kilise ve manastır gruplarına sahiptir. O dönemlerde yaşamış insanlar dini ihtiyaçlarını giderebilmek için Göreme Vadisi'nde bulunan mağaraları kullanmış ve burada bir yerleşik hayata tanık olma süreci başlamıştır. Göreme'deki önemli dini yapılar ise Kızlar ve Erkekler Manastırı, Aziz Basileus Kilisesi, Karanlık Kilise, Malta Haçlı Kilise, Azize Catherine Şapeli, Elmalı Kilise, Aziz Barbara Kilisesi, Yılanlı Kilise, Çarıklı Kilise ve Tokalı Kilise şeklinde olup bir açık hava müzesi kompleksinde toplanmıştır. İnsanlar geçmişte bu kiliselerin duvarlarına, o dönemi yansıtan teknikleri kullanarak önemli ikonografik sahneler resmetmişlerdir. Bizans Dönemi sanatı adına somut kanıt niteliği taşıyan bu sahnelerin mağara gibi doğal bir oluşum içinde yer alması nedeniyle bölgeyle ilgili kurum ve kuruluşlar koruma ve onarımları için harekete geçmiştir. Çalışmada bu bölgenin kiliselerinden biri olan Karanlık Kilise ve bu kilisenin fresklerinde çoğunluğu oluşturan İsa tasvirleri, tarihsel belge değeri kapsamında ele alınarak irdelenmiştir. Tasvirlerin, bir koruma ölçütü olan tarihsel belge değeri öğeleri arasında tekniği, üslubu ve dini anlamları değerlendirilerek fresklerin mevcut korunma durumu sorgulanmıştır. Bu durumlar gözetilerek Karanlık Kilise fresklerinin sahip olduğu kültürel miras değerlerinin tarihsel açıdan niçin önemli olduğu ve neden korunması gerektiğine dair bulgular sonuç kısmında verilmiştir. Ulaşılan bulgularla, bu yönde yapılacak araştırmalara katkı sağlayacak bir çalışma olması beklenmektedir.

Anahtar Kelimeler: Karanlık Kilise, İsa Tasvirleri, Fresk, Tarihsel Belge Değeri, Bizans Dönemi.

THE EVALUATION OF THE PRESERVATION STATUS OF THE FRESCOES WITH THE DESCRIPTION OF JESUS IN THE DARK CHURCH WITHIN THE SCOPE OF HISTORICAL DOCUMENT VALUE

SENA KANMAZ

ABSTRACT

The cave church, unlike other church structures, was formed from a natural formation. The caves, which were formed by natural formation, were later given a religious function and turned them into churches. Many valleys in Cappadocia gained importance in terms of religion with the spread of Christianity after the Byzantine Period. Göreme Valley, one of these valleys of Cappadocia, has groups of churches and monasteries that are memorable with their colorful frescoes. People who lived at that time used the caves in Göreme Valley to meet their religious needs, and the process of witnessing a settled life began here. Important religious buildings in Göreme are The Girls and Boys Monastery, St. Basil's Church, Dark Church, Malta Crusader Church, St. Catherine Chapel, Elmalı Church, St. Barbara Church, Serpent Church, Çarıklı Church and Tokalı Church are gathered in an open-air museum complex. People have painted important iconographic scenes on the walls of these churches in the past, using techniques that reflect that period. Since these scenes, which are concrete evidence for Byzantine Art, are located in a natural formation like a cave, institutions and organizations related to the region took action for their conservation and restoration. In the study, the Dark Church, which is one of the churches of this region, and the Jesus depictions, which constitute the majority of the frescoes of this church, were examined within the scope of historical document value. The current preservation status of the frescoes was questioned by evaluating the technique, style and religious meanings of the depictions, which are among the elements of historical document value, which is a preservation criterion. Considering these situations, the findings about why the cultural heritage values of the Dark Church frescoes are historically important and why they should be preserved are given in the conclusion part. With the findings, it is expected to be a study that will contribute to the researches to be done in this direction.

Keywords: Dark Church, Depictions of Jesus, Fresco, Historical Document Value, Byzantine Period.

1. GİRİŞ

Kayalık alanlarıyla meşhur olan Kapadokya Bölgesi'nde en fazla kilise ve manastır Göreme ve çevresinde yer almaktadır. Bu bölgeyi kapsayan alan ise 1950'de açık hava müzesi ilan edilmiş ve 1985 yılında ise UNESCO tarafından Dünya Kültür Mirası Listesi'ne alınarak korumaya alınan bölgelerden biri olmuştur (Berkmen, 2015, s. 599). Karanlık Kilise de Nevşehir'in Göreme beldesinde yer alan Göreme Açık Hava Müzesi'nde bulunmakta olup müzenin doğu yamacında bir manastır kompleksi içinde konumlanmaktadır (Atak, 2019, s. 62) (Şekil 1). Karanlık Kilise, içerisinde yer alan fresklere bakılarak 11-13. yüzyıllara tarihlenmektedir (Kabaoğlu, 2009, s. 21). Karanlık Kilise'nin bulunduğu açık hava müzesinde ayrıca Kızlar ve Erkekler Manastırı, Aziz Basileus Kilisesi, Elmalı Kilise, Aziz Barbara Kilisesi, Yılanlı Kilise, Çarıklı Kilise ve Tokalı Kilise de bulunmaktadır (Yıldırım, 2006, s. 108) (Şekil 2). Bu kilise yapıları hemen hemen Karanlık Kilise (Şekil 3) ile aynı dönemlerde yapıldığından freskler bakımından da benzer özellikler gösterebilmektedir. Ayrıca bu kaya kilise ve manastır yapıları, bölgenin kimliğini en iyi yansıttığı düşünülen dini yapılar olarak görülmektedir.

Mağara kilise grubunda yer alan bu yapıların, doğal bir oluşum içerisinde şekillenerek günümüze kadar gelebilmesi ve Bizans Dönemi gibi geniş ölçekte bir tarihe tanıklık etmiş olması, onları kültürel mirasımızın bir parçası haline getirmiştir. Aynı zamanda bu kilise ve manastırların duvarlarını süsleyen freskler de döneme ışık tutarak yaşanmışlığın bir kanıtını bizlere sunmaktadır. Bunun sebebi olarak Kapadokya mağaralarının doğrudan kilise amaçlı kullanılması gösterilebilir. Burada bulunan kayaların işlenmeye daha elverişli bir malzemeye sahip olması da bu mağara kilise yapılarının ortaya çıkışının bir başka nedeni olarak verilmektedir (Özyıldırım, Yeğin, 2021, s. 177). Tüm bu süre zarfı gözetilerek Bizans sanatının temasının ve sanatçıların aktarmak istediği değerlerin anlaşılması makale temelinde önemlidir. Ayrıca ıslak sıva üzerine yapıldığı bilinen bir teknik olan fresk tekniğinin bir mağara kilise duvarına nasıl yapılmış olabileceğini anlayabilmek de bu freskleri koruyabilmek ve sürdürülebilirliğini sağlayabilmek adına önem taşımaktadır.

Kültür varlıklarını koruma ölçütlerinden biri olan "tarihsel belge değeri", bir yapı ve yapılar grubunun tarihsel bir olay veya kişiyle ilişkisiyle ya da tarihsel bir sürece tanıklık etmesiyle tanımlanmaktadır (Ahunbay, 2021, s. 28). Bu çalışmada, Karanlık Kilise'de bulunan İsa tasvirli fresklerin hangi temel öğeleri tarihsel belge değeri taşımakta ve bu nitelik, öğeleri ne açılardan önemli kılmakta soruları üzerinde durmaktadır. Mağara kilise grubunun yalnızca bir örneği olan Karanlık Kilise ve İsa tasvirlerinin bu açılardan değerlendirilmesiyle diğer kilise ve manastır yapılarının da kültürel miras ölçütleri kapsamında sorgulanabilmesi amaçlanmaktadır.

1. 1. Alandaki İlgili Çalışmalar

Ozil tarafından yapılmış çalışmada Kültür Bakanlığı ve ICCROM iş birliği çerçevesinde Karanlık Kilise fresklerinde birtakım koruma ve onarım çalışmaları gerçekleştirilmiştir. Bu çalışmalar bir önceki sene yapılmış çalışmaların baz alınmasıyla ilerlemiştir. Bu doğrultuda hem eski hem de yeni bozulmalara bakılarak kontrollü bir şekilde planlama yapmışlardır. Raporla göre uygulamalar kilise içerisinde bulunan fresklerin şekillerini ve boya tabakasını koruması gözetilecek şekilde gerçekleştirilmiştir. Bu restorasyon ve konservasyon çalışmaları yalnızca Karanlık

Kilise için değil diğer kiliseler için de uygulanmıştır (Ozil, 1988).

Tanburoğlu yazmış olduğu tezinde Karanlık Kilise'nin duvar resimlerini çalışmıştır. Bu çalışma doğrultusunda hem kilisenin freskleri ve üzerinde yapılmış onarım çalışmaları üzerinde durmuştur. Fresklerde yer alan sahneleri birebir görüşmeleri doğrultusunda açıklamaya çalışmış ve fresklerde gördüğü hasarlı bölgeler hakkında da bilgilendirme yapmıştır. Koruma ve onarım çalışmaları için de keza aynı şekilde alanda bulunan sorumlu kişiden aldığı bilgiler çerçevesinde almış olduğu bilgileri tezinde sunmuştur. Tanburoğlu'nun çalışması daha çok fresklerin süslemelerin, fresklerin içerdiği sahnelerin hikayelerin ve sahnelerde yer alan figürlerin detaylı açıklamalarını içerse de koruma alanıyla ilgilenen çalışmacıları da ilgilendiren bilgileri içeren bir çalışma olduğu gözlenmiştir (Tanburoğlu, 2001). Hatta Karanlık Kilise ve fresklerine dair en detaylı çalışma olduğu rahatlıkla söylenebilir.

Bilgili'nin yazmış olduğu "Kapadokya Kayalık Alanları ve Kaya Oyma Kiliselerinde Koruma Sorunları" tezinde Kapadokya bölgelerinde bulunan yaklaşık 17 kaya kilisesi incelenmiş ve bunlar arasında Karanlık Kilise'ye rastlanmasa da incelemiş olduğu kiliseler Karanlık Kilise'ye benzer mimaride kiliseler olduğundan ötürü çalışması incelenmiştir. Bilgili, tezinde incelediği kilise ve manastırların mimarisini inceledikten sonra bu kayalık alanlarında görülen bozulmalar ve nedenlerine değinmiştir. Bu nedenler arasında kaya kiliselerin tuf özelliğinden, jeolojik özelliklerinden, doğal afetlerden, insanlara ve hayvanlara bağlı durumlardan, konumundan, hava şartlarından vs. bahsedilerek kaya kiliselerinde genelde görülmüş olan bozulmalar açıklanmıştır. Ardından mevcut durum değerlendirmesi yaparak bozulmalara yönelik yapılmış koruma ve onarım çalışmaları hakkında bilgilendirme yapmıştır. Aynı zamanda yaptığı çalışmayı net görsellerle desteklemiştir. Bu çalışma da kaya kiliselerinin koruma ve onarımına dair yapılmış en detaylı çalışmalardan biri olarak incelemeye alınmayan kaya kiliseleri hakkında da fikir üretmeye yardımcı bir kaynak olmuştur (Bilgili, 2014).

1. 2. Çalışmanın Yöntemi ve Bulgular

Makalenin konusu "betimsel araştırma yöntemi" çerçevesinde Karanlık Kilise ve İsa tasvirleri ile sınırlandırılmıştır. Toplanan veriler doğrultusunda kilisede bulunan İsa tasvirlerinin ne türden tarihsel belge niteliği taşıdığına dair bulguları aktarmak ve kilise açısından mevcut bir sorunun nedenlerini araştırmak amaçlanmıştır. Bu araştırma yöntemi kapsamında betimleme ve açıklama yapılarak makaleye yön verilmiştir. Ayrıca alanla ilgili yapılmış çalışmaların hemen hemen tamamı incelenmiş olup çalışmaya katkısı olabilecek kaynaklar bibliyografya fişlerine kaydedilmiş ve çalışmayı ilgilendirecek bilgiler de bilgi fişlerine yazılarak ayrılmıştır. Bu kaynaklar genel olarak çeşitli tez, makale, seminer-bildiri ve raporun incelenmesi şeklinde gerçekleşmiştir. Çalışma, Karanlık Kilise'nin İsa tasvirleri şeklinde filtrelenerek daha çok İsa tasvirli freskler üzerine yoğunlaşan bir çalışma olmuştur. Burada seçilen kilisenin fresklerin korunma durumu fresklerin sahneleri, üslubu ve tekniği gibi özellikleri incelenerek tarihi belge değeri kapsamında incelenmiştir. Bu yöntem üzerinden yapılmış çalışmalar doğrultusunda diğer çalışmalardan farklı olarak Karanlık Kilise'de özellikle İsa tasvirli fresklerin korunması neden önemli ve tarihsel belge değeri taşıması doğrultusunda korunma durumu ne kadar yeterli gibi sorulara cevap aranmıştır.

Araştırma sonucunda taranmış olan kaynakların da ışığında Karanlık Kilise'de görülen İsa tasvirli fresklerin korunma durumuna dair yapılmış koruma ve onarım çalışmalarının duvar resimlerinde görülen bozulmalara uygun ilerlediği ve periyodik olarak çalışmalara önem verildiği anlaşılmıştır. Ayrıca kilisenin konumu ve çok az ışık alması da bu fresklerin korunma durumunu güçlendiren bir unsur olmuştur. Tasvirlerin özelliklerinin incelenmesi ise bu tasvirlerin ne açılardan tarihsel belge değeri taşıdığını okuyucuya aktarmış ve koruma ve güvenlik çalışmalarının gerekliliği bu doğrultuda vurgulanmıştır.



Şekil 1. Göreme Açık Hava Müzesi

Kaynak: Dünya Tarih Mirası Listesi'nde yerini alan en büyük açık hava müzemiz Göreme Tarihi Milli Parkı (2016). Actual Medicine, 3, s.76

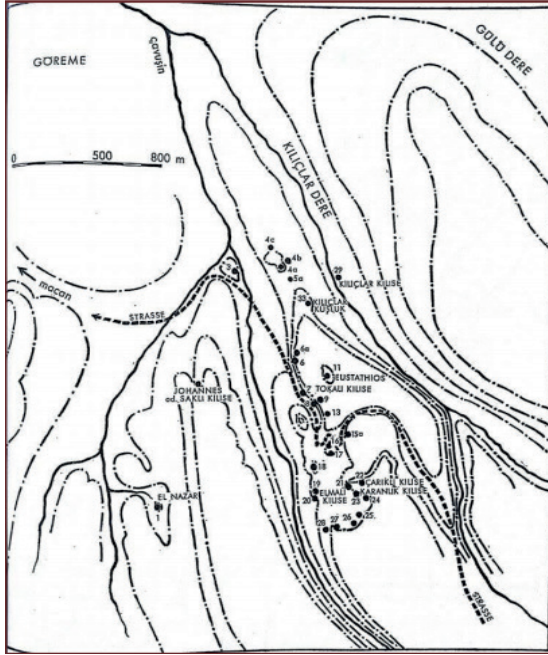

Şekil 2. Göreme Vadisi ve kiliselerin konumlarına dair bir çizim

Kaynak: Bütünay (2016). Kapadokya kaya kiliselerindeki İslami yazı karakterlerinin Bizans sanatına yansımaları, yayımlanmamış lisans tezi, s. 9.



Şekil 3. Karanlık Kilise'nin dışarıdan bir görüntüsü

Kaynak: Çiftçi (2017). Kapadokya Mustafa Paşa Köyü, 42 pafta, 5005-5006 parsellerde yer alan sivil mimarlık örneği yapının restorasyon projesi, yayımlanmamış yüksek lisans tezi, s. 8.

2. KARANLIK KİLİSE'NİN PLANI

Karanlık Kilise plan itibariyle kapalı yunan haç planlı olup çapraz tonozlu, dört sütunlu ve üç apsislidir (Uluyol, 2014, s. 51). Yapı içerisine güneyinde bulunan bir mezar şapelinden geçilerek girilmektedir. Narteks, kuzey-güney doğrultulu, dikdörtgen planlı ve tonoz örtülüdür. Naos ise kareye benzer dikdörtgen planlıdır. Kilisenin merkez bölümünde, doğu haç kolu ve köşe-deki odaları kubbeli; kuzey, güney ve batı haç kolları tonoz ile örtülüdür. Apsisi içeriden yarım daire planlı olup yarım kubbeli üç apsisten oluşmaktadır. Kırmızı boyalı bezemelerden oluşan bu ana apsis bir çeşit koruyucu örtü ile kapatılmıştır (Ötüken, 1987, s. 54). Diğer apsiser ise templon levhalarıyla naostan ayrılmaktadır (Bütünay, 2016, s. 68) (Şekil 4). Kilisenin güneyinde ise 'Karanlık Kilise yakınlarındaki manastır' olarak bilinen ve aslında kilise ile birbirine ait olan bu oda kompleksi, kilisenin girişinde görülen manastır avlusunun doğu ucundadır (Rodley, 1985, s. 50) (Şekil 5).

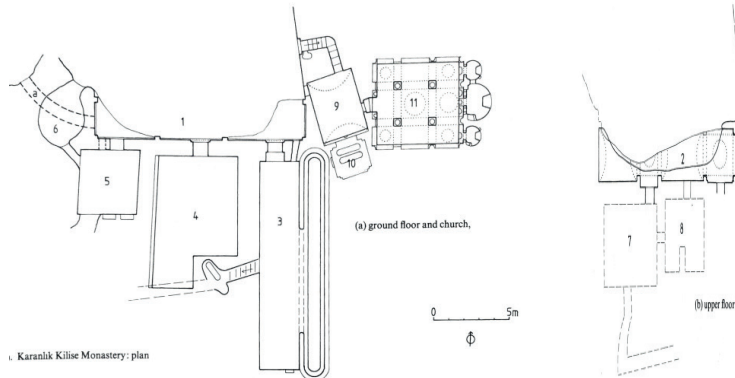

Şekil 4. Karanlık Kilise'nin kat ve plan şeması

Kaynak: Rodley (1985). Cave monasteries of Byzantine Cappadocia, s. 49.



Şekil 5. Karanlık Kilise manastırı; giriş, doğu ucu.

Kaynak: Rodley (1985). Cave monasteries of Byzantine Cappadocia, s. 49.

3. KARANLIK KİLİSE'NİN RESİM PROGRAMI

Konuyu esasen belirleyen ve kilisenin resim programını oluşturan Karanlık Kilise freskleri, kilise içerisinde konumlanmış olduğu alanlar doğrultusunda teknik, üslup ve içerdiği dini sahneler açısından incelemeye alınacaktır. Kilisede tek figürlüler dışında 18 konulu sahne yer almakta olup her bir tonozda tek bir sahne işlenmiştir (Ötüken, 1984, s. 152) (Şekil 6). Bu sahnelerin İncil, Tevrat ve Apokrif kaynaklı olduğu görülmektedir (Tanburoğlu, 2001, s. 37). Sahneler genel olarak ele alındığında Son Akşam Yemeği, Yahuda'nın İhaneti, Çarmıha Geriliş, Anastasis, Kadınlar Mezar Başında, Havarilerin Kutsanması ve Görevlendirilmesi, İbrahim'in Misafirperverliği, Deesis, Meryem'e Müjde, Beytullahim'e Yolculuk, İsa'nın Doğumu, Üç Münecim Kral, Vaftiz, Lazarus'un Dirilişi, Metamorfosis, Kudüs'e Gidiş, Fırında Üç İbrani Genç, Göğe Yükseliş şeklindedir (Tanburoğlu, 2001, s. 39). Makalenin sınırlarını belirleyen ve asıl incelemeye alınacak olan İsa tasvirleri ise Lazarus'un Dirilişi, İsa'nın Vaftizi, Çarmıha Geriliş, İsa'nın Doğumu, Son Akşam Yemeği, Anastasis ve Deesis olarak belirlenmiştir. Resim programının kilise içeriindeki konumlarına baktığımızda kilisenin plan şeklinin, fresklerin mekân içindeki dağılımına büyük oranda etki ettiğini söylemek mümkündür (Tanburoğlu, 2001, s. 104). İnceleme için seçilen fresklerin konumları ise şu şekildedir: güneybatı köşede Lazarus'un Dirilişi, kuzeybatı köşede İsa'nın Vaftizi, güney haç kolunda Çarmıha Geriliş, kuzey haç kolunda İsa'nın Doğumu, ana apsiste Deesis ve son olarak da güneydoğu köşede Son Akşam Yemeği ve Anastasis sahneleri yer almaktadır (Bütünay, 2016, s. 69). Kilisede yer alan bu sahnelerin diziliminde diğer kiliselerle karşılaştırıldığında kronolojinin tamamen terk edildiği görülmektedir ve bu rastgele dizilimin hem mekân içindeki duvarların büyüklükleri hem de resimlerin boyutları baz alınarak yapıldığı da varsayımlar arasında yer almaktadır (Tanburoğlu, 2001, s. 105).

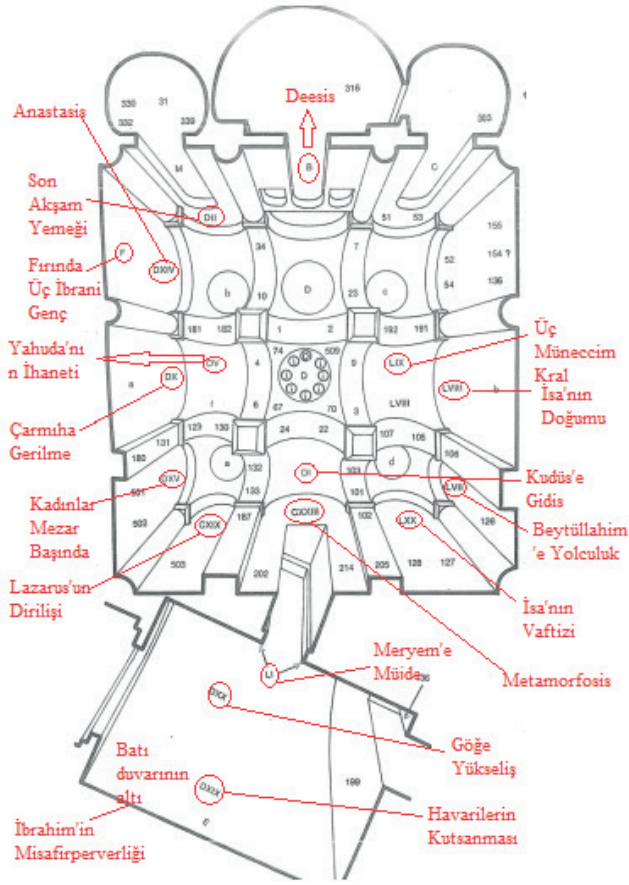

Şekil 6. Karanlık Kilise resim programı şeması

Kaynak: Ataç (2015). Kappadokia'da kapalı yunan haçı planlı kiliselerde apsis, doğu haç kolu ve köşe mekanları resim programı, yayımlanmamış yüksek lisans tezi, s.123.

4. KARANLIK KİLİSE'NİN RESİM TEKNİĞİ VE ÜSLUBU

Kilise resim programının çoğunluğunu oluşturan İsa tasvirleri, sanatsal açıdan ele alındığında kilisenin diğer tasvirlerinde olduğu gibi fresko tekniğiyle yapıldıkları tespit edilmiştir (Şekil 7). Bu boyama tekniği; elde edilen alçı, kum, saman karışımının kaya üzerine sıvanmasıyla oluşturulmuştur (Şahin, 1997, s. 9). Bizans'ta sık görülen bir süsleme tekniği olan fresko, ucuz bir yöntem olmasıyla ışığa ve neme karşı çok dayanıklı olmasa da bu freskler mağara içine yapıldıklarından ötürü yaş sıvaya gerek duyulmadan mağaranın nemi sayesinde rahatlıkla yapılabilmişlerdir (Uluyol, 2014, s. 15). Kilisenin narteksinde yer alan ufak pencereden çok az ışık alması da fresklerin durumunu muhafaza etmesine yardımcı olmaktadır (Yıldız, 2019, s. 77). Freskleri yapan ressamaların ise yöredeki boyacılar olduğu söylenmektedir. Bazı kaynaklara göre ressamaların çok kültürlü olmamaları nedeniyle merkezde eğitilip Kapadokya'ya geldikleri bilinmektedir. Aynı zamanda kilisenin tarihlendirilmesinde çevredeki diğer kiliselerde olduğu gibi fresko analizlerinden faydalanılmıştır. Hepsinin birbirinden farklı sonuç vermesi nedeniyle tarihlendirme genel olarak 10-13. yüzyıllar arası şeklinde verilmektedir (Şahin, 1997, s 10). Birbirlerine yakın olmalarından ötürü Karanlık, Çarıklı ve Elmalı Kilise ustalarının aynı atölyeye bağlı farklı ustalar olduğu ve birbirlerini etkiledikleri anlaşılmaktadır. Özellikle Çarıklı ve Elmalı Kilise ressamalarının üsluplarının neredeyse aynı olduğu görülür. Ancak Karanlık

Kilise ressamının kalıplara daha bağlı olduğu, serbest çizgiler kullanmaması ve renk skalasında azalmaya gitmesinden anlaşılmaktadır (Yıldız, 2019, s. 80). Bu Bizans dönemi kilise duvar resimleri için üslup ve işçilik bakımından tamamen “Başkent” üslubu içeriyor denilememektedir ancak ressamlar genel olarak Başkent üslubundan etkilenmiş ve bu üslubu bölgesel üslupla harmanlayarak melez bir sanat ortaya koymuşlardır (Barut, 2012, s. 69). Başkent etkili oldukları ise başkentte eğitim alıp bölgeye geri dönen ressamlar olmalarından anlaşılmaktadır. Karanlık Kilise’de görülen bu üslup etkileri de bunu kanıtlar niteliktedir (Tanburoğlu, 2001, s. 185).



Şekil 7. Karanlık Kilise iç mekânın merkezi açıdan genel görüntüsü

Kaynak: Bütünay (2016). Kapadokya kaya kiliselerindeki İslami yazı karakterlerinin Bizans sanatına yansımaları, yayımlanmamış lisans tezi, s.71.

5. KARANLIK KİLİSE'DE BULUNAN İSA TASVİRLİ FRESKLERİN DİNİ ANLAMLARI

Freskler teknik ve üslup açısından hem bölgenin tarihini yansıtmakta olup hem de Bizans döneminin Hıristiyanlık zamanı verilen önemli sanat eserleri olmuştur. Bu nedenle dini anlamda büyük önem taşımalarından ötürü özellikle kilise içerisinde çoğunluk olan İsa tasvirlerinin içerdiği sahnelerin ikonografik açılarından bilinmesi de önem arz ettiğinden bir sonraki inceleme tasvirlerin dini açıklamalarını içermektedir. Bu açıklamalar fresklerin üzerinde yer alan yazıtların anlamlarından yola çıkılarak verilmiştir. Yazıtlar ve çevirilerinin detayları için ayrıca Tanburoğlu'nun 2001'de yayımlanmış olan yüksek lisans tezine bakılması önerilmektedir.

5. 1. İsa'nın Doğumu

Meryem ve Yusuf, Beytullahim'e ulaştıklarında kalacak yer bulamadıklarından ötürü ahırda konaklarlar. Meryem ahırda bir erkek çocuğu doğurur. Meryem ve çocuk İsa'dan oluşan “kutsal aile” bir ahır içinde tasvirlenmektedir. Beşiğin başında duran öküz ve eşek İsa'ya bakmaktadır. Sahnenin ön tarafında ise İsa'yı yıkamak için hazırlık yapan kadınlar görülmektedir (Şahin, 1997, s. 20). İsa, başında değerli taşlarla süslü haç olan sarı halesi ve örgü desenli beyaz kundağa sarılı içi siyah, dış çerçevesi sarı ve taşlarla süslü beşiğinde yatarken betimlenir. İsa'nın üzerine mağara dışında görülen bir yıldızdan ışık huzmesi gelmektedir (Alev, 2014, s. 89) (Şekil 8).



Şekil 8. İsa'nın Doğumu sahnesi

Kaynak: Alev (2014). Kappadokia Göreme Vadisinde Meryem siklusu, yayımlanmamış yüksek lisans tezi, s.86.

5. 2. İsa'nın Vaftizi

İsa'nın vücudunun tamamı Jordan Nehri'ne batırılmış vaziyette Vaftizci Yahya tarafından vaftiz edilirken aynı anda gökten inmiş bir kumru İsa'nın başına konarken tasvir edilir (Başak, 1991, s. 64). Diğer tarafında ise bir melek yer almaktadır. İsa burada uzun kızıl saçlı, kızıl sakallı ve sarı halelidir. Halesinin içinde kırmızı bir haç görülmektedir (Tanburoğlu, 2001, s. 48) (Şekil 9).



Şekil 9. İsa'nın Vaftizi sahnesi

Kaynak: <https://www.sanatinyolculugu.com/hiristiyani-sanatinda-12-yortu-gunu/> (Erişim Tarihi: 09.05.2021)

5. 3. Lazarus'un Dirilişi

Sahnenin sağında Lazarus oyma mezar önünde ayakta durmakta, mezar kapısını taşıyan bir erkek figür ve ön tarafta ise Lazarus'un kız kardeşleri Marta ve Meryem bulunmaktadır. Sahnenin solunda ise Lazarus'a doğru gelen İsa ve havari Tomas yer almaktadır. İsa sağ eliyle takdis işareti yaparken sol eliyle rulo halinde beyaz bir kâğıt tutmaktadır. Ön tarafta yer alan Lazarus'un kız kardeşleri İsa'nın önünde eğilmiş vaziyette ona şükretmektedirler (Atak, 2019, s. 63) (Şekil 10).



Şekil 10. Lazarus'un Dirilişi sahnesi

Kaynak: Atak (2019). Göreme kaya kiliselerinde Lazarus'un Dirilişi, Safran Kültür ve Turizm Araştırmaları Dergisi, 1, s.74.

5. 4. Çarmıha Gerilme

Sahnenin merkezinde haça gerili bir biçimde duran İsa Peygamber yer almaktadır. İsa'nın sağ tarafında Meryem Ana ve iki kadın figürü daha vardır. İsa'nın solunda ise İsa'ya sünger ile sirkeli su uzatan bir asker, hemen yanında İncilci Yuhanna ve en solda da yüzbaşı yer almaktadır (Bütünay, 2016, s. 78). Çıplak olan İsa'nın belini bir örtü sarar. İsa'nın annesi İsa'yı acı dolu bir ifadeyle işaret etmektedir (Tanburoğlu, 2001, s. 58) (Şekil 11).



Şekil 11. Çarmıha Gerilme sahnesi

Kaynak: Bütünay (2016). Kapadokya kaya kiliselerindeki İslami yazı karakterlerinin Bizans sanatına yansımaları, yayımlanmamış lisans tezi, s.79.

5.5. Deesis: İsa, sağında Meryem Ana ve solunda Vaftizci Yahya ile diğer günahkârlar için Tanrı'dan af dilemektedirler. Deesis en eski dua biçimlerinden biridir. Günahkârlar ise sahnenin altında yer almakta ve İsa'nın ayaklarına eğilmiş vaziyettedirler (Şahin, 1997, s. 22). İsa burada değerli taşlarla süslenmiş yastıklı bir tahtta oturmakta ve bir elinde kutsal kitap diğer eli ise takdis durumundadır. Vaftizci Yahya üzgün bir ifadeyle başını İsa'nın üzerine eğmektedir (Tanburoğlu, 2001, s. 69) (Şekil 12).



Şekil 12. Deesis sahnesi

Kaynak: Ataç (2015). Kappadokia'da kapalı Yunan haçı planlı kiliselerde apsis, doğu haç kolu ve köşe mekanları resim programı, yayımlanmamış yüksek lisans tezi, s.40.

5. 6. Son Akşam Yemeği

İsa burada 12 havarisiyle birlikte yemek esnasında görülmektedir. Masanın ortasında yer alan balık ise İsa'yı ve Hıristiyanlığı temsil eder (Başak, 1991, s. 64). İsa, bir elini masaya doğru takdis eder bir şekilde uzatmakta olup diğer eliyle beyaz bir rulo tutmaktadır. Saçı ve sakalı kıvrık olan İsa'nın halesi sarı renktedir. Halesinin içinde incilerle süslenmiş haç bulunmaktadır. İsa'ya yakın oturan genç figürün Yahya olduğu bilinmektedir (Tanburoğlu, 2001, s. 55) (Şekil 13).



Şekil 13. Son Akşam Yemeği sahnesi

Kaynak: Bütünay (2016). Kapadokya kaya kiliselerindeki İslami yazı karakterlerinin Bizans sanatına yansımaları, yayımlanmamış lisans tezi, s.76.

5. 7. Anastasis

Bu tasvirde Hades'in kırılmış kapıları İsa'nın ayakları altındadır. İkonografik açıdan önemli görülen durum ise şeytanın duruşudur. Burada şeytan Adem'in tam tersi yönünde uzanmakta ve İsa'ya bakarak ellerini iki yana doğru açmaktadır. Bu pozisyonda verilen şeytan ile İsa'nın ölüm zaferi ve şeytanın da bunu kabullenışı ve bu durum karşısındaki çaresizliği tasvirlenmiştir (Erdoğan, 2009, s. 26). Merkezde duran İsa'nın solunda Adem ve Havva, sağında ise Süleyman ve Davud peygamberler yer almaktadırlar. İsa'nın elinde incili uzun bir haç betimlenmektedir (Tanburoğlu, 2001, s. 61) (Şekil 14).



Şekil 14. Anastasis sahnesi

Kaynak: Erdoğan (2009). Anastasis: Ortodoks ve Batı İkonografisi'nde betimleniş biçimleri, yayımlanmamış yüksek lisans tezi, s.84.

6. KARANLIK KİLİSE'NİN FRESKLERİNDE YAPILAN RESTORASYON ÇALIŞMALARI VE KİLİSENİN KORUNMA DURUMU

Öncesinde kilisenin resim tekniğinden bahsedilirken fresklerin, nartekste bulunan küçük bir pencereden ışık almasından dolayı çok iyi bir şekilde canlılıklarını koruduklarına açıklık getirerek korunma durumuna değinilmişti. Karanlık Kilise, bu noktadan bakıldığında diğer kiliselere göre yörede bulunan kiliseler içinde freskleri en sağlam kalmış olanıdır (Başak, 1991, s. 63). Fresklerin daha iyi durumda olmasına bir neden de kilisenin konumu olarak gösterilmiştir (Tanburoğlu, 2001, s. 183).

Kültür Bakanlığı ve ICCROM uzmanlarının ortak çalışmasıyla 1973 yılında hayata geçirilen Göreme Kaya Kiliseleri Duvar Resimlerini Koruma ve Onarım Projesi kapsamında Karanlık Kilise için de koruma ve onarım çalışmaları başlamıştır (Ozil, 1989, s. 505). Kilisenin restorasyon ve konservasyon çalışmaları 1981 yılında başlatılmış ve hem içinde hem dışında olmak kaydıyla çeşitli alanlarında tespit edilen bozulmalar doğrultusunda sağlamlaştırma, temizleme ve yeniden renklendirme çalışmaları yapılmıştır (Alev, 2014, s. 83). Böylelikle Karanlık Kilise freskleri, 9 yıl süren konservasyon çalışmaları nihayetinde temizlenmiştir (Tanburoğlu, 2001, s. 183). Ekip çalışmasıyla başlayan koruma ve onarım çalışmalarında ilk olarak tuf taşı ve boyalı yüzeye sahip olan freskler üzerinde mekanik ve kimyasal temizlik yapılmıştır. Yumuşak başlı fırçalar ve silgi tozuyla mekanik olarak tozu giderildikten sonra çıkmayan kirler için kimyasal yollara başvurulmuştur. Hazırlanan özel bir kimyasal bileşim, Japon kâğıdı olduğu düşünülen bir kâğıt üzerinden fırçayla sürülerek bir süre bekletilip kaldırılmış ve ardından ıslak süngerle o bölge temizlenmiştir. Sıva ve duvar arasındaki boşluklar ise önce belli oranlarda hazırlanmış alkollü su verilerek temizlenmiş ve ardından kireç-kazein karışımı veya Primal AC 33 adı verilen bir yapıştırıcı, şırınga ile bu boşluklara enjekte edilerek sıvanın taşıyıcıya bütünlüğü tekrar sağlanmıştır. Bu işlemler sonrasında kavlamış boyalı yüzeylerde suluboya fırçaları ve ufak şırıngalar ile kalkan yüzeylerin yapışması için polivinil alkol türevi olan Gelvatol akıtılmıştır. Ardından gözle görülen çatlaklar kireçli harçla doldurularak kapatılmış ve son olarak da Paraloid B72 ile çeşitli yüzeylerde sağlamlaştırma yapılmıştır (Başak, 1991, s. 93).

Karanlık Kilise içerisinde bulunan ve iyi korunmuş olan önemli İsa tasvirleri için alınan koruma önlemleri de büyük bir önem arz etmektedir. Yüksek güvenlik önlemleriyle korunan fresklerin canlılığını koruyabilmesi için günümüzde insan nefesinden fazla etkilenmemeleri adına kiliseyi ek ücret karşılığında en fazla 15 kişinin ziyaret etmesine izin verilmekte ve ziyaret süresi 3 dakika ile sınırlandırılmaktadır (Alkan, 2018). Ayrıca TC. Kültür Bakanlığı Nevşehir Kültür ve Tabiat Varlıklarını Koruma Kurulu ve Nevşehir Müze Müdürlüğü'nün almış olduğu kararla Karanlık Kilise'nin korunması, gerekli taşınmaz kültür varlığı özelliği gösterdiğinden 2863 ve 3386 sayılı yasa uyarınca tescillenerek resmîyet kazanmıştır (Tanburoğlu, 2001, s. 30).

7. SONUÇ

Bizans döneminde Hristiyanlığın merkezi haline gelmiş olan Göreme Vadisi'nde yer alan Karanlık Kilise'deki İsa tasvirleri; teknik, üslup ve içermiş olduğu önemli dini sahneleriyle incelenmiş olup kiliseye çevresiyle birlikte bir bütün olarak bakıldığında nasıl "tarihsel belge değeri" olabildiğini görebilmekteyiz. Bu tarihsel belge değeri kapsamında baktığımızda ise kilisenin görsel bir şölen ortamı yaratan duvar resimleriyle en çok sanatsal değerinin ortaya çıktığı net bir şekilde anlaşılmaktadır. Kilise duvar resimlerinin, Bizans İmparatorluğu'nda sık tercih edildiği bilinen "fresko" tekniğiyle işlenmiş olması; o dönemin Bizans sanatı hakkında insanların resim yapabilmek için sahip oldukları imkânları sanatın diliyle bizlere aktarmış olmaları, Karanlık Kilise'yi önemli bir tarihsel belge haline getirmektedir. Ayrıca "Başkent" üslubu olarak bilinen ve yine Bizans'a has olan bu üslup da fresklerin dönemi hakkında elde edebileceğimiz en önemli kanıtlardan biridir. Bizans'ın en güzel örneklerini, o dönem başkent olan İstanbul'da vermiş olmasıyla birçok ustanın buralarda eğitim alarak kendi bölgelerinde bu üslubu yansıtmaya çalıştıkları bilgisini Göreme'deki kiliselere bakarak alabilmekteyiz. Karanlık Kilise de bu üslubun önemli bir örneği olarak, sağlam kalmış freskleriyle bu bilgiyi haklı çıkarmaktadır. Günümüzde bu kilisede yer alan İsa tasvirli fresklerin renklerini ve Hristiyanlık bazında önemli görülen temel sahnelerini koruyabilmiş olması, bu tasvirlerin benzerlerini, çevresindeki mağara kiliselerinde de ele alacak olan araştırmacı kişilere ayrıca referans olabileme niteliğini korumuş olduğunu da göstermektedir. Fresklerin içerisinde ele alınan İsa tasvirlerinde, Hristiyan toplumlar için önemli sayılan sahneler olan İsa'nın Doğumu, İsa'nın Vaftizi, Lazarus'un Dirilişi, Çarmıha Gerilme, Son Akşam Yemeği, Deesis ve Anastasis sahnelerinde yer alan Meryem Ana, Vaftizci Yahya, Lazarus gibi önemli dini figürler de bu tasvirlerde işlenmiştir. Bu figürler ayrıca Tanburoğlu'nun (2001) çalışmasında detaylı bir şekilde açıklanmış ve bu çalışma doğrultusunda elde edilen çıkarımlarla bu figürlerin İsa peygamberin hayatında önemli bir yer tutarak onun birçok özel anına şahitlik ettikleri de bu sahnelerden anlaşılmaktadır. Bizans döneminde yaşamış olan insanlar da oraları dini bir bölge haline getirerek bu sahneleri mağara duvarlarına resmetmişler ve bu özel anların kendileri için de kutsal olduğunu sanat aracılığıyla bizlere aktarmışlardır. Bu açıdan bakıldığında sanatın ne kadar önemli bir iletişim aracı olduğunu da görebilmekteyiz. Bu bilgiler, Karanlık Kilise fresklerinin mevcut koşullar altında, bölgesinde bulunan diğer kiliselere oranla en iyi korunmuş freskler olduğundan elde edilebilmiştir. Mevcut koşullarla da olsa Karanlık Kilise, sağlam freskleri sayesinde günümüzde değerli bir "kültürel miras" olarak varlığını halen sürdürebilmektedir. Elbette diğer kilise freskleri, araştırma konusuna dahil olmadığından korunma durumları hakkında ayrıca

araştırma yapılması önerilmektedir. Ayrıca mağara kiliselerinin mevcut korunma durumları çerçevesinde geçirebilecekleri bozulmalar ve nedenleri gibi konular hakkında detaylı bilgiler için Bilgili'nin (2014) ilgili tezine bakılabilir. Kültürel miras kapsamında ele alınan Karanlık Kilise fresklerinin yukarıda bahsedilen önemli kriterleri doğrultusunda, bir mağara kilisesinde iyi korunabilme koşullarına sahip olması, kilise üzerinde yapılan restorasyon çalışmalarına da kolaylık sağlamıştır. Yapılan bu araştırmalar doğrultusunda özellikle Karanlık Kilise fresklerinin korunması anlamında yapılan periyodik bakımlarla, kiliseye büyük bir titizlikle yaklaşıldığı kanısına varılmıştır. Kilise içinde bulunan tasvirler, kilisenin yalnızca ufak bir penceresinden içeriye giren ışıkla aydınlatıldığından canlılığını koruyabilmiştir ve bu durum, korunma durumunu kolaylaştıran en önemli sebeplerden biridir. Karanlık Kilise fresklerinin diğer kiliselere göre bu anlamda yapısal açıdan şanslı olduğu ise bir gerçektir. Aynı zamanda Karanlık Kilise, Ozil'in (1988) yazmış olduğu raporlarda da belirttiği gibi UNESCO tarafından korumaya alındığı yıldan itibaren Kültür Bakanlığı ve ICCROM'un bölge içinde başlatılan restorasyon çalışmalarının bir parçası olmuş ve kilise freskleri, 9 sene boyunca yapılan koruma çalışmalarıyla sağlam kalabilmiştir. Ayrıca kiliseye, içinde yer aldığı müze haricinde de ek ücret ödeniyor olması, az sayıda ziyaretçiye izin verilerek ziyaret süresinin de kısa tutulması gibi kıstaslar da fresklerin sürdürülebilirliğini sağlamak adına alınan önemli önlemler olmuştur. Kilisenin diğer yapılarla birlikte müze gibi bir kompleks içerisinde güvenli bir ortamda yer alıyor olması da araştırma boyunca hiç rastlanılmayan vandalizm gibi insan kaynaklı oluşabilecek bozulmaların önüne geçtiğinin bir göstergesidir. Bu unsurlar sayesinde Hıristiyanlıkta sembol olan İsa ve ona dair işlenmiş sahnelerin bulunduğu freskler, hafıza değerini de muhafaza ederek geleceğin bir aktarımı haline gelmiştir. Neticede geçmişin daha iyi anlaşılabilmesi için somut verilere ihtiyaç vardır ve bu noktada Karanlık Kilise, freskleri ve önemli İsa tasvirleriyle bahsedildiği üzere birçok araştırmaya ışık tutabilecek nitelikte olup kapsadığı değerlerle korunması gereken önemli bir "kültür varlığı" oluşunu bizlere hatırlatmakta ve onları neden korumamız gerektiği konusuna altı çizili bir şekilde değinmektedir.

KAYNAKÇA

Ahunbay, Z. (2021). *Tarihi Çevre Koruma ve Restorasyon*. İstanbul: Yem Yayın.

Alkan, B. (2015, 9 Eylül). Bin Yıllık Fresklere Özel Koruma. Anadolu Ajansı. Erişim Adresi: <https://www.aa.com.tr/tr/kultur-sanat/bin-yillik-fresklere-ozel-koruma/1250313> (Erişim Tarihi: 04.05.2021)

Ataç, N. (2015). Kappadokia'da Kapalı Yunan Haçı Planlı Kiliselerde Apsis, Doğu Haç Kolu ve Köşe Mekanları Resim Programı (Yayımlanmamış Yüksek Lisans Tezi). Hacettepe Üniversitesi, Sosyal Bilimler Enstitüsü. Ankara.

Ayhan Atak, G. (2019). Göreme Kaya Kiliseleri Fresklerinde Lazarus'un Dirilişi. **Safran Kültür ve Turizm Araştırmaları Dergisi**, Cilt: 2, Sayı: 1, s. 52-74. Erişim Adresi: <https://dergipark.org.tr/tr/pub/saktad>

Barut, F. (2012). Bizans Dönemi Kapadokya Kiliseleri Duvar Resimlerinde Koimesis (Meryem'in Uykusu) Tasvirleri (Yayımlanmamış Doktora Tezi). Hacettepe Üniversitesi, Sosyal Bilimler Ens-

titüsü. Ankara.

Başak, M. (1991). İç Anadolu Turizminin Gelişimi ve İşletilmesi (Yayımlanmamış Yüksek Lisans Tezi). İstanbul Üniversitesi, Sosyal Bilimler Enstitüsü. İstanbul.

Berkmen, H. (2015). Avanos Kültür Varlıkları Çalışması, Kapadokya Bölgesinde Suyun İzi. *Megaron*, Cilt: 10, Sayı: 4, s. 595-609. doi: 10.5505/MEGARON.2015.00533

Bilgili, B. (2014). Kapadokya Kayalık Alanları ve Kaya Oyma Kiliselerinde Koruma Sorunları (Yayımlanmamış Yüksek Lisans Tezi). İstanbul Teknik Üniversitesi, Fen Bilimleri Enstitüsü. İstanbul.

Bütünay, A. (2016). Kapadokya Kaya Kiliselerindeki İslami Yazı Karakterlerinin Bizans Sanatına Yansımaları (Yayımlanmamış Lisans Tezi). Ege Üniversitesi, Edebiyat Fakültesi. İzmir.

Çiftçi, C. (2017). Kapadokya, Mustafapaşa Köyü, 42 Pafta, 5005-5006, Parsellerde Yer Alan Sivil Mimarlık Örneği Yapının Restorasyon Projesi (Yayımlanmamış Yüksek Lisans Tezi). Uludağ Üniversitesi, Fen Bilimleri Enstitüsü. Bursa.

Dünya Tarih Mirası Listesi'nde Yerini Alan En Büyük Açık Hava Müzemiz Göreme Tarihi Milli Parkı. (2016). *Actual Medicine*, Cilt: 24, Sayı: 3, s. 75-78. Erişim Adresi: <https://www.actualmedicine.com.tr/>

Erdoğan, M. (2009). Anastasis: Ortodoks ve Batı İkonografisi'nde Betimleniş Biçimleri (Yayımlanmamış Yüksek Lisans Tezi). İstanbul Üniversitesi, Sosyal Bilimler Enstitüsü. İstanbul.

Hıristiyan Sanatında 12 Yortu Günü. Sanatın Yolculuğu. (2019). Erişim Adresi: <https://www.sanatin Yolculugu.com/hiristiyian-sanatinda-12-yortu-gunu/> (Erişim Tarihi: 09.05.2021)

Kabaoğlu, C. (2009, Eylül). Kapadokya'da İki Kaya Oyma Kilise Onarımı Örneği: Sarıca Kilise ve Kaya Kilise (s. 20-31). Kâğıt Yapılarda Koruma ve Onarım Semineri. KUDEB, İstanbul.

Ozil, Revza. (1989, Mayıs). Göreme, Karanlık Kilise Duvar Resimlerinde 1988 Yılı Koruma ve Onarım Çalışmaları (s. 505-513). Kültür Varlıkları ve Müzeler Genel Müdürlüğü VII. Araştırma Sonuçları Toplantısı. T.C. Kültür Bakanlığı, Antalya.

Önen Alev, F. A. (2014). Kappadokia Göreme Vadisinde Meryem Siklusu (Yayımlanmamış Yüksek Lisans Tezi). Hacettepe Üniversitesi, Sosyal Bilimler Enstitüsü. Ankara.

Ötüken, Y. S. (1984). Kappadokya Bölgesindeki Kapalı Yunan Haçı Kiliselerde Resim Programı. *Sanat Tarihi Dergisi*, Cilt: 3, Sayı: 3, s. 143-167. Erişim Adresi: <https://dergipark.org.tr/tr/pub/std/issue/16506/172349>

Ötüken, Y. S. (1987). *Göreme*. Ankara: Kültür Bakanlığı Yayınları.

Özyıldırım, M., Yeğin, Y. (2021). Olba'da Hıristiyanlığın İlk İbadethanesi: "Mağara-Kilise". *Seleucia Dergisi*, Cilt: 0, Sayı: XI, s. 175-186. Erişim Adresi: <https://dergipark.org.tr/tr/pub/seleucia/issue/62948/956101>

Rodley, L. (1985). *Cave Monasteries of Byzantine Cappadocia*. Cambridge: Cambridge Univer-

sity Press.

Şahin, S. (1997). Kapadokya Bölgesi Kilise Freskleri ve Fresklerin Yüksek Baskı Tekniği ile Yorumlanması (Yayımlanmamış Yüksek Lisans Tezi). Gazi Üniversitesi, Sosyal Bilimler Enstitüsü. Ankara.

Tanburoğlu, N. (2001). Kappadokya Bölgesi Göreme Vadisinde Bulunan Karanlık Kilise Duvar Resimleri (Yayımlanmamış Yüksek Lisans Tezi). Hacettepe Üniversitesi, Sosyal Bilimler Enstitüsü. Ankara.

Uluyol, Ö. (2014). Kapadokya Bölgesi Duvar Resimlerinde Yer Alan Münecim Kralların Tapınma Sahnesi (Yayımlanmamış Yüksek Lisans Tezi). Selçuk Üniversitesi, Sosyal Bilimler Enstitüsü. Konya.

Yıldırım, Y. (2006). Avanos Kenti (Yayımlanmamış Yüksek Lisans Tezi). Atatürk Üniversitesi, Sosyal Bilimler Enstitüsü. Erzurum.

Yıldız, M. (2019). Anadolu'da Bizans Dönemi Duvar Resimlerinde I. Constantinus ve Helena ile Beraber Gerçek Haç Betimlemeleri (Yayımlanmamış Yüksek Lisans Tezi). Pamukkale Üniversitesi, Sosyal Bilimler Enstitüsü. Denizli.