



Sosyal Sermaye Oluşumunda Hemşehri Derneklerinin Etkisine Yönelik Bir Araştırma *

A Research on the Effect of Hometown Associations on Social Capital Formations

Gizem YENİ¹, Melike ERDOĞAN ÖZBEY²

Öz

Sosyal sermaye birçok disiplinin ilgilendiği ayrıca beşeri ve ekonomik sermaye gibi diğer sermaye türlerine göre de çok daha yeni bir kavram olmakla birlikte normlar, güven, iletişim ve sosyal ağ öğelerini kapsamaktadır. Çalışmada var olan bilgiler ışığında ilişkilerin ve birlikteliklerin, bağlantı ve ağların bireylerin dışında kolektif açıdan da değer yaratan bir sermaye çeşidi olduğu kabulünden yola çıkılmıştır. Hemşehri dernekleri kente göç sonrasında bireylerin yardımlaşma ve dayanışma temelinde oluşturdukları ve sosyal sermayenin oluşmasında da akla ilk gelen yapılanmalardır. Çalışmanın amacı; hemşehri derneklerinde güven, iletişim, sosyal ağ ve normlar çerçevesinde sosyal sermaye oluşumunun değerlendirilmesi, sosyal sermaye ve hemşehri dernekleri arasındaki ilişkiyi açıklamaktır. Çalışma nicel araştırma yöntemi olan anket tekniği ile gerçekleştirilmiştir. Çalışmanın örneklemini Edirne Merkez ilçede bulunan hemşehri derneklerindeki 240 üye oluşturmaktadır. Araştırmada elde edilen veriler sosyal ağ, güven, iletişim ve norm boyutları çerçevesinde SmartPLS hazır yazılımı ile analiz edilmiştir. Analiz neticesinde katılımcıların sosyal sermaye düzeyinin yüksek olduğu sonucuna varılmıştır.

Anahtar Kelimeler: Sosyal sermaye, Hemşehri dernekleri, Edirne, Güven, Sosyal Ağ

Makale Türü: Araştırma

Abstract

Social capital is a much newer concept that many disciplines are interested in, and also compared to other types of capital, such as human and economic capital, but it includes norms, trust, communication and social network elements. In the study, it is based on the acceptance that relationships and associations, connections and networks are a type of capital that creates value from a collective point of view other than individuals in the light of existing information. Citizen associations are the first structures that come to mind in the formation of social capital, which are formed by individuals on the basis of cooperation and solidarity after migration to the city. The aim of the study is to evaluate the formation of social capital in the framework of trust, communication, social networks and norms in citizen associations, to Explain the relationship between social capital and citizen associations. The study was carried out with the survey technique, which is a quantitative research method. The sample of the study consists of 240 members of citizen associations located in the Central district of Edirne. The data obtained in the research were analyzed with SmartPLS ready software within the framework of social network, trust, communication and norm dimensions. As a result of the analysis, it was concluded that the level of social capital of the participants is high.

* Bu makale Doç.Dr.Melike Erdoğan Özbey'in danışmanlığında Gizem Yeni tarafından yazılan " Hemşehri Demekleri ve Sosyal Sermaye İlişkisi Üzerine Bir Değerlendirme: Edirne Örneği" adlı yüksek lisans tezinin bir bölümünden yararlanılarak hazırlanmıştır.

¹ Çanakkale Onsekiz Mart Üniversitesi, Lisansüstü Eğitim Enstitüsü, Siyaset Bilimi ve Kamu Yönetimi Doktora Öğrencisi, gzm_yeni@hotmail.com, ORCID: 0000-0002-2954-1666

² Doç.Dr. Çanakkale Onsekiz Mart Üniversitesi, Siyasal Bilgiler Fakültesi, melike.erdogan@comu.edu.tr, ORCID: 0000-0001-6822-7445

Keywords: Social capital, Hometown associations, Edirne, Trust, Social Network

Paper Type: Research

Giriş

Sosyal sermaye “ilişkiler önemlidir” fikrinden hareket etmektedir (Field, 2006: 18). Sosyal sermaye kişilerin iletişim ağlarıyla güçlendirdikleri, topluluk halinde hareket etmenin ve ilişkilerin önemli sayıldığı fikrinden oluşmaktadır. Sosyal sermayenin dört önemli ögesi güven, normlar, iletişim ve sosyal ağlardır. Diğer insanları tanıyarak olmak ve onlarla iletişim kurmak sosyal sermayenin oluşması için yeterli değildir. Bu kişilere güvenmeniz ve zaman içerisinde onlarla bir sosyal ağ oluşturmanız ve iletişim kurduğunuz kişilerle bazı ortak değerleri taşıdığınızı inanmanız gerekir.

Sosyal sermayenin oluşmasında en önemli öğelerden biri güvendir. Güven, ortak olarak paylaşılan değerlerle kurulan ve toplumdaki insanların karşılıklı beklentilerinin iş birliği içerisinde gerçekleşme gücüdür. Sosyal sermayenin diğer bir ögesi olan iletişim bireylerin birbiriyle oluşturdukları etkileşim halidir. Sosyal sermayenin merkezinde bulunan sosyal ağlar ise, kişilerin içinde yer aldıkları geniş ilişkiler kümesidir. Normlar, genellikle yazılı olmayan sosyal davranış ve değerleri açıklamaktadır. Sosyal sermaye kavramının tabanını güven ve beraber yaşama değerlerinin verdiği rahatlık oluşturmaktadır. Bu çerçevede şehre göçten sonra bireylerin yerleşim alanlarının tercihinde hemşehrilik ilişkileri ön plana çıkmaktadır. Bu bağlamda hemşehrilik ilişkilerini bir sosyal ağ şeklinde düşündüğümüzde, bu etkileşimde beliren öğelerin sosyal sermaye değerini ortaya çıkarabilmesi kayda değerdir. Hemşehri dernekleri kente göç edenlerin yardımlaşma ve sosyal ağ oluşturabildikleri, hemşehrilik bilinci ve hemşehrilik dayanışmasının kurulmasında etkili, göç edenlere yardımcı olan birimlerdir. İnsanlar sosyal ağlarını oluştururken benzer özelliklere sahip oldukları kişilerle bir arada olmayı değerli bulurlar. Hemşehri dernekleri de kente göç sonrasında kişilerin ortak paydalarda birbirleriyle sosyal sermaye oluşturabilecekleri mekânların başında gelmektedir.

1. Kavramsal Çerçeve

1.1. Sivil Toplum ve Dernek Kavramı

“Sivil” kelimesi, Latince “civis (yuttaş)” kökünden gelmektedir. Sivil toplum kavramının farklı tanımlamaları bulunmaktadır (Karararslan vd, 2006: 1). Çaha’ya göre (2005: 20) sivil toplum, sosyal bir hayat biçimi demektir. En genel anlamıyla sivil toplumdan, bireylerin kendi çevrelerinden başlayarak sosyal yapıyı değiştirme çabaları anlaşılmalıdır (Akatay ve Harman, 2014: 2). Sivil toplum kuruluşları ekonomik amaçları olmayan, ortak fayda temelini benimseyen; kamuoyunu aydınlatmak ve yönlendirmek adına gönüllülük esasına dayanan tutum sergileyen örgütlenmelerdir (Özer, 2018: 91). Sivil toplum kuruluşları, insanların kendi aralarında örgütlenerek, karşılıklı faydalarını belirtebilecekleri bir temelde oluşan yapılardır. STK’lar dernek oluşumlarından uzman kuruluşlara kadar birçok türde gruplardan oluşmaktadır (Özdemir, 2004: 18).

Dernekler ise belirli bir amaç doğrultusunda kurulan yasal topluluklardır. Dernekler kültür, yardımlaşma ve dayanışma örgütleridir. Dernekler ulaşılmak istenen amaçlarını tek başlarına gerçekleştiremeyen kişilerin bunlara ulaşmak için örgütlenme ihtiyacı duymaları neticesinde oluşmaktadır (Yücekök vd., 1994: 147). Dernekler 1982 Anayasası’nın 33. maddesinde; “Herkes, önceden izin almaksızın dernek kurma ve bunlara üye olma hakkına sahiptir.” açık bir şekilde düzenlenmiştir (Özdamar vd., 2006: 80). Ayrıca 1983 yılında 2908 Sayılı, 2004 yılında 5253 Sayılı Dernekler Kanunu yürürlüğe girmiştir. Dernekler Kanunu derneği “Kazanç paylaşma dışında, kanunlarla yasaklanmamış belirli ve ortak bir amacı

gerçekleştirmek üzere, en az yedi gerçek veya tüzel kişinin, bilgi ve çalışmalarını sürekli olarak birleştirmek suretiyle oluşturdukları tüzel kişiliğe sahip kişi toplulukları” olarak tanımlanmaktadır (Dernekler Kanunu, Madde 2/a). 09.07.2020 tarihinde 31180 sayılı Resmî Gazete’de “Dernekler Yönetmeliği’nde Değişiklik Yapılmasına Dair Yönetmelik” yayımlanmıştır. Cumhurbaşkanlığı Hükümet Sistemine geçiş yapılmasıyla beraber STK’lara daha dinamik hizmet sağlayabilmek amacıyla 2018 tarihinde Dernekler Dairesi Başkanlığı yerine Sivil Toplumla İlişkiler Genel Müdürlüğü kurulmuştur (siviltoplum.gov.tr).

1.2. Hemşehrilik ve Hemşehri Dernekleri

Türk Dil Kurumu’na göre hemşehri; “aynı şehirden olan kimse, memleketli” şeklinde, hemşehrilik ise; “hemşehri olma durumu” olarak açıklanmıştır. Hemşehri teriminin aynı memleketten olan insanları ifade ettiğini söylemek yerinde olacaktır. Bu bağlamda hemşehri olgusu memleketten ayrı kalmakla, kısaca göçle ilişkilidir (Kurtoğlu, 2004: 147). Günümüzdeki kullanımı dikkate alındığında hemşehrilik, ortak mekândan göç edenleri ve aralarındaki ilişkiyi anlatan bir kavram olarak tanımlamak mümkündür (Uzun, 2013: 68). Yılmaz (2008: 1) ise hemşehrilik, kentleşme ile birlikte kentsel alanda ortaya çıkacak olan bir bağ türü olarak tanımlanmaktadır.

Hemşehrilik ağları beraberinde dernekleşmeyi oluşturmuştur. Hemşehrilik ilişkisi ile oluşan aidiyet bilinci, gurbete çıkıldığında kente entegrasyonu kolaylaştıran, memleket ve gelenekler ile olan bağları koparmayan örgütlenme biçimlerini ortaya çıkarmıştır. Hemşehri dernekleri de bu açıdan göç edenlerin hemşehrilik ilişkileriyle örgütlendikleri sosyal ağların kayda değer birliktelikleridir (Tekeli, 1998: 17).

Türkiye’de 1950’li yıllardan günümüze kadar 300.000’den fazla dernek kurulmuş ve büyük bir bölümü türlü nedenlerden kapatılmış veya kapanmıştır. 2022 yılı itibarıyla toplam faal dernek sayısı 122256’dır ve %12’sini hemşehrilik olgusunu kapsayan dernekler oluşturmaktadır.

Tablo 1. Faaliyet alanlarına göre hemşehri dernekleri

FAALİYET ALANI	2015	2016	2017	2018	2019	2020	2021
MESLEKİ VE DAYANIŞMA DERNEKLERİ	27781	30007	32638	35575	38031	38225	38223
SPOR VE SPOR İLE İLGİLİ DERNEKLER	17927	19492	21353	23768	27124	27241	8854
DİNİ HİZMETLERİN GERÇEKLEŞTİRİLMESİNE YÖNELİK FAALİYET GÖSTEREN DERNEKLER	15840	16610	17324	18119	18422	18474	18033
EĞİTİM ARAŞTIRMA DERNEKLERİ	5024	5422	5701	6043	6190	6209	6205
KÜLTÜR SANAT VE TURİZM DERNEKLERİ	4496	4804	5184	5681	6029	6039	5913
İNSANİ YARDIM DERNEKLERİ	4321	4741	5041	5352	5560	5619	5825
SAĞLIK ALANINDA FAALİYET GÖSTEREN DERNEKLER	2015	2168	2362	2564	2647	2661	2673
BİREYSEL ÖĞRETİ VE TOPLUMSAL GELİŞİM DERNEKLERİ	2006	2160	2316	2510	2612	2617	2506
TOPLUMSAL DEĞERLERİ YAŞATMA DERNEKLERİ	1765	1915	2155	2484	2723	2727	2740
ÇEVRE DOĞAL HAYAT HAYVANLARI KORUMA DERNEKLERİ	1547	1771	2085	2320	2568	2599	2672

İMAR, ŞEHİRCİLİK VE KALKINDIRMA DERNEKLERİ	1446	1515	1581	1647	1650	1656	1617
HAK VE SAVUNUCULUK DERNEKLERİ	1208	1315	1388	1466	1505	1512	1525
ENGELLİ DERNEKLERİ	1106	1181	1265	1380	1403	1406	1272
KAMU KURUMLARI VE PERSONELİNİ DESTEKLEYEN DERNEKLER	1035	1055	1070	1089	1044	1037	937
DÜŞÜNCE TEMELLİ DERNEKLER	948	997	1050	1080	1109	1.108	1055
GIDA, TARIM VE HAYVANCILIK ALNINDA FAALİYET GÖSTEREN DERNEKLER	558	580	635	719	803	813	851
DIŞ TÜRKLER İLE DAYANIŞMA DERNEKLERİ	526	568	604	635	667	667	719
ULUSLARARASI TEŞEKKÜLLER VE İŞBİRLİĞİ DERNEKLERİ	525	563	591	618	629	628	572
ŞEHİT YAKINI VE GAZİ DERNEKLERİ	290	319	361	422	471	472	490
YAŞLI VE ÇOCUKLARA YÖNELİK DERNEKLER	261	280	296	328	323	327	306
ÇOCUK DERNEKLERİ	7	8	10	11	12	13	14
TOPLAM	90632	97471	105010	113811	122152	122256	103002

Kaynak: www.siviltoplum.gov.tr, 2022

Tablo 1’de 2015-2021 yılları arasında faal dernek sayılarına yer verilmiştir. Sivil Toplumla İlişkiler Genel Müdürlüğü verilerine göre derneklere ilişkin istatistiklere bakıldığında faal dernek sayısı 102998, fesih olan dernek sayısı 204822’dir. Faal dernekler içerisinde %31,10’u hemşehri derneklerinin içinde yer aldığı mesleki ve dayanışma dernekleri oluşturmaktadır.

1.3. Sosyal Sermayenin Tanımı ve Tarihsel Gelişimi

İngilizce “social capital” sözcüğü ile ifade edilmekte olan kavram, Türkçe’ye “sosyal sermaye” olarak çevrilmektedir. “Sosyal sermaye kavramının temelini, sosyalleşme ile kurulan iletişim ağlarının toplumun ilerlemesinde hayati bir değeri olduğu düşüncesi oluşturmaktadır” (Şan, 2007: 71).

Sosyal sermaye kavramında toplumsal ilişkiler, sosyal yapı, sosyal ağlar ve iletişim kavramları ortak olarak vurgulanmaktadır. Sosyal sermayeyi bireylerin toplumda sosyal ağlar, toplumsal normlar ve güven sayesinde ortaklık ilişkisi kurması, bir bütün olarak hareket edebilmesi ve yarar sağlayabilmesi olarak tanımlayabiliriz. Sosyal sermayenin temel kaynağı toplumdaki bireylerin iletişime geçerek ortaklık ilişkisi kurmasıdır (Erdoğan, 2013: 17-18).

1.4. Sosyal Sermayenin Unsurları

Sosyal sermayenin oluşumu, sosyal yapılardaki örgülerle aynı yönlüdür ve insanların kurduğu bağlantıların oranı sosyal sermaye derecesini belirler. Başka deyişle, sosyal sermaye sosyal ağlarda yaşam ve canlılık oluşturur (Şavkar, 2011: 18). Ünlü düşünürler Coleman, Putnam ve Bourdieu sosyal sermayenin insanlar arasındaki bağlantılara endeksli olduğunu göz önünde bulundurarak savunmuşlardır (Lin, 2001).

Kişiler birbirine destek olmak için mecburiyet duymuyorlarsa, insanlarla yalnızca tanışıyor olmak yararsızdır. Eğer birbirlerine destek olacaklarsa bir paydaşlarının olduğunu hissetmelilerdir. Böylece müşterek amaçlara erişmek için birlikte davranma ihtimalleri de fazla olacaktır (Field, 2006: 3).

Francis Fukuyama (2005), “Güven” isimli eserinde ülkelerin iktisadi refahları arasındaki farklılıkları açıklayan faktörlerden biri olarak güven kavramını tanımlamaktadır. Sosyal sermayenin, toplumdaki güven düzeyine göre politik ve iktisadi açıdan etkilerinin olduğunu belirtmektedir. Güven kavramını insanları yardımlaşma ve iyi niyet çevresinde birleştiren kayda değer bir olgu olarak açıklamaktadır.

Sosyal sermaye alanında yapılan çalışmalarda güven genelleştirilmiş güven ve özelleştirilmiş güven olarak iki başlık altında incelenmektedir. Genelleştirilmiş güvende karşılaşılan çoğu insanla aynı değerlerin paylaşıldığı varsayımı geçerlidir. Bu nedenle genelleştirilmiş güvende yabancılar da dâhil olmak üzere bütün insanlara güven söz konusudur (Erdoğan, 2013: 42-43). Özelleştirilmiş güven ise aile, arkadaşlık ve gönüllü kuruluşlardaki ortaklık deneyimlerinden ve tekrar eden etkileşimlerden ortaya çıkan güvendir (Stolle, 1998: 503).

Hemşehrilik, Türkiye’de memleketlerinden göç etmiş bireylerin özelleştirilmiş güven formudur. Çünkü hemşehrilik, şehre yeni gelen göçmenlerin, neredeyse “kente tutunabilme” yöntemidir. Hemşehri dernekleri ise, özelleştirilmiş güvenin kurulması ve varlığının devamlılığı hakkında güzel bir örnek oluşturmaktadır (Can, 2019: 53).

İletişim insanın toplumsal bir varlık olabilmesinin ön koşullarındandır. İletişim sözcüğü Batı Dillerinde kullanılan “communication” teriminden dilimize geçmiştir (Işık, 2000: 21). İnsanlar iletişim ağları kurarak birbirlerine bağlanmaktadır ve ortak değerlerini de bu yolla birbirleriyle paylaşarak sosyal sermaye oluştururlar. Ne kadar çok insan tanıyorsanız ve ne kadar çok insanla iletişim halindeyseniz sosyal sermaye bakımından o kadar zenginsinizdir (Kartal vd., 2017: 354).

Normlar bir topluluk ya da grup içinde inanışları ve geleneksel davranışları açıklamak adına kullanılır (Axelrod, 1984: 86). Norm kavramı, kişilerin bağlı oldukları topluluk bakımından nasıl davranışlar sergilemeleri gerektiği hakkındaki yöntemleri oluşturmaktadır (Keleş, 2012: 31). Diğer bir deyişle normlar, topluma ait ahlaki değerlerin toplamı ve toplumsal yardımlaşma ve sosyal statü benzeri faydalar sağlamakta, bireyler arasındaki bağları güçlendirmektedir (Şavkar, 2011: 22).

2. Araştırma

2.1. Araştırmanın Amacı ve Önemi

Araştırmanın temel amacı; Edirne Merkez ilçedeki hemşehri dernekleri ile sosyal sermaye arasındaki ilişkiyi anlamaktır. Çalışma, Edirne Merkez ilçede bulunan hemşehri dernekleri yönetici ve üyelerinin güven, iletişim, sosyal ağ ve normlar çerçevesinde sosyal sermaye düzeyini incelemektir.

Bu araştırma; hemşehri ilişkileriyle süreç içerisinde oluşan hemşehri derneklerinin sosyal sermayenin öğeleri olan güven, iletişim, norm ve sosyal ağ ile ilişkisini ortaya çıkaracak olması ve farklı grupların etkileşimini algılamak açısından önemlidir.

2.2. Araştırmanın Yöntemi

Araştırmanın evrenini Türkiye'deki hemşehri dernekleri oluşturmaktadır. Araştırmanın örneklemini ise, ilde faal olan 784 hemşehri derneğinden sadece Edirne Merkez ilçede farklı illerden gelen kişilerce kurulmuş 10 hemşehri derneğin yöneticileri ile üyeleri oluşturmaktadır. Çalışma nicel araştırma yöntemi kullanılarak 240 kişi ile gerçekleştirilmiştir ve anket tekniği kullanılmıştır. 01 Ekim 2020 ve 20 Ekim 2020 tarihleri arasında anketler yüz yüze uygulanmıştır.

Çalışmanın uygulama boyutunda ise, araştırmanın alanını oluşturan Edirne Merkez ilçedeki farklı illerden gelenlerce oluşturulmuş olan hemşehri derneklerinin yöneticileri ve üyelerine anket uygulaması yapılmıştır. Veriler SmartPls programıyla analiz edilmiştir. Sosyal sermaye ölçeğini oluşturan güven, iletişim ve normlar bölümüne ait anket soruları Mehmet Ertuğrul Uçar'ın "Sosyal Sermaye Ölçeğinin Geçerlik ve Güvenirlik Çalışması" adlı ölçek geliştirme çalışmasından, anket sorularının sosyal ağ ve kategorize edilmiş bilgiler bölümünü oluşturan sorular ise Tahsin Kurtbeyoğlu'nun "Kırklareli İl Merkezi'nde Faaliyet Gösteren Hemşehri Dernekleri ve Bu Derneklerin İlin Sosyal, Kültürel ve Siyasal Yapısına Etkileri" başlıklı tez çalışması ile Melike Erdoğan'ın 2011 yılında gerçekleştirdiği "Yerel Yönetimlerde Toplumsal Sermaye, Teori ve Katılımcı Pratikler" başlıklı doktora tez çalışmasından izinleri alınarak kullanılmıştır. Çalışma genelleştirilmiş güven boyutunda 5, özelleştirilmiş güven boyutunda 8, iletişim boyutunda 8, norm boyutunda 5, sosyal ağlar boyutunda 6 ve kategorize edilmiş bilgiler başlığında ise 8 soru ile birlikte toplamda 40 sorudan oluşmaktadır. Çalışmanın güven ve norm bölümünde, "kesinlikle katılıyorum", "katılıyorum", "kararsızım", "katılmıyorum" ve "tamamen katılmıyorum"; iletişim bölümünde ise sorulara verilecek cevapların daha net 72 anlaşılması açısından "kesinlikle geçerli", "geçerli", "kararsızım", "geçersiz" ve "kesinlikle geçersiz" şeklinde 5'li Likert-tipi uygulanmıştır.

Araştırmada, dört farklı ölçek kullanılmış ve ölçeklerde yer alan maddelerin birimler tarafından benzer sonuçlar verecek şekilde anlaşılıp anlaşılmadığı veya ölçeklerin güvenilirliklerini görebilmek için 81 dernek üyesinden dönen anketler istatistiksel hazır yazılımlara aktararak analiz edilmiştir. Böylelikle araştırmanın pilot çalışması gerçekleştirilmiştir. Pilot çalışmaya göre ölçeklerin güvenilirlikleri için Cronbach's Alpha istatistiklerine bakılmıştır. Cronbach's Alpha istatistiği en küçük genelleştirilmiş güven boyutunda 0,75, özelleştirilmiş güvende 0,854, iletişimde 0,837 en yüksek ise 0,872 Cronbach's Alpha istatistiği ile normlar ölçeğinde ulaşılmıştır.

2.3. Araştırma Modeli ve Hipotezler

Araştırma değişkenleri ve kuramdaki neden sonuç ilişkileri dikkate alınarak araştırma modeli oluşturularak, modeldeki değişkenler/faktörler, ξ_{GG} : Genelleştirilmiş güven, η_{OG} : Özelleştirilmiş güven, η_{IL} : İletişim ve η_N : Norm olarak belirlenmiştir. Şekil 1'de değişkenler arasındaki etkiler gösterilmiştir. Araştırma modelinde yer alan faktörlerin tanımları aşağıda açıklanmaktadır:

Sosyal ağlar; insanların birbirleriyle kurdukları bağlantıların sayısıdır (Şavkar, 2011: 18).

Genelleştirilmiş güven; insanların herkese karşı duyduğu güven olarak tanımlanmaktadır (Can, 2018: 488).

Özelleştirilmiş güven; ortak paydaya sahip kişilerin birbirlerine duydukları güvendir. Kapsamını aile, arkadaşlar ve aynı grup içerisindeki insanlar oluşturmaktadır (Can, 2018: 488). Hemşehri dernekleri özel bir yapılanma olduğu için özelleştirilmiş güven olarak çalışılmıştır.

İletişim; kişiler arasındaki duygu, fikir ve bilgi akışının çeşitli biçimlerde karşılıklı olarak aktarılmasıdır (Özer, 2014: 165).

Normlar; sosyal bir ortam ile etkileşim içerisindeki bir kişinin uyması ve kabul etmesi gereken değerleri, fikirleri, davranışları ve sosyal kuralları ifade etmektedir (Açıkgöz, 2020).

Şekil 1. Araştırma modeli

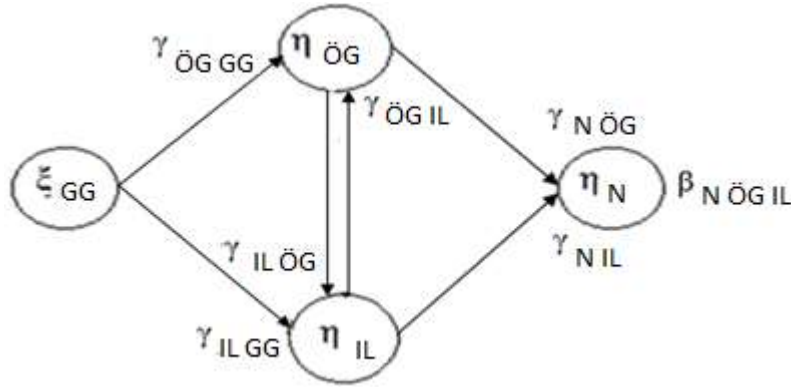

Araştırmada normlar değişkeni içsel, geliştirilmiş güven değişkeni dışsal bir değişkendir. Özelleştirilmiş güven ve iletişim değişkenleri aracı içsel değişkenlerdir. Araştırma modelinde yer alan faktörlerin (değişkenlerin) ve faktörler arası varsayımsal ilişkiler özet olarak aşağıda verilmiştir. $\gamma_{OG\ GG}$ geliştirilmiş güvenin, özelleştirilmiş güven değişkeni üzerindeki doğrudan etkisini göstermektedir. $\gamma_{IL\ GG}$ geliştirilmiş güvenin, dernek üyeleri ile olan iletişimi üzerindeki doğrudan etkisini göstermektedir. $\gamma_{IL\ OG}$ özelleştirilmiş güvenin, iletişim üzerindeki doğrudan etkisini göstermektedir. $\gamma_{OG\ IL}$ iletişim değişkeninin, özelleştirilmiş güven değişkenine doğrudan etkisini göstermektedir. $\gamma_{N\ OG}$ özelleştirilmiş güven değişkeninin, normlara doğrudan etkisini göstermektedir. $\gamma_{N\ IL}$ iletişim değişkeninin, normlar değişkenine doğrudan etkisini göstermektedir. Araştırmanın hipotezleri aşağıda yer verildiği şekildedir.

H1: Geliştirilmiş güven ile özelleştirilmiş güven arasında olumlu bir ilişki vardır.

H2: Geliştirilmiş güven ile iletişim arasında olumlu bir ilişki vardır.

H3: Özelleştirilmiş güven ile iletişim arasında olumlu bir ilişki vardır.

H4: Özelleştirilmiş güven ile normlar arasında olumlu bir ilişki vardır.

H5: İletişim ve normlar arasında olumlu bir ilişki vardır.

3. Bulgular

3.1. Katılımcıların Özelliklerine İlişkin Bulgular

Araştırma 240 katılımcı ile gerçekleştirilmiştir. Elde edilen sonuçlar Tablo 2’de verilmiştir.

Tablo 2. Katılımcıların özelliklerine ilişkin bulgular

	Özellik	Sayı	%		Özellik	Sayı	%
Cinsiyet	Kadın	29	12,1	Eğitim durumu	İlk Öğretim	189	78,8
	Erkek	211	87,9		Orta öğretim	26	10,8
Dernek konum	Yönetim	8	3,3		Ön lisans	8	3,3
	Üye	232	96,7		Lisans	17	7,1
Gelir	< 2000 TL	8	3,3	Nereli hissetme	Edirneli	185	77,1
	2001-2500 TL	64	26,7		Doğduğum yer	44	18,3
	2501 +	168	70,0		Babanın doğduğu yer	11	4,6
Göç nedeni	Ekonomik	94	39,2	Edirne’de yaşama yılı	1-5 yıl	4	1,7
	Ailenin göç etmesi	143	59,6		6-10 yıl	8	3,3
	Eğitim alma	3	1,3		11 +	228	95,0

Tablo 2’ye göre, üyelerin % 12,1’i kadınlardan, % 87,9’u erkek üyelerden oluşmaktadır. Üyelerin ortalama yaşı 54,34 iken medyan yaşları 55 olarak hesaplanmıştır. Üyelerin % 3,3’ü dernek yönetimde yer alırken, % 96,7’si dernek üyesi olarak belirlenmiştir. Üyelerin % 78,8’sinin ilköğretim, % 10,8’inin ortaöğretim eğitimine, % 10,4’ünün ise üniversite eğitimine sahip olduğu saptanmıştır. Üyelerin % 70’inin 2501 TL + gelire sahip iken, % 26,7’sinin 2001-2500 TL arasında gelire sahip olduğu hesaplanmıştır. Üyelerin % 95’i 11 yıl ve daha fazla Edirne’de yaşadığını belirtmiştir. Üyelerin göç nedenleri araştırılmış ve % 59,6’sı ailelerinin Edirne’ye göç etmesi nedeniyle Edirne’ye gelmişlerdir. Ekonomik nedenlerle Edirne’ye göç eden üyelerin oranı % 39,2 olarak bulunurken, % 1,3’ü eğitim amaçlı Edirne’ye geldiklerini belirtmişlerdir. Dernek üyelerinin % 77,1’i gelinen süreçte kendilerini Edirneli hissettiklerini, % 22,9’u ise doğdukları yer veya babalarının doğduğu yere ait olduklarını hissettiklerini ifade etmektedir.

3.2. Sosyal Ağ Boyutuna İlişkin Bulgular

Tablo 3. Sosyal ağ dağılım ve özellikleri

	Özellik	Sayı	%		Özellik	Sayı	%
Derneğe üye olma nedeni	İş bulmak	21	8,8	Dernekten ilk haberdar olma durumu	Komşulardan	19	7,9
	Memleket hasreti	6	2,5		Hemşehrilerimden	65	27,1
	Gelenekleri yaşatmak	42	17,5		İş	105	43,8
	Yardımlaşma	167	69,6		Araştırdım	43	17,9
	Güvende hissetme	4	1,7		Diğer	8	3,3
	Evet	155	64,6		Derneğin	Sık görüşebilme	26
Hayır	11	4,6	Siyasi tercihler	3		1,3	

Dernek memleketi hatırlatması	Çok az	10	4,2	sağladığı yarar	Memlekettten haber	29	12,1
	Çok fazla	64	26,7		Yardımlaşma	182	75,8
Dernek üyeliği süresi	1 yıldan az	11	4,6	Hemşehri olarak görülmesi	Kendi köylümler	14	5,8
	1-5	93	38,8		Kendi ilçemdekiler	36	15,0
	5-10	47	19,6		Kendi ilimden olanlar	68	28,3
	10+	89	37,1		Edirne’de yaşayanlar	122	50,8

Tablo 3’e göre; üyelerin % 50,8’i Edirne’de yaşayanların tamamını hemşehrisi olarak, % 28,3’ü ise kendi kütüğünün olduğu ilden olanları hemşehri olarak görmektedir. Üyelerin % 15’i kendi ilçelerinden olan vatandaşları, % 5,8’i ise kendi köyünden olanları hemşehri olarak kabul etmektedir. Üyelerin hangi nedenlerle hemşehri derneğine üye oldukları incelenmiş ve % 69,6’sı yardımlaşma/dayanışma için, % 17,5’i kendi geleneklerini yaşatma gayreti için üye olduklarını ifade etmişlerdir. İş bulma amaçlı üye olanların oranı ise % 8,8 iken % 2,5’inin memleket hasretini giderme amaçlı olduğu hesaplanmıştır. Kendini güvende hissetme amaçlı üyeliğe sahip olan üyelerin oranı ise % 1,7’dir. Dernek üyelerinin % 43,8’i ilk olarak iş arkadaşları sayesinde derneklerinden haberdar olduğunu, % 27,1’i ise hemşehrilerinden haberdar olduğunu belirtmişlerdir. Araştırarak derneklerden haberdar olan üyelerin oranı % 17,9 iken, % 7,9’u ise komşularından haberdar olmuşlardır. Derneklerin üyelerin, memleketlerini hatırlattığını düşünen üyelerin oranı % 64,6 iken, % 26,7’si derneklerinin çok fazla memleketlerini hatırlattığını ifade etmişlerdir. Derneklerinin memleketini hatırlatmadığını veya çok az hatırlattığını belirten üyelerin oranı ise % 8,8 olarak bulunmuştur. Üyelerin derneğe üyelikleri incelenmiş ve % 38,8’inin 1-5 yıldır üye oldukları belirlenmiştir. % 37,1’i ise 10 + yıldır bir hemşehri derneğine üye olduğunu, % 19,6’sı ise 5-10 yıl arasında bir hemşehri derneğine üye olduğunu belirtmiştir.

3.3. Güven, İletişim ve Norm Boyutlarına İlişkin Bulgular

Şekil 2. Güven ve iletişimin normlara olan etkisine yönelik yapısal model

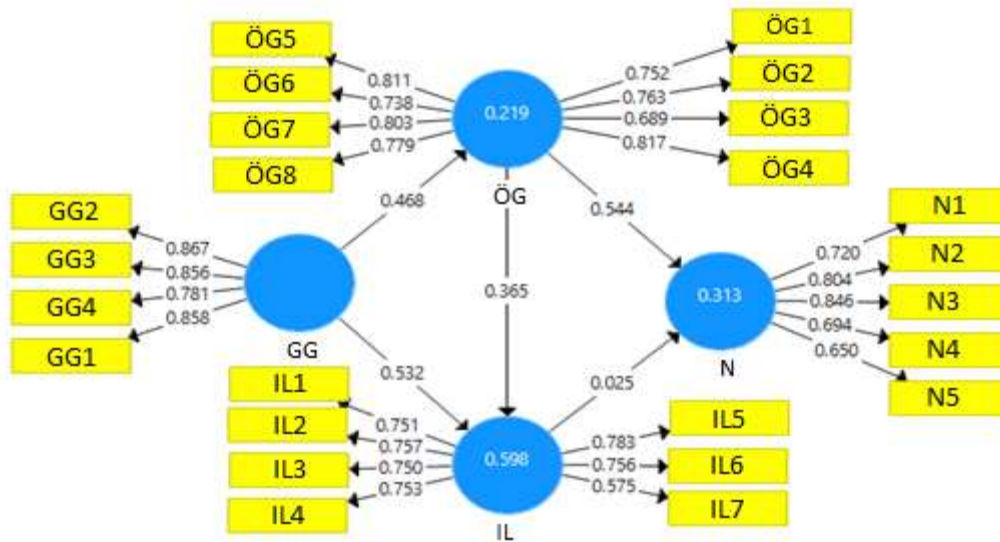

Şekil 2’ye göre,

- Genelleştirilmiş güven ile özelleştirilmiş güven arasında aynı yönde istatistiksel açıdan anlamlı 0,468 birimlik bir ilişki saptanmıştır ($t=12,201$ $P=0,000$). Belirlenen bu ilişkiye göre üyelerin genelleştirilmiş güven düzeylerinde gerçekleşen bir birimlik artış özelleştirilmiş güvende 0,468 birimlik bir artış sağlamaktadır. Dolayısıyla H_1 desteklenmiştir.
- Genelleştirilmiş güven ile dernek üyeleri arasında iletişimde aynı yönde istatistiksel açıdan anlamlı 0,532 birimlik bir ilişki saptanmıştır ($t=13,598$ $P=0,000$). Belirlenen bu ilişkiye göre üyelerin genelleştirilmiş güven düzeylerinde gerçekleşen bir birimlik artış dernek üyeleri ile iletişimlerinde 0,532 birimlik bir artış sağlamaktadır. Dolayısıyla H_2 desteklenmiştir.
- Özelleştirilmiş güven ile dernek üyeleri arası iletişimde aynı yönde istatistiksel açıdan anlamlı 0,365 birimlik bir ilişki saptanmıştır ($t=8,759$ $P=0,000$). Bu ilişkiye göre üyelerin, özelleştirilmiş güvende gerçekleşen bir birimlik artış dernek üyeleri ile iletişimlerinde 0,365 birimlik bir artış sağlamaktadır. Dolayısıyla H_3 desteklenmiştir.
- Özelleştirilmiş güven ile normlar arasında aynı yönde istatistiksel açıdan anlamlı 0,544 birimlik bir ilişki saptanmıştır ($t=9,138$ $P=0,000$). Bu ilişkiye göre üyelerin özelleştirilmiş güvende gerçekleşen bir birimlik artış normlarda 0,544 birimlik bir artış sağlamaktadır. Dolayısıyla H_4 desteklenmiştir.
- Dernek üyeleri arasında iletişim ile normlar arasında aynı yönde 0,025 birimlik bir ilişki saptanmıştır. Bu ilişki istatistiksel açıdan anlamlı bulunmamıştır ($t=0,460$ $P>0,05$). Dolayısıyla H_5 desteklenmemiştir.

Sonuç ve Öneriler

Sosyal sermaye ilişkileri, bireylerin sahip oldukları iletişim ağlarının boyutunu, değerleri ve güveni kapsayan toplumsal içerikli bir oluşumdur. Toplumu oluşturan bireyler ve sivil toplum örgütleri arasındaki etkileşimleri harekete geçiren kavram özellikle hemşehri derneklerinde güvene dayalı iletişim ve sosyal ağ oluşturma şeklinde karşımıza çıkmaktadır. Çalışmada, kavram incelenirken hemşehri derneklerindeki insan ilişkileri ve bu ilişkilerin sonucunda sosyal sermayenin özelliklerinin ne olduğu araştırılmıştır.

Kente göç eden insanların toplumsal yaşama uyum sağlamaları zaman alabilmektedir. Ekonomik şartların olgunlaşması, kente adaptasyonu ve eğitim seviyesinin yükselmesi süreç içerisinde gerçekleşecektir. Bu aşamada, kent ortamına uyum sağlaması için bireylere kendilerinden önce o yerleşim yerine gelen hemşehri tarafından destek verilmektedir. Hemşehri arasında gelişen dayanışma ağları zaman içerisinde dernekleşmeye dönüşmüştür. Bu bağlamda göç sonrası geçiş sürecinde ortaya çıkan hemşehri dernekleri kentte bir dayanışma ve yardımlaşma örüntüsü olarak önemli yapılarıdır.

Araştırmada, Edirne ilinde etkinlik gösteren ve hemşehrilik esaslarına bağlı olarak kurulan dernek üyelerinin güven ve iletişimin normlarını benimsemesine olan etkisi incelenmiştir. Araştırmanın verileri sosyal sermaye ölçeği ile toplanmıştır. Sosyal sermaye ölçeği de güven, iletişim, normlar ve sosyal ağ boyutlarından oluşmaktadır. Güven boyutu çalışmada herkese karşı duyulan genelleştirilmiş güven ve belirli bir topluluk olarak hemşehri derneklerinde üyelere duyulan özelleştirilmiş güven kapsamında incelenmiştir.

Çalışmada, sosyal ağların oluşumuna yönelik soruların olduğu bölümde, bireylere kimleri hemşehriniz olarak görüyorsunuz ifadesine yönelik cevaplar istenmiştir. Katılımcılar bu soruya en düşük kendi köyünden olanları, en yüksek oranda ise Edirne’de yaşayanları yanıtını vermiştir. Elde edilen cevapların yarısında insanlar hemşehri olarak kendi geldikleri alanları tercih

etmişlerdir. Diğer yarısı ise görüşmeler esnasında uzun süredir kentte olduklarını veya kente yeni gelmelerine rağmen oldukları yerin burası olduğunu söyleyip Edirne halkını hemşehrim olarak görüyorum seçeneğini tercih etmişlerdir.

Genelleştirilmiş güven duygusunun özelleştirilmiş güven değişkeni üzerinde doğrudan etkisi vardır. Üyelerde, genelleştirilmiş güven artarken özelleştirilmiş güven de paralel biçimde artmaktadır. Aynı dernekte bulunan üyeler arasındaki sosyalleşme daha fazla güven oluşumuna sebep olmaktadır. Genelleştirilmiş güven ile dernek üyeleri arasında iletişimde aynı yönde bir ilişki vardır. Üyelerin genelleştirilmiş güveni artarken dernek üyeleri ile iletişim de artmaktadır. Bu birbirine güvenen insanların karşılıklı daha rahat iletişim kurabildiği anlamına gelmektedir. Bu durum, sosyal sermaye kavramının önemli göstergeleri arasında yer almaktadır.

Güvenin özelliklerinden biri karmaşıklık azaltmasıdır. Birbirlerine güven duygusu besleyen bireylerde bilgi alışverişi daha doğru sağlanabilir ve iletişim ağları da daha güçlü olabilir. Çalışmada üyelerin özelleştirilmiş güven düzeyi artarken dernek üyeleri ile iletişim de arttığı saptanmıştır. Ayrıca, üyelerin dernek üyeleri ile iletişimi artarken özelleştirilmiş güvenin de arttığı sonucuna varılmıştır. Dernekteki kişiler arası ilişkilerin iletişim ağlarını ortaya çıkarması aynı gelenekleri paylaşan dernek üyelerinin hem kültürel değerlerde, hem de günlük yaşamda birbirleriyle ortak iletişim ağlarına sahip olmasının bir sonucudur.

Kente yeni göç etmiş bireyler adaptasyon sürecinde yalnızlaşma duygusuna kapılmaktadır. Bu nedenden konuşma dili aynı memleketten olan insanların yer aldığı ortamlarda bulunmak ve kendilerine yakın gördükleri hemşehrileriyle vakit geçirme istekleri vardır. Üyelerin özelleştirilmiş güveni artarken normları benimsemesi ve uyması da artmaktadır. Hemşehri derneklerinin işlevi bakımından, üyeler arasında beraberlik ve güven duygusunu artırır, birbirlerini desteklemenin önemli olduğu bu hipotezin sonucudur.

Çalışmada, üyelerin dernek üyeleri ile iletişimi artarken normları benimsemesi de artar hipotezi istatistiksel açıdan anlamlı bulunmamıştır. Grup içinde iletişim ağları yüksek bile olsa çalışmanın ana kütlelerini oluşturan dernek üyeleri diğerleriyle aynı değerleri kolektif temelde taşımamaktadır. Bunun nedeni; dernekteki üyelerin birbirleriyle geçirdiği zaman dilimidir. Güvenin içselleştirilmesi ve üyelerin aynı değerleri birbirleriyle paylaşması için birlikte geçirdikleri ve aralarında kurdukları iletişim süresi uzun olmalıdır. Bu durumu 11+ yıl dernek üyesi olan bireylerin özelleştirilmiş güven düzeylerinin 0-5 yıl olanlardan daha yüksek olması ve kentte kalış süresi arttıkça dernek üyelerinin birbirleri arasında kurdukları sosyal ağların kuvvetlenmesi desteklemektedir.

Hemşehri derneklerinde sosyal sermaye düzeyinin ölçülmesine yönelik olarak yapılan bu çalışma özelleştirilmiş güven sorularına da yer verdiği için dernek yöneticileri ve üyeler arasındaki güveni de sorguladığı için önemlidir. Sonuç olarak dernek üyelerinin sosyal sermaye düzeyi bulgular çerçevesinde yüksek bulunmuştur. Yapılan çalışma sonucunda aşağıdaki öneriler tespit edilmiştir:

- Genel olarak sosyal sermaye kavramının başlıca kaynakları olarak kabul gören aile yapısı, kültürel ve sosyal ilişkiler, sosyal değerler ve normlar gibi unsurların Türkiye’de zengin olduğu fikri yaygın anlayış olmakla birlikte yapılan araştırmalar aksi yönde sonuçlar ortaya çıkarmaktadır. Sivil toplumun işleyişindeki aksaklıklar ve güven duygusunun eksikliği sosyal sermayenin azalmasını tetiklemektedir. Sivil toplum ve çalışmanın da konusu hemşehri dernekleri sosyal ağların oluştuğu, iletişim kanallarıyla dernek içerisindeki güvenin artıp ve beraberinde bunun genelleştirilmiş güven üzerinde olumlu etki yaratabileceği başlıca yerler olduğundan güçlendirilmelidir.

- Güvenin içselleştirilmesi için hemşehri derneklerinde geçirilen zaman süresi çeşitli etkinlikler ile arttırılmalıdır.
- Hemşehri derneklerine katılımında kadınların azlığı dikkat çekmektedir. Bu çerçevede kadınların katılımını arttırmaya yönelik çalışmalar yapılabilir.
- Farklı bölgelerdeki hemşehri derneklerinin sosyal sermaye üzerindeki etkisini inceleyen karşılaştırmalı çalışmalar yapılmalıdır.
- Ülkemizde yapılan sosyal sermaye seviyesini ölçmeye yönelik çalışmaların sayısı son dönemlerde yükselme eğiliminde olsa da yetersizdir. Sosyal sermayeyi konu edinen çalışmalar yapılabilir ve desteklenebilir. Türkiye İstatistik Kurumu tarafından sosyal sermaye konusunda ülke genelinde araştırmalar yapılarak, sosyal sermaye düzeyine yönelik veriler elde edilmelidir. Ulaşılan verilerin dikkate alınması yönetim ve ekonomi yapısındaki sorunların kaynağı ve çözüm yolları hakkında yararlı olabilir.

Kaynakça

- Açıkgöz, A. (2020). Sosyal Sermayede Normlar ve Değerler. <https://netika.com.tr/makaleler/sosyal-sermayede-normlar-ve-degerler--4>
- Akatay, A. ve Harman, S. (2014). *Sivil Toplum Kuruluşları: Yönetim, Yönetişim ve Gönüllülük*, Ekin Yayınevi: Bursa.
- Axelrod, R. (1984). *The Evolution of Cooperation*, Basic Books: New York.
- Can, İ. (2018). ‘‘Güven Araştırmaları Güvenilir Mi?: Sosyal Güven Araştırmalarının Yöntemine İlişkin Eleştirel Bir Yaklaşım’’. *MANAS Sosyal Araştırmalar Dergisi*, 7(2), 488.
- Çaha, Ö. (2005). *Sivil Toplum Üstüne*, (Ed). Lütfi Sunar, içinde Sivil Toplum ve Demokrasi, Kaknüs Yayınları, İstanbul.
- Erdoğan, M. (2013). *Yerel Yönetimlerde Toplumsal Sermaye, Teori ve Katılımcı Pratikler*, Legal Yayıncılık: İstanbul.
- Field, John (2006). *Sosyal Sermaye*. Bahar Bilgen ve Bayram Şen (çev.), İstanbul Bilgi Üniversitesi Yayınları: İstanbul.
- Güngör, C. ve Özdemir, M. Ç. (2017). ‘‘Sosyal sermaye ve eğitim ilişkisi’’. *Türk Eğitim Bilimleri Dergisi*, 15(1), 70-90.
- İşık, M. (2000). *İletişimden Kitle İletişimine*. Micro Yayınları: Konya.
- Kararşlan, E., Yorgan, A. B., Civelekoğlu, F. ve İkiz, F. (2006). ‘‘Sivil Toplum Kuruluşları İletişim Platformu’’. Erişim adresi: <http://inet-tr.org.tr/inetconf10/bildiri/59.doc>
- Kartal, O.Y., Yazgan, A. K. ve Kıncal, R.Y. (2017). ‘‘Bilişim çağında sosyal sermayenin yeni belirleyicileri: Dijital uçurum ve sosyal medya okuryazarlığı. *Ahi Evran Üniversitesi Kırşehir Eğitim Fakültesi Dergisi (KEFAD)*, 18(2), 353-373.
- Keleş, H. N. (2012). *Sosyal Sermaye*, Eğitim Yayınevi: Konya.

- Kurtoğlu, A. (2004). *Hemşehrilik ve Şehirde Siyaset: Keçiören Örneği*. İletişim Yayıncılık: İstanbul.
- Lin, N. (2001). *Social Capital: A Theory Of Social Structure and Action*. Cambridge University Press: New York.
- Özer, A. (2014). ‘‘Siyasal İletişimin Etkinliğinde Algılama Yönetiminin Rolü’’. *HAK-İŞ Uluslararası Emek ve Toplum Dergisi*, 3(3): 165.
- Özer, H. (2018). ‘‘Günümüz itibariyle sivil toplum kuruluşlarının iktisadi ve sosyal fonksiyonları’’, *Elektronik Sosyal Bilimler Dergisi*, 7(26), 86-97.
- Stolle, D. (1998). ‘‘Bowling together, bowling Alone: The development of generalized trust in voluntary associations’’, *Political Psychology*, 19(3), 497-525.
- Şan, M. K. (2007). *Sosyal Bilimlerde Yıldızı Yükselen Yeni Bir Kavram: Sosyal Sermaye Ve Türkiye*. Sosyoloji Yazıları I, Sakarya Üniversitesi Sosyoloji Bölümü Ortak Çalışması. (der.) M.K. Şan. *Kızılelma Yayınları*: İstanbul.
- Şavkar, E. (2011). Sosyal Sermayenin Unsurları ve Ekonomik Kalkınmayla İlişkisi. Yayınlanmamış Yüksek Lisans Tezi, Afyon Kocatepe Üniversitesi Sosyal Bilimler Enstitüsü İktisat Anabilim Dalı, Afyonkarahisar.
- Tekeli, İ. (1998). *Türkiye’de İç Göç Sorunları Yeniden Tanımlanma Aşamasına Geldi, Türkiye’de İç Göç*. Tarih Vakfı Yayınları: İstanbul.
- Uzun, G. (2013). Kentsel Kimlik Olgusu ve Hemşehri Dernekleri (İzmir Örneği). Yayınlanmamış Yüksek Lisans Tezi. Dokuz Eylül Üniversitesi Sosyal Bilimler Enstitüsü Kamu Yönetimi Anabilim Dalı, İzmir.
- Yılmaz, N. (2008). *Hemşehri Kimliği*. Beta Yayınları: İstanbul.
- Derneklere İlişkin Genel Bilgiler. Erişim adresi:
<https://www.siviltoplum.gov.tr/dernekler-yonetmeliginde-degisiklikyapildi>
- Derneklere İlişkin İstatistikler. Erişim adresi:
<https://www.siviltoplum.gov.tr/dernekler-bilgi-sistemi-derbis>
- Dernekler Yönetmeliği. Erişim adresi:
<https://www.mevzuat.gov.tr/mevzuat?MevzuatNo=8038&MevzuatTur=7&MevzuatTertip=5>
- 5253 Sayılı Dernekler Kanunu. Erişim Adresi:
<https://www.mevzuat.gov.tr/MevzuatMetin/1.5.5253.pdf>