

## Kendini Nesneleştirme İnanç ve Davranışları Ölçeğinin Genç Kadınlar Üzerinde Geçerlik ve Güvenirlik Çalışması

*Validity and Reliability of the Self-Objectification Beliefs and Behaviors Scale into Young Women*

Meva Demir Kaya\* Figen Çok\*\*

### Öne Çıkanlar:

- Kendini nesneleştirme ile vücut algısı ve depresyon arasında ilişki vardır.
- Kadınların hem bilişsel hem de davranışsal yönden kendini nesneleştirmelerinin ölçülmesi önemlidir.
- Kendini Nesneleştirme İnanç ve Davranışları Ölçeği dış görünüş odaklılığını belirlemektedir.

**Öz:** Kendini nesneleştirme, kadın araştırmalarında oldukça sık çalışılan bir kavramdır. Bu çalışmada, Kendini Nesneleştirme İnanç ve Davranışları Ölçeğinin (KNİDÖ) Türkçeye uyarlanması ve psikometrik özelliklerinin incelenmesini amaçlanmaktadır. Ölçek 14 maddeden ve iki alt boyuttan (başkalarının bakış açısı, benlik olarak beden) oluşmaktadır. Araştırmanın katılımcıları 309 ( $Ort = 21.79$ ,  $SS = 1.95$ ) genç kadından oluşmaktadır. Ölçeğin ölçüt geçerliğini belirlemek amacıyla Vücut Algısı Ölçeği ile Beck Depresyon Envanteri kullanılmıştır. Yapı geçerliliği doğrulayıcı faktör analizi ile yapılarak iki faktörlü yapı doğrulanmıştır. Ölçeğin ölçüt geçerliği analizi sonucuna göre, Vücut Algısı Ölçeği ve Beck Depresyon Envanteri ile ilişkili bulunmuştur. Ölçeğin güvenilirliğini değerlendirmek amacıyla ise test-tekrar test, yapı güvenirlik, iki yarı güvenirlik ve iç tutarlılık katsayıları incelenmiş ve iç tutarlılık katsayısı .89, yapı güvenirlik .92, iki yarı güvenirlik .74 ve test-tekrar test katsayısı .76 olarak bulunmuştur. Bulgulara göre KNİDÖ'nün Türkçe versiyonu genç kadınlar için geçerli ve güvenilir bir araçtır. Bulgular ölçek geçerlik ve güvenirlik alanyazını ile kadın araştırmaları alanyazını kapsamında tartışılmaktadır.

**Anahtar kelimeler:** Kendini Nesneleştirme, Geçerlik, Güvenirlik, Ölçek Uyarlama.

### Highlights:

- There is a relationship between self-objectification and body image and depression.
- It is important to measure women's self-objectification, both cognitively and behaviorally.
- Self-Objectification Beliefs and Behaviors Scale determines appearance orientation.

**Abstract:** Self-objectification is a frequently studied concept in women's studies. In this study, adaptation of the Self-Objectification Beliefs and Behaviors Scale (SOBBS) to Turkish and to examining its psychometric properties were aimed at. The scale consists of 14 items and two sub-dimensions (observer's perspective, body as self). The participants of the study consisted of 309 ( $M = 21.79$ ,  $SD = 1.95$ ) young

\* Dr. Öğr. Üyesi Meva Demir Kaya, Atatürk Üni., Edebiyat Fakültesi Psikoloji Bölümü, meva.demir@atauni.edu.tr, ORCID: 0000-0002-1174-6305.

\*\*Prof. Dr., Başkent Üniversitesi Eğitim Fakültesi Eğitim Bilimleri Bölümü, figencok@baskent.edu.tr, ORCID: 0000-0003-2406-1345.

women. Body Perception Scale and Beck Depression Inventory were used to determine the criterion validity of the scale. The construct validity was investigated using confirmatory factor analysis and the two-factor structure was confirmed. According to the results of the criterion validity analysis of the scale, a relationship was found between SOBBS, Body Perception Scale and Beck Depression Inventory. In addition, internal consistency coefficient, composite reliability, split-half reliability, and test-retest were calculated to evaluate the scale's reliability. The internal consistency coefficient was .89, composite reliability was .92, split-half reliability was .74, and the test-retest validity coefficient was .76. According to these findings, the Turkish version of the SOBBS is a valid and reliable tool to use with young women. The findings are discussed within the framework of the scale validity and reliability literature and women's studies.

**Keywords:** Self-objectification, validity, reliability, scale adaptation.

### Summary

Self-objectification, which emphasizes thoughts about how an individual's body is perceived by other people (Calogero, 2012), is generally experienced by women and is defined as a woman's evaluation of her body from the perspective of others rather than her own (Fredrickson & Roberts, 1997). In the self-objectification theory proposed by Fredrickson and Roberts (1997), the connection between women's cultural self-objectification and body perceptions is revealed. It is known that internalization of ideal beauty criteria related to culture is related to women having negative thoughts about their bodies and experiencing body image disorder (Moradi, 2010). Therefore, it can be said that self-objectification and body perception are related concepts. In addition, it is known in the literature that self-objectification is related to depression (Tiggemann & Kuring, 2004) and that self-objectification has an effect on depression (Calogero, 2012; Chen & Russo, 2010). The inability of women to focus their attention on different situations by focusing on appearance also causes them to be deprived of many positive experiences (Breines et al., 2008), and this situation paves the way for depression (Geschwind et al., 2011).

There are many scale studies on self-objectification (McKinley & Hyde, 1996; Noll & Fredrickson, 1998; Talmon & Ginzburg, 2016). However, in the current study, it was aimed to examine the Turkish validity and reliability of the Self-Objectification Beliefs and Behaviors Scale (SOBBS) developed by Lindner and Tantleff-Dunn (2017). In SOBBS, it is possible to evaluate self-objectification from multiple perspectives, as points such as thinking of oneself as an outside observer, valuing the body as it appears rather than what it can do, and treating the body as if it has the ability to represent itself as a person are emphasized. Thus, since there is a simultaneous focus on the cognitive and behavioral aspects of self-objectification in women, SOBBS is

considered to be a very important measurement tool in revealing the level of objectification in multiple ways (Lindner & Tantleff-Dunn, 2017).

The participants of the study consisted of a total of 309 women aged between 18 and 33 ( $M= 21.79$ ,  $SD= 1.95$ ). Determining the criterion validity of the scale, Body Perception Scale and Beck Depression Inventory were used. Confirmatory factor analysis was used for the construct validity and the two-factor structure was confirmed. According to the results of the criterion validity analysis of the scale, it was found that SOBBS has moderately positive correlations with depression ( $r = .39$ ,  $p <.001$ ) and moderately significant negative correlations with body image ( $r = -.41$ ,  $p <.001$ ). When the results regarding the reliability of the scale were examined, it was seen that the internal consistency coefficient was .89, the composite reliability was .92, the split-half reliability was .74 and the test-retest validity was .76.

The results of the current study are similar to previous findings (Casalheira et al., 2022; Lang & Ye, 2021). The relationship of SOBBS with body image and depression is similar to the study of Lindner and Tantleff-Dunn (2017). For example, Watt and Konnert (2018) found that as self-objectification increases, body satisfaction decreases. The measurement tool in the current study is helpful to better determine the cognitive and behavioral elements in the self-objectification process of women, it will also contribute to the relevant literature as it can be used in cross-sectional and longitudinal studies.

## **Giriş**

Kendini nesneleştirme, bireyin bedeninin diğer insanlar tarafından nasıl algılandığıyla ilgili düşünceleri vurgulayan bir kavramdır (Calogero, 2012). Kendini nesneleştiren bireyler, nasıl ve ne hissettikleri yerine, başkalarına nasıl göründükleriyle ilgilenirler (Harrison ve Fredrickson, 2003). Genellikle kadınlar tarafından deneyimlenen kendini nesneleştirme, bireyin bedenini kendi bakış açısından çok diğerlerinin bakış açısına göre değerlendirmesi olarak tanımlanmaktadır (Fredrickson ve Roberts, 1997). Bu süreçte benlik üzerinde başkalarının bakış açısının içselleştirilmesi söz konusudur. Fredrickson ve arkadaşlarına (2011) göre kendini nesneleştiren kadınlar genellikle başkaları tarafından beğenilen bir görüntüye sahip olmakla ilgilenirler. Beğenilmenin yanı sıra bedenlerini benliklerinin bir yansıması olarak değerlendirmekte ve medyada sunulan ‘ideal kadın’ imajına ulaşmaya çalışmaktadırlar.

Nesneleştirme kuramı, kadınların genellikle medya temelli karşılaştırmalarda ve kişiler arası ilişkilerde cinsel nesneleştirmeye yöneldiklerini ileri sürer (Fredrickson ve Roberts, 1997). Cinsel nesneleştirme; bireyin duygu, düşünce ve beklentilerinin görmezden gelinerek sadece bedeninin başkalarının istekleri doğrultusunda kullanılabileceğine ilişkin bir durum olarak

tanımlanmaktadır (Moradi ve ark., 2005). Cinsel nesneleştirmeyi deneyimleyen kadınlar zamanla kendilerini öznenen çok nesne olarak algılamaya başlar ve içsel süreçlerdense dış görünüşlerini ön planda tutarlar (Lindner ve Tantleff-Dunn, 2017). Bu durum ise kendini nesneleştirme ile deneyimlenmektedir. Bir diğer ifadeyle, cinsel nesneleştirmenin sonuçları kendini nesneleştirme kuramı aracılığıyla ortaya çıkmaktadır (Doğan, 2016).

Fredrickson ve Roberts (1997) tarafından öne sürülen kendini nesneleştirme kuramına ilişkin modelde, kadınların kültürel açıdan cinsel nesneleştirmeleri ile bedensel algıları arasındaki bağlantı ortaya konmaktadır. Söz konusu modelde cinsel nesneleştirmenin kültürel yansımaları (cinsel bakış, taciz), kendini nesneleştirme, kendini izleme, olumsuz öznel deneyimler (görünüş kaygısı, beden utancı) ve ruh sağlığına ilişkin riskler (depresyon, yeme bozuklukları, cinsel işlev bozuklukları) şeklinde bir sıra söz konusudur. Kültüre ilişkin ideal güzellik ölçütlerinin içselleştirilmesi, kadınların vücuduna ilişkin olumsuz düşüncelere sahip olması ve beden imajı bozukluğu deneyimlemesiyle ilgili olduğundan (Moradi, 2010), kendini nesneleştirmenin beden algısıyla ilişkili olduğu düşünülmektedir. Birey kültür tarafından sunulan güzellik normlarına uymadığı zaman bedenine ilişkin olumsuz duygu ve düşüncelere sahip olmakta (Noll ve Fredrickson, 1998) ve fiziksel görünüşünü kendini nesneleştirme yoluyla dışsal normlara göre şekillendirmektedir (Lindner ve Tantleff-Dunn, 2017). Dışsal normlardan en etkili olanlardan birinin medya olduğu (Harrison ve Fredrickson, 2003) göz önüne alındığında, medya tarafından sunulan güzellik ölçütlerinin gerçek dışı standartlara neden olarak kadınların kendilerini üçüncü şahsın gözünden değerlendirdikleri düşünülmektedir. Dolayısıyla kendini nesneleştirme sürecinde, bireyin içinde yer aldığı kültürün ve medya tarafından sunulan ideal kadın imajının oldukça belirleyici etmenler olduğu söylenebilir.

Yukarıda aktarıldığı üzere, Fredrickson ve Roberts'ın (1997) kendini nesneleştirmeye ilişkin modelinde bireyin karşılaşılabileceği en son ve en olumsuz durum ruh sağlığına ilişkin risklerdir. Alanyazında kendini nesneleştirmenin kadınlar arasında yüksek düzeyde depresyonla ilişkili olduğu (Tiggemann ve Kuring, 2004) ve kendini nesneleştirmenin depresyon üzerinde hem doğrudan (Calogero, 2012) hem de dolaylı etkileri (Chen ve Russo, 2010) olduğu görülmektedir. Söz konusu iki değişkenin ilişkisel ve etki durumu birkaç durumda ortaya çıkmaktadır. Örneğin; bireyin bir nesne olarak değerlendirilmesi ve cinsellik odaklı betimlenmesi cinsel şiddetin yaşanmasına neden olmaktadır (Calogero, 2012). Cinsel şiddet ise depresyona neden olan en önemli faktörlerden biri olarak değerlendirilmektedir (Fergusson ve ark., 2002). Öte yandan, sürekli görünüşüne odaklanarak dikkatini farklı durumlara yöneltememek de bireyin birçok olumlu yaşantıdan yoksun kalmasına neden olmaktadır (Breines ve ark., 2008). Olumlu yaşantılardan uzak kalmanın ise, depresyona zemin hazırladığı bilinmektedir (Geschwind ve ark.,

2011). Dolayısıyla kendini nesneleştirme, olumsuz ruh sağlığına neden olan önemli bir etmen olarak değerlendirilmektedir.

Kendini nesneleştirme; kimi zaman erkekler tarafından da deneyimlenmesine rağmen (Calogero, 2009), nesneleştirme kuramının toplumsal cinsiyete dayalı olduğu varsayıldığından, genellikle kadınların kendini nesneleştirmelerine odaklanılmıştır (Lindner ve Tantleff-Dunn, 2017). Kadınlar yaşam boyu içinde buldukları kültürel ortamın etkisiyle bedenleriyle ilişkilerini erkeklere göre daha farklı algıladıklarından, kendi bedenlerinin denetçisi olmaya daha eğilimlidirler (Fredrickson ve Roberts, 1997). Kadınların erkeklere göre kendi bedenleriyle daha çok ilgilenmeleri kimi zaman evrimci bakış açısıyla açıklanarak atalardan edinilen bir miras olarak değerlendirilmiş (Buss, 1996), kimi zamansa içinde bulunulan kültürün bir çıktısı olduğu üzerinde durulmuştur (Crawford ve ark., 2009). Ancak kendini nesneleştirme kuramı, kültürel öğelere ağırlık vererek, kadının içinde yer aldığı sosyokültürel çevrede sürekli karşı karşıya kaldığı ‘ideal kadın’ imajından etkilenme durumuna odaklanmaktadır (Fredrickson ve Roberts, 1997; Harrison ve Fredrickson, 2003). Ayrıca kendini nesneleştirme kuramı dinamik bir örüntüye sahip olduğundan, bir diğer ifadeyle yaşam boyu değiştiğinden (Lindner ve Tantleff-Dunn, 2017) ve özellikle genç yetişkinlik döneminde kadınlar daha fazla bedenleriyle ilgilendiklerinden (Fioravant ve ark., 2022), bu çalışma kapsamında genç kadınlarda kendini nesneleştirmenin incelenmesi önemli görülmektedir.

Kendini nesneleştirmeye ilişkin ölçek çalışmaları incelendiğinde çalışmalarda Kendini Nesneleştirme Anketi (KNA) (Noll ve Fredrickson, 1998), Nesneleştirilmiş Beden Bilinci Ölçeği (NBBÖ) (McKinley ve Hyde, 1996), Kendini Nesneleştirme Ölçeği (KNÖ) (Talmon ve Ginzburg, 2016), Kadın Kendini Nesneleştirme Özelliği Anketi (KKNÖA) (Wu ve Lang, 2019), Bilinçli Nesneleştirme Anketi (BNA) (Lieberman ve Burke, 2022) ve Kendini Nesneleştirme İnanç ve Davranışları Ölçeği (KNİDÖ) (Lindner ve Tantleff-Dunn, 2017) olmak üzere altı ölçme aracına rastlanmaktadır. Bunlardan KNA ile NBBÖ’nün oldukça sık kullanıldığı dikkat çekmektedir. Toplamda 10 madde ve iki alt boyuttan (vücudun görünümü ve vücudun fiziksel işlevleri) oluşan KNA’nın ölçme aracında bulunan maddelerin birbiriyle uyumunu ortaya çıkaran güvenirlilik hesaplama yöntemi olan iç tutarlılık katsayısının hesaplanamaması bir sınırlılık olarak değerlendirilse de birçok kültürde uyarlama çalışması yapılmıştır (Calogero, 2011; Hill ve Fischer, 2008). Wollast ve arkadaşları (2021) KNA’nın güvenilirlikle ilgili potansiyel sorunlarını göz önüne alarak, bir diğer ifadeyle iç tutarlılık katsayısının hesaplanmasını sağlayarak, Likert versiyonunu yine kadın katılımcılar üzerinde uyarlamışlardır. Kendini nesneleştirmeye ilişkin bir diğer yaygın kullanılan NBBÖ incelendiğinde ise, ölçeğin üç alt boyut ve 24 maddeden oluştuğu

görülmektedir. Beden izleme, beden utancı ve dış görünüşü kontrole ilişkin inançları ölçen NBBÖ'de kimi zaman kendini nesneleştirme sadece beden izleme üzerinden değerlendirilmeye çalışılsa da (Moradi, 2010), NBBÖ'nün de birçok kültürde uyarlandığı görülmektedir. Örneğin Moradi ve Varnes (2017) NBBÖ geliştirildikten yirmi yıl sonra, yeniden ABD'li üniversiteli kadın öğrenciler üzerinde geçerlik ve güvenilirlik hesaplayarak iyi bir model veri uyumu sağlamışlardır. Lindberg ve arkadaşları (2006) ise, üniversite öğrencileri ve yetişkinler üzerinde çalışılan NBBÖ'nün ergenlik öncesi ve ergenlik döneminde bulunan bireyler üzerinde uyarlama çalışmasını yapmıştır. Gelişim dönemi açısından benzer şekilde, Sicilia ve arkadaşları (2019) da NBBÖ'nün kısa versiyonunu İspanyol ergenler üzerinde uyarlamışlardır. Hem KNA hem de NBBÖ kadınların kendini nesneleştirmelerini ölçmede oldukça işlevsel olsalar da sırasıyla, güvenilirlik hesaplanması ve sadece beden odaklı değerlendirilmesi açısından bazı sınırlılıklara sahiptir. Bununla birlikte KNA'nın (Doğan, 2013; Yılmaz ve Bozo, 2019), NBBÖ'nün (Yağmurcu ve Tosun, 2018; Yılmaz ve Bozo, 2019) ve NBBÖ-Genç formunun (Özgüngör ve Arıcıoğlu, 2020) Türkçe'ye uyarlandığı bilinmektedir.

Diğer ölçek çalışmaları incelendiğinde, herhangi birinin Türkçe uyarlama çalışmasına rastlanmamıştır. İki alt boyut (görünmezlik ve özerklik eksikliği) ve 17 maddeden oluşan KNÖ, kendini nesneleştirmeyi cinsel ya da fiziksel görünüş odaklı ele alan KNA ve NBBÖ'nün aksine, bir kişiyi veya bir grubu olumlu insani niteliklerden yoksun bırakma süreci açısından ele almaktadır (Talmon ve Ginzburg, 2016). Bu yaklaşımın dış görünüş odaklı olan kendini nesneleştirmenin özünden uzaklaşarak içsel süreçlere yönelmeye odaklandığı görülmektedir. İki alt boyut ve 17 maddeden oluşan KKNÖA'da, Likert puanlamaya başvurarak KNA'ya ilişkin iç güvenliği hesaplayamamaya ilgili eksikliklerin üstesinden gelinmiştir. Ancak KKNÖA'da katılımcıların tüm beden özelliklerinin önemli olduğuna inandıkları için testin gereksiz olduğunu düşünmeleri, ölçeğe ilişkin bir sınırlılık olarak değerlendirilmektedir (Wu ve Lang, 2019). Kendini nesneleştirmeyi ölçen bir diğer çalışma olan BNA, kadınların doğrudan kendi ve diğerleri tarafından nesneleştirmelerine ilişkin farkındalığa vurgu yaparak alanyazındaki boşluğu gidermeye çalışsa da (Lieberman ve Burke, 2022), BNA'nın bireylerin bilinçli farkındalıklarının üzerinde durarak davranışlarına odaklanmaması bir sınırlılık olarak görülebilir. İki alt boyut ve 14 maddeden oluşan KNİDÖ'de ise kendini dışarıdan bir gözlemci olarak düşünmek, bedene yapabileceklerinden çok görüldüğü gibi değer vermek ve bedene kendini bir kişi olarak temsil etme yeteneğine sahipmiş gibi davranmak gibi noktalara vurgu yapılır ve bu nedenle KNİDÖ kendini nesneleştirmenin çok yönlü değerlendirilmesine imkan tanımaktadır. Böylelikle kadınlarda kendini nesneleştirmenin bilişsel ve davranışsal yönüne aynı anda odaklanma söz konusu olduğundan, KNİDÖ nesneleştirme düzeyini çok yönlü ortaya koymada oldukça önemli

bir ölçme aracı olarak değerlendirilmektedir (Lindner ve Tantleff-Dunn, 2017). Ayrıca KNİDÖ'nün kendini nesneleştirmenin hem içsel hem de dışsal süreçlerine odaklanarak, kadınların bedeninin her bir bölümünü bütünsel açıdan ele alarak ve nesneleştirmeye ilişkin bilişsel ve davranışsal öğeleri bir arada değerlendirerek diğer ölçme araçlarındaki sınırlılıkların üstesinden geldiği düşünülmektedir. Örneğin KNİDÖ, kadınların sıklıkla bedenleri hakkında düşüncelerinin yanı sıra diğer insanların istek, beklenti ve normlarına göre kıyafet ve aksesuar seçimlerine ilişkin davranışta bulunmalarını da değerlendirme olanağı sunmaktadır. KNİDÖ'nün kendini nesneleştirmeye ilişkin birçok ögeye vurgu yaptığı dikkat çektiğinden (Lindner ve Tantleff-Dunn, 2017), mevcut çalışmada KNİDÖ'nün Türkçe geçerlik ve güvenirlüğünün incelenmesi tercih edilmiştir.

İlgili alanyazın incelendiğinde, KNİDÖ'ye ilişkin sınırlı sayıda uyarlama çalışmasına rastlanmaktadır. Lang ve Ye (2021) Çinli genç kadınlar üzerinde, Cascalheira ve arkadaşları (2022) ise transseksüel ile ikili cinsiyet sınıflandırmasının dışındaki (non-binary) bireyler üzerinde ölçeğin geçerlik ve güvenirlüğünü incelemişlerdir. KNİDÖ'nün; (1) Kadınların kendini nesneleştirmelerine ilişkin kavramsal ve işlevsel tanımlarını bütünsel açıdan değerlendirmede ve kendini nesneleştirmeye ilişkin inanç ve davranışların ölçümünde herhangi bir sınırlılık taşımadığı, (2) Maddelerinin her birinin beden özellikleri yerine bir açıklamayı ifade ettiği, (3) Beden utancı ile görünüm kaygısını diğer ölçeklere göre daha iyi düzeyde yordayabildiği saptandığından (Lindner ve Tantleff-Dunn, 2017), mevcut çalışmada KNİDÖ'nün Türkçe geçerlik ve güvenirlük çalışmasının yapılmasının ilgili alanyazında önemli bir boşluğu kapatacağı düşünülmektedir. Bu nedenle bu çalışmada, genç kadınların kendini nesneleştirmelerine bütünsel açıdan yaklaşarak kendini nesneleştirmenin altında yatan bilişsel süreçler ile davranışsal öğeleri değerlendirmek amacıyla geliştirilen KNİDÖ'nün Türkçe geçerlik ve güvenirlük çalışmasının yapılması amaçlanmıştır. Bu amaç doğrultusunda, ölçüt bağıntılı geçerlik kapsamında kendini nesneleştirmenin depresyon ile pozitif yönde, vücut algısı ile negatif yönde anlamlı ilişkiler göstermesi beklenmektedir.

## **Yöntem**

### **Katılımcılar**

Çalışmanın katılımcılarını Türkiye'nin üç üniversitesinde öğrenim gören ve yaşları 18 ile 33 yaş arasında ( $Ort= 21.79$ ,  $SS= 1.95$ ) değişen toplam 309 kadın oluşturmaktadır. Amaçsal örnekleme yönteminin kullanıldığı araştırmada, katılımcıların biyolojik cinsiyetlerine dikkat edilmiştir. Çalışmanın amacına yönelik durumların seçilmesinin söz konusu olduğu amaçsal örneklemede, araştırmacılar çalışmanın amacına yönelik belirli bir gruba yönelir (Büyüköztürk ve

ark., 2015; Fraenkel ve ark., 2015). Dolayısıyla bu çalışmada, kadınların kendini nesneleştirmede erkeklerden farklı bir yol izlediğine (Fredrickson ve Roberts, 1997) odaklanarak kadın katılımcılara ulaşmaya özen gösterilmiştir. İlgili alanyazın incelendiğinde, ölçekteki her madde için 10 katılımcıya ulaşılmasının ve toplamda 200'ün üzerinde katılımcının çalışmada yer almasının önerildiği görülmektedir (Pituch ve ark., 2016). Bu bağlamda, araştırmadaki katılımcı sayısının, önerilen ölçütleri karşıladığı söylenebilir.

## **Veri Toplama Araçları**

### ***Kişisel Bilgi Formu***

Çalışmada katılımcıların yaş ve öğrenim gördükleri üniversitelere ilişkin bilgilerin ortaya konulması amacıyla hazırlanan formdur.

### ***Kendini Nesneleştirme İnanç ve Davranışları Ölçeği (KNİDÖ)***

Lindner ve Tantleff-Dunn (2017) tarafından üniversitede okuyan 18-30 yaş arasındaki kadınlarda geliştirilen ölçek 5'li Likert (1 = kesinlikle katılmıyorum, 5 = tamamen katılıyorum) tipindedir ve toplam 14 maddeden (örneğin, fiziksel görünüşüm kişiliğimden daha önemlidir) oluşmaktadır. Ölçekte, başkalarının bakış açısı (7 madde) ve benlik olarak beden (7 madde) olmak üzere iki alt boyut bulunmaktadır. Başkalarının bakış açısı alt boyutu, kişinin bedenini değerlendirirken başkalarının bakış açısını dikkate alma derecesini; benlik olarak beden alt boyutu ise, kişinin diğer özellikler üzerinden bedenini değerlendirmesini ve böylece bedenini kendi benliğini temsil eden bir varlık olarak görmesini ifade eder. Ölçekten alınabilecek en düşük toplam puan 14, en yüksek toplam puan ise 70 olarak hesaplanmaktadır. Lindner ve Tantleff-Dunn (2017) tarafından geliştirilen KNİDÖ'de Cronbach Alfa değerleri başkalarının bakış açısı alt boyutu için  $\alpha = .91$ , benlik olarak beden alt boyutu için  $\alpha = .92$  ve ölçeğin tamamı için  $\alpha = .92$  olarak hesaplanmıştır. Mevcut çalışmada ise bu değerler benzer şekilde; başkalarının bakış açısı alt boyutu için  $\alpha = .86$ , benlik olarak beden alt boyutu için  $\alpha = .82$  ve ölçeğin tamamı için  $\alpha = .89$  olarak hesaplanmıştır.

### ***Vücut Algısı Ölçeği***

Kişinin bedeninin bölümlerinden ya da işlevlerinden memnuniyetini ya da hoşnutsuzluğunu belirleyen ölçek Secord ve Jourard (1953) tarafından geliştirilmiş ve Hovardaoğlu (1993) tarafından Türkçe'ye uyarlanmıştır. 40 maddeden (örneğin; enerji düzeyim, vücut yapım) oluşan ölçek 5'li Likert tipindedir (1 = hiç beğenmiyorum, 5 = çok beğeniyorum). Öz değerlendirme niteliğinde olan ölçekten tek bir puan elde edilmektedir. Ölçekten alınabilecek en düşük puan 40, en yüksek puan ise 200'dür ve elde edilen puanın artması, olumlu



değerlendirmedeki artışı göstermektedir. Ölçeğin güvenirligi Cronbach Alfa katsayısı hesaplanarak analiz edilmiş ve  $\alpha = .91$  olarak bulunmuştur (Hovardaoğlu, 1993). Mevcut çalışma kapsamında ise  $\alpha = .93$  olarak hesaplanmıştır.

### ***Beck Depresyon Envanteri***

Depresyonun derecesini ve şiddetini belirlemek amacıyla Beck (1961) tarafından geliştirilen ölçeği Türkçeye Hisli (1988) uyarlamıştır. Öz değerlendirme niteliğinde olan ölçekte toplam 21 madde (örneğin; artık hiçbir şey bana tam anlamıyla zevk vermiyor, kendimi üzüntülü ve sıkıntılı hissediyorum) bulunmaktadır. Maddeler depresyonun yoğunluğuna göre 0 ile 3 arasında sıralanmakta ve alınan puanlar 0 ile 63 arasında değişmektedir. Ölçekten elde edilen puanın yükselmesi depresyonun yoğunluğunun arttığı anlamına gelmektedir. Ölçeğin Türkçe uyarlamasında  $\alpha = .80$  (Hisli, 1988) ve mevcut çalışma kapsamında ise  $\alpha = .89$  olarak hesaplanmıştır.

### **İşlem**

KNİDÖ'nün Türkçeye uyarlanması için ölçeği geliştiren araştırmacılardan biri olan Danielle Lindner ile iletişime geçilerek gerekli izin alınmıştır. Araştırmada kullanılan diğer ölçekleri Türkçeye uyarlayan araştırmacılardan da ölçek bilgilerine ilişkin ayrıntılı bilgi alınmış ve izinlerine başvurulmuştur. Ardından katılımcıların yer aldığı üniversitenin Sosyal ve Beşeri Bilimler Etik Kurul Başkanlığından etik kurul onay belgesi edinilmiştir. İlgili izin ve onay süreçleri tamamlandıktan sonra KNİDÖ'nün uyarlama çalışmasına geçilmiş ve öncelikle dil geçerliğine ilişkin çalışmalar yapılmıştır. Araştırma ekibi ve psikoloji alanında çalışma ve dil yeterlikleri bulunan uzman üç kişi orijinal maddeleri çevirmiştir. Ardından maddeler tekrar İngilizceye çevrilmiş ve her bir madde için üç cümle yeniden oluşturulmuştur. Söz konusu ekip tarafından fikir birliği sağlandıktan sonra Türkçe form oluşturulmuştur. Daha sonra araştırmada kullanılan veri toplama araçları araştırmacı tarafından çevrimiçi forma dönüştürülmüş ve veriler Google Form üzerinden toplanmıştır. Araştırmaya kadın katılımcıların dahil edilmesi hedeflenmiştir. Katılımcılara aydınlatılmış onam formu sunulmuş ve formun açıklama kısmında araştırmanın problemi, amacı ve önemi hakkında ayrıntılı bilgi verilmiştir. Öğrencilerin üniversite bilgi sistemi veya çevrimiçi dersler üzerinden gönderilen formları yaklaşık 15 dakika içerisinde doldurduğu gözlemlenmiştir. Böylelikle toplam 309 bireye veri toplama araçları uygulanarak süreç tamamlanmıştır. Üç hafta sonra ise, ölçeğin güvenirligi için test-tekrar test güvenirligi kullanılmış ve form ikinci kez katılımcılardan 60 öğrenciye ( $M_{yas} = 21.53$ ,  $SS = 1.48$ ) uygulanmıştır. Üç hafta sonra öğrencilere ise belirli bir bölümün belirli sınıflarına, üç hafta sonra yeniden ölçek maddelerinin doldurulması gerektiğinden bilgilendirilmiş onam formunda söz edilerek ve gönüllü

olanların üç hafta sonra yeniden veri setini doldurmalarının, çalışma açısından önemi vurgulanarak ulaşılmıştır. Yine ilgili sınıflara, çalışmanın I. zamanında Google formda açık uçlu soru olarak bir rumuz belirlemeleri istenmiş ve çalışmanın II. zamanında da (üç hafta sonra) yeniden bu takma ismi kullanmaları talep edilmiştir. Üç haftaya ilişkin sürenin geldiği de derslerde duyurulmuştur.

### **Verilerin Analizi**

Ölçeğin geçerlik analizini belirlemek için yapı geçerliği ve ölçüt bağıntılı geçerlik incelenmiştir. Yapı geçerliliği için doğrulayıcı faktör analizi (DFA); ölçüt bağıntılı geçerlik için Vücut Algısı Ölçeği ve Beck Depresyon Envanteri kullanılmıştır. Ölçeğin güvenilirliğini incelemek için ise, iç tutarlık katsayısı (Cronbach Alpha), test-tekrar test güvenilirliği ve yapısal güvenilirlik test edilmiştir. Test-tekrar test güvenilirliği kapsamında 60 katılımcıya ölçek üç hafta ara ile uygulanmıştır. Test tekrar test yöntemi için birinci ölçüm ile ikinci ölçüm arasındaki ilişkiler Pearson korelasyon analizi ile incelenmiştir. Ayrıca maddelerin ayırt ediciliğini belirlemede her bir madde için alt %27 ve üst %27 grup ortalamaları arasında anlamlı bir fark olup olmadığını ortaya koymak için bağımsız örneklem t testi kullanılmıştır. Veriler SPSS 21.0 ve Lisrel 8.70 paket programlarıyla istatistiksel olarak analiz edilmiştir.

### **Bulgular**

On dört maddelik ölçek Türkçeye çevrildikten sonra kadın üniversite öğrencilerine uygulanmıştır. Öncelikle veri girişlerinde hata olup olmadığı kontrol edilmiştir. Çevrimiçi formun oluşturulması sırasında her bir ölçeğin maddelerinin doldurulması gerektiği için eksik veriye rastlanmamıştır. Daha sonra, veri setinde uç değer ya da aykırı değerlerin olup olmadığına incelenmiştir. Bu değerlerin olmadığı saptandıktan sonra normallik varsayımı incelenmiş ve bu doğrultuda çarpıklık ve basıklık değerleri kontrol edilmiştir. Maddelerin çarpıklık değerlerinin -.39 ile 1.42 arasında, basıklık değerlerinin ise -1.27 ile 2.36 arasında olduğu belirlenmiştir. Tüm değişkenler için çarpıklık 3'ten küçük ve basıklık da 10'dan küçük bulunduğu için, veri setinde herhangi bir dönüşüm gerekli görülmemiştir (Kline, 2016).

### **Geçerlik**

#### ***Yapı Geçerliği Çalışması***

Yapı geçerliğini test etmek amacıyla kullanılan DFA kapsamında, maksimum olasılık faktör analizi (Maximum Likelihood Factor Analysis) faktörleştirme tekniğine başvurulmuştur. DFA için kullanılan çoklu uyum indekslerinde, CFI ve NFI için .90'ın üzerinde, RMSEA ve SRMR için .08'in altında değerler saptanmıştır. Alanyazına göre CFI ve NFI indeksleri için .90 ve üzeri değerler iyi uyumu göstermektedir (Kline, 2016). RMSEA değeri için ise 0.05'in altındakilerin iyi

uyum verdiği, 0.08'in altındakilerin kabul edilebilir olduğu, 0.08 ile 0.10 arasındaki değerlerin vasat uyum verdiği ve 0.10'un üstünde değerlerin kabul edilmemesi gerektiği ifade edilmektedir (Brown, 2015). KNİDÖ'nün DFA sonuçları ve hata varyansları Şekil 1'de gösterilmiştir.

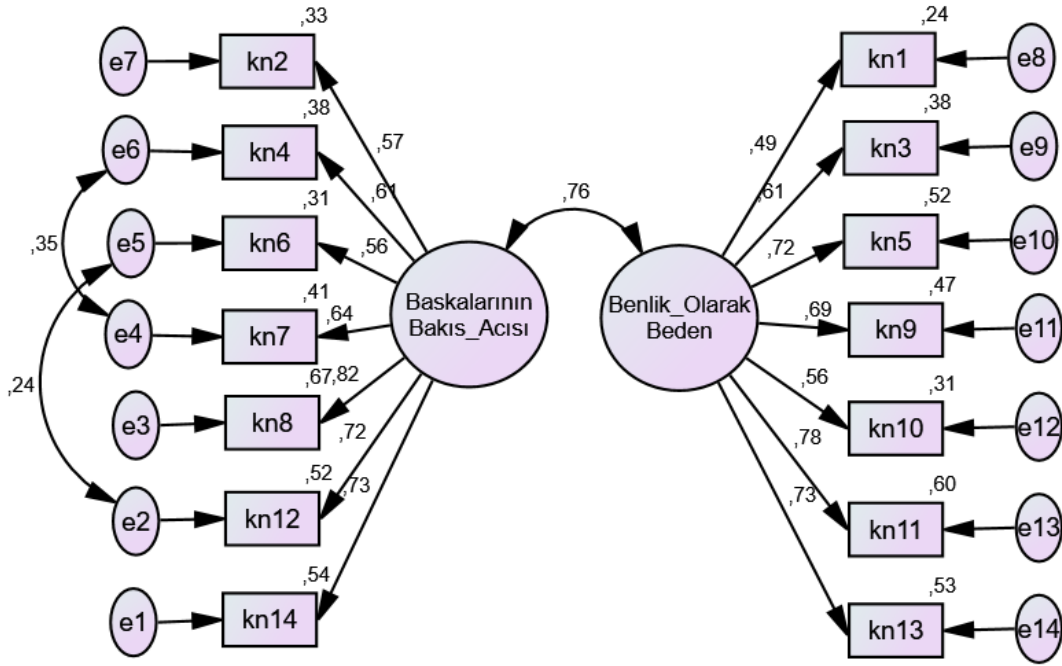

**Şekil 1.**  
KNİDÖ'nün DFA Sonuçları ve Hata Varyansları

Öncelikle, KNİDÖ'nün maddelerine ilişkin faktör yüklerinin anlamlı olduğu saptanmıştır. Model uyum iyiliği değerleri ele alındığında ise ( $\chi^2 = 260.10$ ;  $SS = .76$ ,  $\chi^2/sd = 3.42$ ;  $NFI = .88$ ;  $CFI = .90$ ;  $RMSEA = .09$  ve  $SRMR = .07$ ) oldukları belirlenmiştir. Ardından model modifikasyon önerileri incelenerek başkalarının bakış açısı alt boyutuna ilişkin madde 4 ile madde 7 arasında ve madde 6 ile madde 12 arasında bir düzeltme yapılmasının, modelin uyum iyiliği değerlerini yükseltmesi açısından yerinde olacağı düşünülmüştür. Bu bağlamda, madde 4 ile madde 7 arasında modifikasyon işlemi uygulanarak modelin uyum iyiliği değerlerinin yükseldiği gözlenmiştir ( $\chi^2 = 227.15$ ;  $sd = 75$ ,  $\chi^2/sd = 3.03$ ;  $NFI = .89$ ;  $CFI = .91$ ;  $RMSEA = .08$  ve  $SRMR = .07$ ). Benzer şekilde, madde 6 ile madde 12 arasında modifikasyon işlemi uygulanarak modelin uyum iyiliği değerlerinin yükseldiği belirlenmiştir ( $\chi^2 = 213.63$ ;  $sd = 74$ ,  $\chi^2/sd = 2.89$ ;  $NFI = .90$ ;  $CFI = .92$ ;  $RMSEA = .079$  ve  $SRMR = .066$ ). Böylelikle KNİDÖ'nün DFA değerlerinin iyi düzeyde uyum gösterdiği belirlenmiştir (Tabachnick ve Fidell, 2014). Maddelerin faktör yükleri incelendiğinde ise, değerlerin .49 ile .82 arasında olduğu saptanmıştır ( $p < .001$ ). DFA modelindeki Lambda değerleri ile açıklayıcılık varyans değerleri Tablo 1'de bulunmaktadır. Ölçek maddeleri ise Ek 1'de sunulmuştur.

**Tablo 1.**  
KNİDÖ'nün Faktör Yük Değerleri ve Açıklayıcılık Varyans Değerleri

| Maddeler                 | $\lambda$ | AS  | ÜS  | R <sup>2</sup> |
|--------------------------|-----------|-----|-----|----------------|
| Benlik olarak beden      |           |     |     |                |
| 1.                       | .49       | .36 | .61 | .28            |
| 3.                       | .62       | .51 | .71 | .22            |
| 5.                       | .72       | .64 | .79 | .26            |
| 9.                       | .69       | .57 | .78 | .53            |
| 10.                      | .56       | .45 | .66 | .17            |
| 11.                      | .78       | .71 | .83 | .17            |
| 13.                      | .73       | .64 | .80 | .41            |
| Başkalarının bakış açısı |           |     |     |                |
| 2.                       | .57       | .45 | .67 | .33            |
| 4.                       | .61       | .53 | .70 | .32            |
| 6.                       | .56       | .45 | .64 | .33            |
| 7.                       | .64       | .55 | .72 | .51            |
| 8.                       | .82       | .75 | .88 | .23            |
| 12.                      | .72       | .64 | .79 | .21            |
| 14.                      | .73       | .66 | .79 | .55            |

**Not:** AS: Alt sınır, ÜS: Üst sınır, R<sup>2</sup>: Açıklayıcılık varyans değeri

Tablo 1'de görüldüğü gibi hem standardize edilmiş faktör yük değerleri hem de açıklanan varyans değerleri oldukça yüksektir ( $R^2 = .24$  ile  $.67$ ). Elde edilen bulgulara göre 14 maddeden oluşan KNİDÖ, bir ölçme aracı olarak iyi uyuma sahiptir. Başka bir deyişle, KNİDÖ'nün iki boyutlu yapısına ilişkin hipotez model doğrulanmıştır.

### **Ölçüt Bağımlı Geçerlik Çalışması**

KNİDÖ bireylerin vücut algıları ve depresyon düzeyleri arasındaki ilişkiler ele alınarak incelenmiştir. Elde edilen veriler normal bir dağılım göstermektedir. Korelasyon katsayısı, çarpıklık ve basıklık değerleri Tablo 2'de sunulmaktadır.

**Tablo 2.**  
KNİDÖ ile Ölçüt Ölçme Araçlarındaki Ortalama Puanlar Arasındaki Korelasyonlar

|              | Ort    | SS    | Ç   | B    | 1      | 2      | 3      | 4      | 5 |
|--------------|--------|-------|-----|------|--------|--------|--------|--------|---|
| KNİDÖ        | 29.82  | 8.78  | .21 | -.49 | 1      |        |        |        |   |
| BB           | 12.05  | 3.91  | .76 | .43  | .94**  | 1      |        |        |   |
| BBA          | 17.78  | 5.76  | .14 | -.29 | .86**  | .64**  | 1      |        |   |
| Vücut algısı | 142.38 | 22.72 | .16 | .18  | -.41** | -.41** | -.32** | 1      |   |
| Depresyon    | 16.42  | 10.11 | .76 | .63  | .39**  | .35**  | .36**  | -.40** | 1 |

**Not:** Ort: Ortalama, SS: Standart sapma, Ç: Çarpıklık, B: Basıklık, BB: Benlik olarak beden, BBA: Başkalarının bakış açısı

Korelasyon analizi sonucuna göre KNİDÖ'nün depresyon ile ( $r = .39, p < .001$ ) pozitif yönde orta düzeyde, vücut algısı ile ( $r = -.41, p < .001$ ) negatif yönde orta düzeyde anlamlı ilişkilere sahip olduğu saptanmıştır.

## Güvenirlik

KNİDÖ'nün güvenilirliğini ortaya koymak için iç tutarlık katsayısı, iki yarı güvenilirlik, yapı güvenilirliği ve test tekrar test güvenilirliği hesaplanmıştır. KNİDÖ'nün iç tutarlık, yapı güvenilirliği, iki yarı güvenilirliği ve test-tekrar test güvenilirliği Tablo 3'te sunulmaktadır.

**Tablo 3.**

KNİDÖ'nün İç Tutarlık, Yapısal Güvenirlik, İki Yarı Güvenirlik ve Test Tekrar Test Katsayıları

| Ölçek                    | İç tutarlık | Yapı güvenirlik | İki yarı güvenirlik | Test-tekrar test güvenirlik |
|--------------------------|-------------|-----------------|---------------------|-----------------------------|
| Başkalarının bakış açısı | .86         | .85             | .79                 | .65                         |
| Benlik olarak beden      | .82         | .84             | .78                 | .74                         |
| KNİDÖ                    | .89         | .92             | .74                 | .76                         |

KNİDÖ, test-tekrar test güvenilirliği için yaklaşık üç hafta sonra 60 katılımcıya tekrar uygulanmıştır. 60 kişiden elde edilen birinci ve ikinci uygulama arasındaki korelasyon değerleri incelendiğinde, başkalarının bakış açısı alt boyutu ( $r = .65$ ), benlik olarak beden alt boyutu ( $r = .74$ ) ve ölçeğin tümü için ( $r = .76$ ) şeklinde hesaplanmıştır. Güvenirlik katsayılarına ilişkin .70 ve üzeri değerler yeterli kabul edilmekte (Field, 2013) ve .60 ve üzeri değerlerle de güvenilir sonuçlara ulaşılabildiği bilinmektedir (Kalaycı, 2009). Sonuç olarak, elde edilen bulgulara göre, ölçek iyi düzeyde güvenilirliğe sahiptir.

## Tartışma

Bu çalışmada, Lindner ve Tantleff-Dunn (2017) tarafından geliştirilen KNİDÖ'nün Türkçe formunun geçerlik ve güvenilirliği incelenmiştir. Yapılan geçerlik ve güvenilirlik analizleri, KNİDÖ'nün Türkçe versiyonunun kadınların kendini nesneleştirme düzeylerini ölçmek için uygun olduğunu göstermiştir. Orijinalinde 14 maddeden oluşan KNİDÖ'nün maddelerinin faktör yüklerine ilişkin kriterlere uyduğu görülmektedir. Ek olarak, tüm maddeler için orijinal ölçekte her bir alt boyutta yer alan maddeler Türkçe versiyonunda da aynı alt boyutlarda yer almaktadır. Madde analizi sonuçları ise, her bir maddenin kadınlarda kendini nesneleştirmeyi ölçmek için uygun olduğunu göstermiştir.

Fredrickson ve Roberts (1997) tarafından öne sürülen kendini nesneleştirme kuramına dayanan KNİDÖ, kadınların kendini nesneleştirmelerini hem bilişsel hem davranışsal açıdan ele alarak bütünsel bir şekilde değerlendirmektedir. Aynı zamanda KNİDÖ, kadınların bedenine ilişkin her bir bölümü ayrı ayrı değil, genel olarak değerlendirdiğinden ve içsel ve dışsal süreçlere bir arada odaklandığından oldukça işlevsel bir ölçme aracı olarak görülmektedir. Lindner ve Tantleff-Dunn (2017) tarafından geliştirilen KNİDÖ'de Cronbach Alfa değerlerinin mevcut çalışmayla benzer olduğu bulunarak çalışmada ölçeğin iki faktörlü yapısı doğrulanmıştır.

Kadınlarda kendini nesneleştirmeye ilişkin ölçekler genel olarak değerlendirildiğinde, birçok kültürde uyarlama çalışmalarının yapıldığı görülmektedir (Fernandez ve ark., 2015; Moradi ve Varnes, 2017; Sicilia ve ark., 2020; Wollast ve ark., 2021). Ancak bu ölçeklerden KNİDÖ ele alındığında, farklı kültürlerde sınırlı sayıda uyarlama çalışmasına rastlanmaktadır. Örneğin Lang ve Ye (2021) Çinli genç kadınlar üzerinde yapmış oldukları uyarlama çalışmasında, Cronbach Alfa değerlerini başkalarının bakış açısı alt boyutu için  $\alpha = .86$ , benlik olarak beden alt boyutu için  $\alpha = .84$  ve ölçeğin tamamı için  $\alpha = .90$  olarak bulmuşlardır. Ek olarak, test-tekrar test güvenirliğini de başkalarının bakış açısı alt boyutu için  $r = .74$ , benlik olarak beden alt boyutu için  $r = .72$  ve ölçeğin tümü için ise  $r = .86$  olarak hesaplamışlardır. Söz konusu çalışmanın hem katılımcıları hem de bulguları mevcut araştırmayla benzerlik göstermektedir. Cascalheira ve arkadaşları (2022) ise transseksüel ile ikili cinsiyet sınıflandırmasının dışındaki (non-binary) bireyler üzerinde yapmış oldukları uyarlama çalışmasında, Cronbach Alfa değerlerini başkalarının bakış açısı alt boyutu için Cronbach  $\alpha = .85$ , benlik olarak beden alt boyutu için  $\alpha = .84$  ve ölçeğin tamamı için  $\alpha = .86$  olarak hesaplamışlardır. Elde edilen bu sonuçlar, KNİDÖ'nün iki faktörlü yapısının doğrulandığını ve mevcut araştırma bulgularıyla paralel olduğunu göstermektedir.

Çalışmada, ölçüt geçerliğini belirlemek amacıyla KNİDÖ'nün vücut algısı ve depresyon ile ilişkisi incelenmiştir. KNİDÖ ile bu değişkenler arasındaki ilişki Lindner ve Tantleff-Dunn'ın (2017) çalışmasıyla benzerlik göstermektedir. Kendini nesneleştirmeye ilişkin yapılan çalışmalar; tekrarlayan utanç ve kaygı oluşturarak, hoş giden herhangi bir aktiviteden uzaklaşarak ve bunun yerine sadece görünüşü ön plana alarak kadınlarda kendini nesneleştirmenin depresyonla ilişkili olduğunu öne sürmektedir (Calogero, 2012; Tiggemann ve Kuring, 2004). Kendini nesneleştirmenin depresyon üzerindeki etkisi ise hem doğrudan (Kopp, 2009) hem de dolaylı (Peat ve Muehlenkamp, 2011; Szymanski ve Henning, 2007) olmak üzere birçok çalışmada gözlenmiştir. Kadınlarda kendini nesneleştirme ile depresyona ilişkin yapılan boylamsal çalışmalarda, yine bu iki değişken arasında anlamlı ilişkilere rastlanmıştır (Grabe ve ark., 2007). Jones ve Griffiths (2015) ise, kendini nesneleştirme ile depresyonu bütünleştirici bir sistematik inceleme ile ele almışlar ve bu iki değişkenin birbiriyle ilişkili olduğu sonucuna varmışlardır. Öte yandan, kadınların bedenlerine ilişkin olumlu yaklaşımları arttıkça, kendini nesneleştirmenin azaldığı bilinmektedir (Prichard ve ark., 2018). Örneğin, Tylka (2004) tarafından üniversiteli kadınlarla yürütülen bir araştırmada, kendini nesneleştirmenin beden memnuniyetiyle negatif ilişkili olduğu bulunmuştur. Benzer şekilde, Watt ve Konnert (2018) de yapmış oldukları çalışmada, kendini nesneleştirme arttıkça beden memnuniyetinin azaldığını saptamışlardır. Bu bağlamda söz konusu çalışmaların kendini nesneleştirme ile vücut algısı ve depresyon arasındaki ilişkileri incelemesi, mevcut çalışma ile benzerlik göstermektedir.

Bu çalışmadaki katılımcıların yalnızca genç yetişkinlerden oluşması, araştırmanın sınırlılığı olarak değerlendirilebilir. Orta yetişkinlik dönemindeki bireylerde sosyal ve zamansal karşılaştırmaların kendini nesneleştirme sürecinde etkili olduğu bilindiğinden (Watt ve Konnert, 2018), daha sonra yapılacak çalışmalara farklı gelişim döneminde bulunan bireyler dahil edilebilir. Çalışmanın bir diğer sınırlılığı, katılımcıların büyük çoğunluğunun Türkiye'nin doğusunda yer almasıdır. Kadınların kendini nesneleştirmesinde kültürün de oldukça etkili olduğu bilindiğinden (Fredrickson ve Roberts, 1997), çalışmanın daha heterojen bir örnekleme tekrarlanması önerilebilir. Çalışmanın veri toplama aşamasında araştırmacılar sınıf ortamında yer almamışlardır. Çevrimiçi yollarla toplanan verilerde herhangi bir hata olmaması amacıyla, daha sonra yapılacak çalışmalarda araştırmacıların da sürece dahil edilmesi önerilmektedir. Ek olarak, KNİDÖ'nün yalnızca kadın katılımcılar üzerinde geçerlik ve güvenilirlik çalışmasının yapılması çalışmanın bir diğer sınırlılığı olarak görülebilir. Genellikle kadınların kendini nesneleştirdikleri bilinse de (Lindner ve Tantleff-Dunn, 2017), kimi zaman erkeklerin de kendini nesneleştirdikleri görülmektedir (Calogero, 2009). Dolayısıyla ileride yapılacak çalışmalarda, KNİDÖ'nün kadın ve erkek gruplarda da faktör yapısı doğrulanabilir. Bu sınırlılıklara rağmen, bu çalışmanın sonuçlarına göre KNİDÖ'nün Türkçe versiyonu kadınlar için geçerli ve güvenilir bir araçtır.

Mevcut çalışmadaki ölçme aracı, kadınların kendini nesneleştirme sürecinde bilişsel ve davranışsal öğelerin daha iyi belirlenmesine yardımcı olacağı gibi kesitsel ve boylamsal araştırmalarda kullanılabilecek olmasıyla da ilgili alanyazına katkı sağlayacaktır.

## Kaynakça

- Beck, A. T., Ward, C. H., Mendelson, M., Mock, J., & Erbaugh, J. (1961). An inventory for measuring depression. *Archives of General Psychiatry*, 4(6), 561–571. <https://doi.org/10.1001/archpsyc.1961.01710120031004>.
- Breines, J. G., Crocker, J., & Garcia, J. A. (2008). Self-objectification and well-being in women's daily lives. *Personality and Social Psychology Bulletin*, 34(5), 583–598. <https://doi.org/10.1177/0146167207313727>.
- Brown, T. A. (2015). *Confirmatory factor analysis for applied research*. Guilford Publications.
- Buss, D. M. (1996). Paternity uncertainty and the complex repertoire of human mating strategies. *American Psychologist*, 51, 161–162. <https://doi.org/10.1037/0003-066X.51.2.161>.
- Büyüköztürk, Ş., Kılıç-Çakmak, E., Akgün, Ö., Karadeniz, Ş., & Demirel, F. (2008). *Bilimsel araştırma yöntemleri*. Pegem A Yayıncılık.

- Calogero, R. M. (2009). Objectification processes and disordered eating in British women and men. *Journal of Health Psychology, 14*, 394–402. <https://doi.org/10.1177/1359105309102192>.
- Calogero, R. M. (2011). Operationalizing self-objectification: Assessment and related methodological issues. In R. M. Calogero, S. Tantleff-Dunn, & J. K. Thompson (Eds.), *Self-objectification in women: Causes, consequences, and counteractions* (pp. 23–49). Washington, DC: American Psychological Association. <https://doi.org/10.1037/12304-002>.
- Calogero, R. M. (2012). Objectification theory, self-objectification, and body image. In: T. F. Cash (Ed.), *Encyclopedia of Body Image and Human Appearance* (pp. 574–580). San Diego: Academic Press.
- Cascalheira, C. J., Nelson, J., & Kalkbrenner, M. T. (2022). Factorial Invariance of Scores on the Self-Objectification Beliefs and Behaviors Scale (SOBBS) Among Transgender and Nonbinary People. *Measurement and Evaluation in Counseling and Development, 1*–16. <https://doi.org/10.1080/07481756.2022.2032758>.
- Chen, F. F., & Russo, N. F. (2010). Measurement invariance and the role of body consciousness in depressive symptoms. *Psychology of Women Quarterly, 34*, 405–417. <https://doi.org/10.1111/j1471.6402.2010.01585.x>.
- Chen, F. F., & Russo, N. F. (2010). Measurement invariance and the role of body consciousness in depressive symptoms. *Psychology of Women Quarterly, 34*, 405–417. <https://doi.org/10.1111/j1471.6402.2010.01585.x>.
- Doğan, G. (2013). *Üniversite öğrencilerinde kendini nesneleştirme ve bazı değişkenlerle ilişkisi*. Yayınlanmamış yüksek lisans tezi. Ankara Üniversitesi, Sosyal Bilimler Enstitüsü, Ankara.
- Doğan, G. (2016). Bir sistemi meşrulaştırma pratiği olarak kendini nesneleştirme. *Türk Psikoloji Yazıları, 19*(37), 35–45.
- Fergusson, D. M., Swain-Campbell, N. R., & Horwood, L. J. (2002). Does sexual violence contribute to elevated rates of anxiety and depression in females?. *Psychological Medicine, 32*(6), 991–996.
- Lozano Fernández, L. M., Valor Segura, I., Sáez Díaz, G., & Expósito Jiménez, F. (2015). The Spanish adaptation of the interpersonal sexual objectification scale (ISOS). *Psicothema, 27*(2), 134–140.
- Field, A. (2013). *Discovering statistics using IBM SPSS statistics* (4th). Sage Publications Ltd.



- Fioravanti, G., Bocci Benucci, S., Ceragioli, G. & Casale, S. (2022). How the exposure to beauty ideals on social networking sites influences body image: a systematic review of experimental studies. *Adolescent Research Review*, 7, 419-458.
- Fraenkel, J. R., Wallen, N. E., & Hyun, H. H. (2015). *How to design and evaluate research in education* (9th edition). Mc Graw Hill Education.
- Fredrickson, B. L., Hendler, L. M., Nilsen, S., O'Barr, J. F., & Roberts, T. A. (2011). Bringing back the body: A retrospective on the development of objectification theory. *Psychology of Women Quarterly*, 35, 689–696. <https://doi.org/10.1177/0361684311426690>.
- Fredrickson, B. L., & Roberts, T. (1997). Objectification theory: Toward understanding women's lived experiences and mental health risks. *Psychology of Women Quarterly*, 21, 173–206. <https://doi.org/10.1111/j.1471-6402.1997.tb00108x>.
- Geschwind, N., Peeters, F., Drukker, M., van Os, J., & Wichers, M. (2011). Mindfulness training increases momentary positive emotions and reward experience in adults vulnerable to depression: a randomized controlled trial. *Journal of Consulting and Clinical Psychology*, 79(5), 618-628.
- Grabe, S., Hyde, J. S., & Lindberg, S. M. (2007). Body objectification and depression in adolescents: The role of gender, shame, and rumination. *Psychology of Women Quarterly*, 31(2), 164–175.
- Harrison, K., & Fredrickson, B. L. (2003). Women's sports media, self-objectification, and mental health in black and white adolescent females. *Journal of Communication*, 53(2), 216–232.
- Hill, M. S., & Fischer, A. R. (2008). Examining objectification theory: Lesbian and heterosexual women's experiences with self- and self-objectification. *The Counseling Psychologist*, 36, 745–776.
- Hisli, N. (1988). Beck Depresyon Envanteri'nin geçerliği üzerine bir çalışma. *Türk Psikoloji Dergisi*, 6, 118–126.
- Hovardaoğlu, S. (1993). Vücut algısı ölçeği. *Psikiyatri, Psikoloji, Psikofarmakoloji (3P) Dergisi*, 1(1), 26.
- Jones, B. A., & Griffiths, K. M. (2015). Self-objectification and depression: An integrative systematic review. *Journal of Affective Disorders*, 171, 22–32.
- Kalaycı, Ş. (2009). *SPSS uygulamalı çok değişkenli istatistik teknikleri*. Asil Yayınevi.

- Kline, R. B. (2016). *Principles and practice of structural equation modeling*. The Guilford Press.
- Kopp, K. J. (2009). "Mirror, mirror on the wall...who's the saddest of them all?": Exploring the link between self-objectification and depression in mothers. *Dissertation Abstracts International: Section B: The Sciences and Engineering*, 70(3-B), 1947.
- Lang, M., & Ye, Y. (2021). Validation of the Chinese Version of the Self-Objectification Beliefs and Behaviors Scale. *Frontiers in Psychology*, 12. <https://doi.org/10.3389/fpsyg.2021.724187>.
- Liberman, T. J., & Burke, N. L. (2022). The development and validation of the Conscious Objectification Questionnaire. *International Journal of Eating Disorders*, 55(8), 1162–1168. <https://doi.org/10.1002/eat.23759>.
- Lindberg, S. M., Hyde, J. S., & McKinley, N. M. (2006). A measure of objectified body consciousness for preadolescent and adolescent youth. *Psychology of Women Quarterly*, 30(1), 65–76. <https://doi.org/10.1111/j.1471-6402.2006.00263.x>.
- Lindner, D., & Tantleff-Dunn, S. (2017). The development and psychometric evaluation of the Self-Objectification Beliefs and Behaviors Scale. *Psychology of Women Quarterly*, 41(2), 254–272. <https://doi.org/10.1177/0361684317692109>.
- McKinley, N. M., & Hyde, J. S. (1996). The objectified body consciousness scale: Development and validation. *Psychology of Women Quarterly*, 20, 181–215. <https://doi.org/10.1111/j.1471-6402.1996.tb00467.x>.
- Moradi, B. (2010). Addressing gender and cultural diversity in body image: Objectification theory as a framework for integrating theories and grounding research. *Sex Roles*, 63, 138–148.
- Moradi, B., Dirks, D., & Matteson, A. V. (2005). Roles of sexual objectification experiences and internalization of standards of beauty in eating disorder symptomatology: A test and extension of objectification theory. *Journal of Counseling Psychology*, 52, 420–428.
- Moradi, B., & Varnes, J. R. (2017). Structure of the objectified body consciousness scale: Reevaluated 20 years later. *Sex Roles*, 77(5), 325–337.
- Noll, S. M., & Fredrickson, B. L. (1998). A mediational model linking self-objectification, body shame and disordered eating. *Psychology of Women Quarterly*, 22, 623–636.
- Özgüngör, S., & Arıcıoğlu, A. (2020). Nesneleştirilmiş Beden Bilinci Ölçeği-Genç Formunun Türkçeye uyarlanarak kendini nesneleştirmenin sosyal medya kullanımı ve beğenilme arzusu arasındaki ilişkide aracı rolünün incelenmesi. *Pamukkale Üniversitesi Eğitim Fakültesi Dergisi*, 50, 23–49.

- Peat, C. M., & Muehlenkamp, J. J. (2011). Self-objectification, disordered eating, and depression: A test of mediational pathways. *Psychology of Women Quarterly*, *35*(3), 441–450.
- Pituch, K. A., Stevens, J., & Stevens, J. (2016). *Applied multivariate statistics for the social sciences*. Routledge.
- Prichard, I., McLachlan, A. C., Lavis, T., & Tiggemann, M. (2018). The impact of different forms of fitspiration imagery on body image, mood, and self-objectification among young women. *Sex Roles*, *78*(11), 789–798.
- Secord, P. F., & Jourard, S. M. (1953). The appraisal of body-cathexis: Body-cathexis and the self. *Journal of Consulting Psychology*, *17*(5), 343-347.
- Sicilia, A., Alcaraz-Ibáñez, M., Granero-Gallegos, A., Lirola, M. J., & Burgueño, R. (2020). Psychometric properties of the Objectified Body Consciousness Scale (OBCS) in Spanish preadolescents. *Sex Roles*, *82*(3), 241–251. <https://doi.org/10.1007/s11199-019-01043-x>
- Szymanski, D. M., & Henning, S. L. (2007). The role of self-objectification in women's depression: A test of objectification theory. *Sex Roles*, *56*, 45–53. <https://doi.org/10.1007/s11199-006-9147-3>
- Tabachnick, B. G., & Fidell, L. S. (2014). *Using multivariate statistics* (6th). Pearson Education Limited.
- Talmon, A., & Ginzburg, K. (2016). The nullifying experience of self-objectification: The development and psychometric evaluation of the Self-Objectification Scale. *Child Abuse & Neglect*, *60*, 46–57.
- Tiggemann, M., & Kuring, J. K. (2004). The role of body objectification in disordered eating and depressed mood. *British Journal of Clinical Psychology*, *43*(3), 299–311.
- Tylka, T. L. (2004). The relation between body dissatisfaction and eating disorder symptomatology: An analysis of moderating variables. *Journal of Counseling Psychology*, *51*(2), 178–191.
- Watt, A. D., & Konnert, C. A. (2020). Body satisfaction and self-esteem among middle-aged and older women: The mediating roles of social and temporal comparisons and self-objectification. *Aging & Mental Health*, *24*(5), 797–804.
- Wollast, R., Klein, O., VanLeeuwen, D. M., Gervais, S. J., & Bernard, P. (2021). Does self-objectification entail an opposition between appearance and competence? The Likert version of the Self-Objectification Questionnaire (LSOQ). *Psychologica Belgica*, *61*(1), 33-45.

- Wu, M., & Lang, M. (2019). Female questionnaire of trait self-objectification: Initial development and validation in China. *Sex Roles, 80*(11), 758–769.
- Yağmurcu, Y., & Tosun, L. P. (2018). Nesneleştirilmiş Beden Bilinci Ölçeğinin Türkçeye uyarlanması ve psikometrik özelliklerinin incelenmesi. *Nesne Psikoloji Dergisi, 6*(13), 225–255.
- Yılmaz, T., & Bozo, O. (2019). Turkish adaptation of the objectified body consciousness scale and the self-objectification questionnaire. *Dusunen Adam The Journal of Psychiatry and Neurological Sciences, 32*(3), 214.

## Ek 1.

### KNİDÖ Maddeleri

| KNİDÖ  | Kesinlikle Katılmıyorum | Katılmıyorum | Kararsızım | Katılıyorum | Tamamen Katılıyorum |
|--|-------------------------|--------------|------------|-------------|---------------------|
| 1. İçimde kim olduğumla mutlu olsaydım, başkalarına çekici görünmek benim için daha önemlidir.                                 | 1                       | 2            | 3          | 4           | 5                   |
| <b>2. Bedenimin başkalarına nasıl görüldüğünü hayal etmeye çalışırım (Örneğin, kendime dışarıdan bakıyormuşum gibi).</b>       | <b>1</b>                | <b>2</b>     | <b>3</b>   | <b>4</b>    | <b>5</b>            |
| 3. Nasıl görüldüğüm benim için nasıl düşündüğümden ya da hissettiğimden daha önemlidir.  | 1                       | 2            | 3          | 4           | 5                   |
| <b>4. Kıyafetlerimi ve aksesuarlarımı bedenimin başkalarına nasıl görüneceğini göz önünde bulundurarak seçerim.</b>            | <b>1</b>                | <b>2</b>     | <b>3</b>   | <b>4</b>    | <b>5</b>            |
| 5. Fiziksel görünüşüm kişiliğimden daha önemlidir.   | 1                       | 2            | 3          | 4           | 5                   |
| <b>6. Aynaya baktığımda, dış görünüşümde başkalarının eleştireceğini düşündüğüm bazı alanlar fark ederim.</b>                  | <b>1</b>                | <b>2</b>     | <b>3</b>   | <b>4</b>    | <b>5</b>            |
| 7. Giydiğim giysilerde bedenimin başkalarına nasıl görüneceğini dikkate alırım.  | 1                       | 2            | 3          | 4           | 5                   |
| <b>8. Sık sık bedenimin başkalarına nasıl görünmesi gerektiğini düşünürüm.</b>   | <b>1</b>                | <b>2</b>     | <b>3</b>   | <b>4</b>    | <b>5</b>            |
| 9. Fiziksel görünüşüm benim hakkımda zekamdan daha fazla şey söyler.   | 1                       | 2            | 3          | 4           | 5                   |
| <b>10. Başkalarının beni cinsel olarak ne kadar çekici bulduğunu, bir birey olarak kim olduğum hakkında bir şeyler söyler.</b> | <b>1</b>                | <b>2</b>     | <b>3</b>   | <b>4</b>    | <b>5</b>            |
| 11. Fiziksel görünümüm fiziksel yeteneklerimden çok daha önemlidir.  | 1                       | 2            | 3          | 4           | 5                   |
| <b>12. Başkalarının fiziksel görünüşüme tepkilerini tahmin etmeye çalışırım.</b>   | <b>1</b>                | <b>2</b>     | <b>3</b>   | <b>4</b>    | <b>5</b>            |
| 13. Beni diğer insanlar için önemli/değerli kılan şey bedenimdir.  | 1                       | 2            | 3          | 4           | 5                   |
| <b>14. Yalnızken bile bedenimin başkalarına nasıl görüldüğüyle ilgili düşünürüm.</b>   | <b>1</b>                | <b>2</b>     | <b>3</b>   | <b>4</b>    | <b>5</b>            |