



## Babaların Okul Öncesi Çocuklarına Karşı İlgisi ve İstismar Düzeylerini Etkileyen Faktörlerin İncelenmesi

*Araştırma Makalesi / Research Article*

 Arzu ÖZYÜREK, Karabük Üniversitesi  
 Aslı GÜNEY, Yukarı Kurtuluş İlkokulu  
 Hatice KESER, Sivas Cumhuriyet Üniversitesi

### Öz

Bu çalışmada, babaların çocuklarına yönelik ilgi ve istismar bilgi düzeylerini etkileyen faktörleri, aynı zamanda babaların çocuklarına karşı ilgi ve istismar farkındalık düzeyleri arasındaki ilişkiyi belirlemek amaçlanmıştır. Çalışma grubunda okul öncesi yaş çocuğa sahip 97 baba yer almıştır. Veriler Çocuğa Yönelik Anne-Baba İlgisi Ölçeği ve Ebeveyn İstismar Farkındalık Ölçeği ile toplanmıştır. Verilerin normallik dağılımına göre analizlerde ölçek puanlarının betimsel analizleri verilmiş, ölçek puanları arasındaki ilişkinin belirlenmesinde Spearman Brown korelasyon analizi ve bağımsız değişkenlerin bağımlı değişkenleri etkileyip etkilemediğini belirlemek amacıyla CHAID analizi yapılmıştır. Çalışma sonucunda babaların çocuklarını kontrole yönelik, davranışlarını geliştirmeye yönelik ve okula yönelik ilgilerinin ortamın üzerinde, istismar farkındalıklarının ise orta düzeyde olduğu; babaların çocuklarına yönelik ilgileri ile istismar bilgi düzeyleri arasında manidar bir ilişki olmadığı belirlenmiştir. Babaların çocuklarına yönelik ilgisini etkileyen en önemli faktörün yaş değişkeni olduğu, yaşı 35 ve daha küçük babaların çocuklarına yönelik ilgilerinin daha fazla olduğu belirlenmiştir. Babaların istismar farkındalığının ise demografik değişkenler ve çocuğa yönelik ilgi düzeyinden etkilenmediği ortaya konulmuştur.

### Anahtar Kelimeler

Çocuk Gelişimi,  
çocuk istismarı,  
baba ilgisi,  
istismar farkındalığı,  
okul öncesi dönem

### Makale Hakkında

Gönderim Tarihi:03.02.2023

Kabul Tarihi: 30.05.2023

E-Yayın Tarihi:

08.07.2023

## Research of Factors Affecting Fathers' Levels of Interest and Abuse towards Preschool Children

### Abstract

In this study, it is aimed to determine the factors affecting fathers' interest and abuse levels towards their children, as well as the relationship between fathers' interest in their children and abuse awareness levels. The study group consisted of 97 fathers of preschool age children. The data were collected with the Parental Interest Scale for the Child and the Parent Abuse Awareness Scale. According to the normality distribution of the data, descriptive statistics, Spearman Brown Coefficient of Collection and CHAID analysis are used. As a result of the study, it was found that fathers' interest in controlling their children, improving their behaviors and schooling were above medium, and their awareness of abuse was at medium level; It is determined that there is no significant relationship between fathers' interest in their children and abuse levels. It is determined that the most important factor affecting fathers' interest in their children is the age variable, and fathers aged 35 and younger are more interested in their children. It is revealed that the abuse awareness of fathers is not affected by demographic variables and the level of interest towards the child.

### Keywords

Child development,  
child abuse,  
father involvement,  
awareness of abuse,  
preschool period.

### Article Info

Received: 02.03.2023

Accepted: 05.30.2023

Online Published:

07.08.2023

### Atıf (How to cite)

Özyürek, A., Güney, A., & Keser, H. (2023). Babaların Okul Öncesi Çocuklarına Karşı İlgisi ve İstismar Düzeylerini Etkileyen Faktörlerin İncelenmesi, Çocuk ve Gelişim Dergisi, 6 (11), 20-32.

## Giriş

Baba-çocuk ilişkisi benzersiz bir etkileşimdir ve babanın çocuğun sosyal, duygusal, fiziksel ihtiyaçlarını karşılaması bu ilişkinin kalitesini artırmaktadır. Öyle ki bu ilişki, çocuğun kim olduğunu ve sonraki yaşamında başkalarıyla ve dünyayla nasıl ilişki kurduğunu belirlemektedir (Yoo vd., 2016). Aynı durum zekâ için de geçerlidir. Zekanın esnekliğine ve gelişebileceğine inanan ve babalarıyla yakın ilişki içerisinde olan çocukların akademik başarı motivasyonları daha yüksektir (Ahmadi ve Shahbazi, 2021). Son yıllarda yapılan çalışmalar annelik kadar babalık rollerine de vurgu yapmaktadır ve erken çocukluk programlarında babaların veya baba figürünün rolü ön plana çıkmaktadır (Fagan, 2000).

Babalık rollerine bakıldığında evi geçindiren, katı ve disiplinli bir görünüm sergileyen baba iki binli yıllardan sonra çocuğuna bakım veren rolüne geçiş yapmaya başlamıştır (Adamsons ve Johnson, 2013). Genç babaların yaşlı babalara oranla ve daha yüksek öğrenim düzeyine sahip babaların daha düşük öğrenim düzeyine sahip babalara oranla çocukları ile daha fazla ilgilendiği gözlemlenmiştir (Uzun ve Baran, 2019). Günümüzde babalar artık geleneksel rollerinden sıyrılmakta ve çocuklarının eğitimlerinde ve etkinliklerinde daha fazla rol almaya başlamaktadır (Gürşimşek vd., 2007). İstisnai bazı durumlarda olumsuz etkileri olsa da aile yapısında babanın yer alması, çocuğun bakım ve eğitiminde baba katılımının sağlanmasının çocuklar için olumlu etkileri olduğu araştırmalarda vurgulanmaktadır (Kelly, 2000; Lamb ve Lewis, 2010). Düşük gelirli topluluklarda dahi evde olmasa bile babaların çocuklarının hayatında önemli rollere sahip olduğu bulunmuştur (Dubowitz vd., 2000). Mevcut çalışmalar, otuz yıl öncesiyle karşılaştırıldığında babaların çocuklarıyla iki kat daha fazla zaman harcadıklarını ortaya koymuştur (Cabrera vd., 2000; Paquette, 2004). Bu durum değişen ebeveyn davranışlarını açıklayabilir.

Ebeveynlerin çocuklarına yönelik ilgileri, davranışsal ve akademik yönden olumlu sonuçlara neden olmaktadır. Ebeveyn ilgisi çocuğun eğitimi, sosyalleşmesi, problem durumlarının çözümü ve çocukların öğrenmesinde etkili olabilmektedir. Ayrıca küçük yaşlardan itibaren çocuğun bilişsel yetisi, öz kavramı ve öz düzenleme becerileri gelişimi, bilgilerinin ve deneyimlerinin artmasını desteklediği ifade edilmektedir (Sucuoğlu vd., 2015). Araştırmalar ebeveyn ilgisi ile çocuk özsaygısı arasındaki bağa yoğunlaşmıştır (Deutsch vd., 2001; Ruiz vd., 2002) ve babaların okula yönelik ilgilerini inceleyen çalışmalar sınırlı sayıdadır. Genellikle anne-baba ilgisi birlikte ele alınsa da babaların çocukların farklı alanlarına yönelik ilgilerinden söz etmek mümkündür. Babaların çocuklarının eğitimine ilgileri, özellikle kız çocuklarında eğitimsel başarının önemli bir yordayıcısı olarak görülmektedir (Flouri, 2006). Anne çevresinde dönen araştırmalara göre babaların ilgisine, özellikle çocuklarının eğitimine olan ilgisine, yönelik araştırmalar azınlıkta kalmaktadır. Bu durum sadece baba-çocuk arasındaki eğitim farkındalığına yönelik değil aynı zamanda babaların istismar farkındalığı için de geçerlidir. İstismar farkındalığı konusunda yapılan nadir çalışmalardan biri Koblinsky ve Atkinson (1982) araştırmasıdır. Buna göre anneler, çocuklarının cinsel eğitimi konusunda plan yapma açısından daha yeterliyken farklı bir çalışmada babaların istismar konusundaki bilgileri annelerden hiç de az değildir. Yine de var olan bilgilerine karşın babalar, çocukları ile istismar konusunda konuşma konusunda pek istekli değildirler (Elrod ve Rubin, 1993). Çocukların ihmal ve istismardan korunmasında, başta anne-baba olmak üzere yetişkinlerin konuyla ilgili farkındalık düzeylerinin önemli olduğu söylenebilir.

Çocukların istismarı, ciddi bir halk sağlığı sorunu olarak görülmektedir. Çocukların fiziksel, duygusal, cinsel veya ekonomik istismarı; sağlık, bakım, eğitim, duygusal yönden ihmali söz konusu olabilmektedir. İhmal ve istismarda aile ve topluma ilişkin kültürel özellikler, ebeveyn yaşı, düşük öğrenim düzeyi, göç, işsizlik (Yolcu ve Tarhan, 2021), çocuğun bir engelinin olması gibi çocuğa ilişkin özellikler (Sullivan ve Knutson, 2000; Van Horne vd., 2018), ebeveynin çocukluğunda istismara uğraması gibi olumsuz çocukluk yaşantıları (Devlin vd., 2019), aile içi sorunlar, zayıf ebeveyn-çocuk etkileşimleri, ebeveynlerin sert disiplin stratejileri ve bilgi eksikliği (Thomas ve Zimmer-Gembeck, 2011) gibi çok çeşitli risk faktörleri etkili olabilir. Özellikle çocukluk döneminde duygusal ihmal daha yaygındır ve duygusal istismar, fiziksel istismar ve diğer istismar türleriyle bir arada bulunduğundan belirli zihinsel, ruhsal ve davranışsal sorunlara neden olabilmekte ve yaşam boyu etkisini sürdürebilmektedir (Taillieu vd., 2016). Çocukların birinci bakıcıları olan ebeveynleri tarafından istismara uğramaları, önemli risk faktörü olarak görülmekte ve daha ciddi travmalara neden olabilmektedir. Hoeboer ve arkadaşları (2021) çalışmalarında, diğer kötü muamelelere nazaran ebeveyn duygusal istismarını çocuklarda daha şiddetli travma sonrası stres bozukluğu belirtileriyle ilişkilendirmişlerdir. Bu nedenle, ebeveynlerin çocuklara yönelik kötü müdahale biçimleri ve olumsuz etkileri konusunda farkındalığının artırılması ve bilinçlendirilmesi önemli görünmektedir. Bireylerin istismar farkındalıklarının artırılmasında, eğitim programlarının önemli bir etkisi olduğu söylenebilir. Akgiray, (2007) yapılan bilgilendirmenin ebeveyn ve çocuklarda konuya ilişkin bilgi artışı sağladığını ve bir çeşit istismarı önleme yöntemi olarak kullanılabileceğini ifade etmiştir. Özellikle düşük öğrenim seviyesindeki ailelere çocuk ihmal ve istismarını konulu eğitimler verilmesi gerektiği belirlenmiştir (Koçak ve Büyükgöncü, 2011; Meraki ve Çalık-Var, 2019). Bu nedenle hem yetişkinlerin hem de aile içinde ebeveyn istismar farkındalıklarının belirlenmesi, çocuğa yönelik istismarı önleme çalışmalarına ışık tutacaktır.

Alan yazında ebeveyn ilgisini çocukların özgüven, kontrol odağı ve eğitimlerine yönelik ilgisi (Flouri, 2006) gibi farklı düzeylerde ele alan yurt dışı çalışmalar olsa da yurt içinde yapılan çalışmalarda anne-baba ilgisinin çocuk başarısını artırmaya etkisi (Sucuoğlu, 2006) ve anne-baba ilgi ölçeğinin geliştirilmesi (Sucuoğlu vd., 2015) konulu çalışmalar dışında yapılan çalışmaların özel olarak ebeveyn ilgisine yönelik değil ebeveynlerin çocuk yetiştirme tutumları ve ebeveyn katılımına yönelik olduğu görülmüştür. İstismar konusuyla ilgili olarak ise çocuk istismarını önleme yöntemleri (Akgiray, 2007), toplumdaki bireylerin (Koçak ve Büyükgöncü, 2011) ve ebeveynlerin istismar farkındalıkları (Bozcan vd., 2019; Büber ve Taylan, 2023; Ercan, 2018; Kaytez ve Deleş, 2020; Keser vd., 2010; Kılıç, 2020; Meraki ve Çalık-Var, 2019), istismarla ilgili tutumlar (Yalçın vd., 2014), annelerin çocuk istismarı davranışı (Bilgen ve Karasu, 2017; Çalışkan vd., 2019) ve istismar potansiyeli (Pekdoğan, 2016), istismar davranışlarını etkileyen durumlar (Altıparmak vd., 2013; Beyazit ve Can, 2018), ebeveyn ve çocukların cinsel istismar bilgi ve tutumları (Apaydın Cırık vd., 2022) konularında çalışmalar yapıldığı görülmüştür. Genellikle babalık rollerine ilişkin konuların, lisansüstü tezlerde ve az sayıda ele alındığı görülmüştür (Pekşen Akça, 2022). Yurtdışında yapılan pek çok çalışmada ise ebeveyn duygusal istismarı (Hoeboer vd., 2021; Taillieu vd., 2016), engelli çocuklara yönelik kötü muamele (Horne vd., 2018), cinsel istismara uğramış çocuklar (Devlin vd., 2019) gibi farklı istismar türlerinin ele alındığı görülmüştür. Babaların değişen yaşam koşulları ve aile içi sorumlulukları da dikkate alındığında, çocuklarına yönelik ilgileri ve istismar farkındalıklarının önemli olduğu söylenebilir. Bu çalışmada, okul öncesi yaş çocuğa sahip babaların çocuğa yönelik ilgileri ile istismar farkındalıkları arası ilişkiyi incelemek amaçlanmıştır. Çalışmada cevap aranılan sorular aşağıda sıralanmıştır:

- Babaların okul öncesi çocuklarına yönelik ilgi ve istismar farkındalık düzeyleri nasıldır?
- Babaların istismar farkındalık düzeyleri nasıldır?
- Babaların çocuğa yönelik ilgi ve istismar farkındalığı arasında anlamlı bir ilişki var mıdır?
- Babaların çocuklarına yönelik ilgisini etkileyen faktörler nelerdir?
- Babaların istismar farkındalık düzeyini etkileyen faktörler nelerdir?

## Yöntem

### *Araştırmanın Modeli*

Çalışma betimsel ve ilişkisel tarama modelindedir. Babaların çocuğa yönelik ilgi ve istismar farkındalığını betimlemek ve değişkenler arası ilişkiyi belirlemek amacıyla tasarlanan çalışma, nicel verilere dayalıdır (Cansoy ve Türkoğlu, 2019; Özmantar, 2019).

### *Çalışma Grubu*

Çalışma grubunda amaçlı ve kolay ulaşılabilir örnekleme yöntemiyle çevrimiçi ortamda kendilerine ulaşılabilen, 4-6 yaş grubu çocuğu olan 97 baba yer almıştır. Kolay ulaşılabilir örnekleme yöntemi zaman kısıtı olan çalışmalar için uygun kabul edilmekte ve bu zaman kısıtı örnekleme grubunun kapsamını sınırlı tutmasına olanak sağlamaktadır. Babaların ölçekleri doldurma konusunda istekli olmamaları (Özyürek ve Ogelman, 2022), veri toplamada katılımın sağlanmasını güçleştirmiştir. Çalışma grubunun bazı demografik bilgileri Tablo 1’de sunulmuştur.

**Tablo 1.** Çalışma Grubu Demografik Bilgileri Frekans ve Yüzdeleri

Yaş	f	%	Aile Yapısı	f	%
35 ve altı	23	23,7	Geniş aile	17	17,5
36-40 yaş	45	46,4	Çekirdek aile	80	82,5
41 ve üzeri	29	29,9			
Öğrenim Durumu			Meslek Alanı		
Ortaokul	7	7,2	Eğitim	26	26,8
Lise	15	15,5	Diğer profesyonel m.	32	33,3
Üniversite	55	56,7	Serbest	39	40,2
Lisans üstü	20	20,6			
Çocuk Sayısı			Çocukların Cinsiyeti		
Tek çocuk	32	33,0	Kız	27	27,8
2 çocuk	45	46,4	Erkek	26	26,8
3 ve üzeri	20	20,6	Kız ve erkek	44	45,4

Tablo 1’de görüldüğü gibi çalışma grubunun %46,4’ü 36-40 yaşında, %56,7’si üniversite mezunu, %46,4’ü iki çocuk sahibi, %82,5’i anne-baba-çocuklardan oluşan çekirdek aileye sahip; %40,2’si serbest meslek, %26,8’i eğitim ve %33,3’ü doktor, avukat gibi diğer profesyonel meslek alanında çalışan; %45,4’ü hem kız hem erkek çocuk sahibi, %27,8’i kız çocuk ve %26,8’i erkek çocuk sahibidir.

### *Veri Toplama Araçları*

Verilerin toplanmasında baba yaşı, öğrenim durumu vb. demografik bilgilerin sorgulandığı Kişisel Bilgi Formu, Çocuğa Yönelik Anne-Baba İlgisi Ölçeği ve Ebeveyn İstismar Farkındalık Ölçeği kullanılmıştır.

Çocuğa Yönelik Anne-Baba İlgisi Ölçeği, Sucuoğlu ve arkadaşları (2015) tarafından 4-6 yaş çocuğa sahip ebeveynlerin çocuklarına yönelik ilgilerini saptamak amacıyla geliştirilmiştir. Ölçeğin anne ve baba formu bulunmaktadır. Ölçek 5’li likert tipindedir (5=Çok sık, 1=Hiç). Babalarla (n=429) yapılan ölçek geliştirme

çalışmasında, 40 madde ve üç faktörden oluştuğu belirlenmiştir. Cronbach Alfa güvenilirlik katsayısı ölçeğin tümü için .94, Kontrole Yönelik İlgili alt faktörü için .89, Davranış Geliştirmeye Yönelik İlgili alt faktörü için .94, Okula Yönelik İlgili alt faktör için .85 bulunmuştur.

Ebeveyn İstismar Farkındalık Ölçeği, Pekdoğan (2017) tarafından, 4-6 yaş grubunda çocuğu olan ebeveynlerin istismar farkındalıklarını/düzeylerini belirlemek amacıyla geliştirilmiştir. Ölçek 5'li likert tipindedir (hiç katılmıyorum=1, tamamen katılıyorum=5). Ölçekten en düşük 18 ve en yüksek 90 puan alınmakta, alınan 18-42 puan aralığı düşük, 42-66 puan aralığı orta ve 66-90 puan aralığı yüksek düzeyde istismar olarak yorumlanmaktadır. Toplam 206 ebeveynle yapılan geçerlik ve güvenilirlik çalışmasında, ölçeğin 18 maddelik tek faktöre sahip olduğu görülmüştür. Cronbach Alfa güvenilirlik katsayısı .98, test-tekrar test korelasyon katsayısı .94 olarak belirlenmiştir.

### ***Verilerin Toplanması ve Analizi***

Veri toplama öncesinde Karabük Üniversitesi Sosyal ve Beşerî Bilimler Araştırmaları Etik Kurul onayı alınmıştır (04.03.2021, 2021/02, 24 no'lu karar). Çevrimiçi ortamda dört aylık sürede toplanan veriler, bilgisayar istatistik programına aktararak analize hazır hale getirilmiştir. Verilerin normallik dağılımı Kolmogorov-Smirnov, çarpıklık ve basıklık değerleri, ayrıca histogram grafikleri ile incelenmiştir. Çocuğa Yönelik Anne-Baba İlgisi Ölçeği alt faktörlerine göre verilerin normal dağılım göstermediği, Ebeveyn İstismar Farkındalık Ölçeği puanlarına göre normal dağıldığı görülmüştür. Bu nedenle ölçek puanlarının betimsel analizleri verilmiş, ölçek puanları arası ilişkinin belirlenmesinde Spearman Brown korelasyon analizinden yararlanılmıştır. Demografik değişkenlerin baba ilgi ve istismar farkındalığını etkileyip etkilemediğinin belirlenmesinde CHAID analizinden yararlanılmıştır. CHAID analizi, tahmin değişkeninin istatistiki olarak anlamlı fark kalmayana dek birleştiği ve en uygun sınıflamanın yapıldığı modüldür (Ersöz, 2019).

### **Bulgular ve Tartışma**

Bu bölümde bulgular verilerek tartışılmıştır. Çalışmanın ilki iki alt problemine ilişkin bulgular Tablo 2 ve Tablo 3'te verilmiştir.

**Tablo 2.** Babaların Ölçek Puanları Betimsel Analizi Sonuçları

	<b>N</b>	<b>Min.</b>	<b>Max.</b>	<b><math>\bar{x}</math></b>	<b>S</b>
<b>Çocuğa Yönelik Anne-Baba İlgisi Ölçeği</b>					
<b>Kontrole Yönelik İlgili</b>	97	26,00	55,00	47,57	5,48
<b>Davranış Geliştirmeye Yönelik İlgili</b>	97	39,00	80,00	65,78	8,86
<b>Okula Yönelik İlgili</b>	97	19,00	65,00	43,64	10,23
<b>Ebeveyn İstismar Farkındalık Ölçeği</b>	97	38,00	66,00	52,08	5,09

Tablo 2'de görüldüğü gibi babaların Çocuğa Yönelik Anne-Baba İlgisi Ölçeği Kontrole Yönelik İlgili alt boyut puanı 47,57, Davranış Geliştirmeye Yönelik İlgili puanı 65,78 ve Okula Yönelik İlgili puanı 43,64'tür. Alınan minimum ve maksimum puanlar dikkate alındığında babaların puanlarının ortalama puanlarının ortanın üzerinde olduğu yorumu yapılabilir. Babaların Ebeveyn İstismar Farkındalık Ölçeği ortalama puanları 52,08'dir. Ölçekten alınan 42-66 arası puan orta düzey olarak değerlendirildiğinden (Pekdoğan, 2017) babaların istismar farkındalığının orta düzeyde olduğu yorumu yapılabilir.

Tablo 2’de görüldüğü gibi babaların çocuklarına yönelik ilgileri ortanın üzerinde, istismar farkındalıkları ise orta düzeydedir. Araştırmalar baba ilgisinin, çocuğun gelişim ve öğrenmesinde etkili olduğunu ortaya koymaktadır (Sucuoğlu vd., 2015). Çalışmada baba ilgisinin ortanın üzerinde yüksek olması, günümüzde babalık rollerindeki değişim ve babaların çocuklarıyla ilgili daha fazla sorumluluk almalarıyla açıklanabilir. İstismar farkındalığıyla ilgili olarak ebeveynlerle yürütülen çalışmalara bakıldığında 4-6 yaş çocuğa sahip ebeveynlerin orta (Bozcan vd., 2019) ve yüksek düzeyde (Büber ve Taylan, 2023) istismar farkındalığı ve yüksek oranda istismar potansiyeli bulunduğu (Ercan, 2018) babaların istismar potansiyellerinin annelerinkinden yüksek olduğu görülmüştür (Yalçın vd., 2014). Apaydın Cırık ve arkadaşları (2022) tarafından çocuk ve ebeveynlerin cinsel istismar bilgi ve tutumlarının belirlenmesi amacıyla yapılan bir çalışmada ise ebeveynlerin bilgileri ortanın altında bulunmuştur. Çalışma bulgularından farklı olan bu sonuç, istismar konu alan çalışmaların istismar türlerine özel yapılması gerektiğini düşündürmektedir.

**Tablo 3.** Babaların Çocuğa Yönelik İlgileri ve İstismar Farkındalıkları Spearman Brown Korelasyon Analizi Sonuçları

Çocuğa Yönelik Anne-Baba İlgisi Ölçeği	Ebeveyn İstismar Farkındalık Ölçeği	
<b>Kontrol Yönelik İlgisi</b>	r	-0,029
	p	0,774
<b>Davranış Geliştirmeye Yönelik İlgisi</b>	r	-0,028
	p	0,789
<b>Okula Yönelik İlgisi</b>	r	0,023
	p	0,821

Tablo 3’te görüldüğü gibi babaların Çocuğa Yönelik Anne-Baba İlgisi Ölçeği puanları ile Ebeveyn İstismar Farkındalık Ölçeği puanları arasında manidar bir ilişki bulunmamaktadır ( $p>0,05$ ).

Tablo 3’te görüldüğü gibi babaların çocuklarına yönelik ilgisi ve istismar farkındalığı arasındaki ilişkinin manidar değildir. Çalışmada babaların çocuğa yönelik ilgisi arttıkça istismar düzeyinin azalması beklenen sonuç olmasına rağmen iki bulgu arasında manidar bir ilişki çıkmamasının nedeninin, çalışma grubundaki babaların çocuklarına yönelik ilgilerinin ortanın üzerinde ve istismar farkındalıklarının orta düzeyde olmasıyla açıklanabilir (Tablo 1). Özellikle istismara yönelik davranışların gerek sosyal gerek yasal olarak suç teşkil etmesi, bireylerin konuyla ilgili gerçekçi bilgi vermekten kaçınmalarına neden olmuş olabilir. Oysa öğretmenlerle yapılan çalışmalarda, öğretmenler çocukların daha çok evde ebeveyn ve yakınları tarafından şiddete ve ihmal/istismara maruz kaldığını dile getirmektedirler (Dereobalı vd., 2013; Erdoğan ve Aslan, 2020). Kendi ebeveynlerinden de şiddet ve ihmal/istismar davranışı gören (Keser vd., 2010) ancak bunun bilincinde olmayan ebeveynlerin, aynı davranışları bilinçsizce çocuklarına uygulama ihtimalleri çok yüksektir (Altıparmak vd., 2013; Bilgen ve Karasu, 2017; Çalışkan vd., 2019; Güler vd., 2002; Kaytez ve Deleş, 2020).

Araştırmanın üçüncü alt problemine yönelik yapılan CHAID analizinde babaların yaşı, öğrenim durumu, mesleği, çocuk sayısı, çocuklarının cinsiyeti ve aile yapısı değişkenleri ile Çocuğa Yönelik İstismar Farkındalığı Ölçeği ortalama puanları bağımsız değişken, Çocuğa Yönelik Anne-Baba İlgisi Ölçeği alt boyutları sırasıyla bağımlı değişken olarak atanmıştır. Kontrol Yönelik İlgisi puanlarının bağımlı değişken olarak atandığı analizde ağaç derinliği 3, bir düğümde en az 10 ve terminal düğümde en az 5 katılımcı durdurma kriteri olarak belirlenmiştir. Elde edilen, iki düzeyde beş düğümlü karar ağacı yapısı Şekil 1’de sunulmuştur.

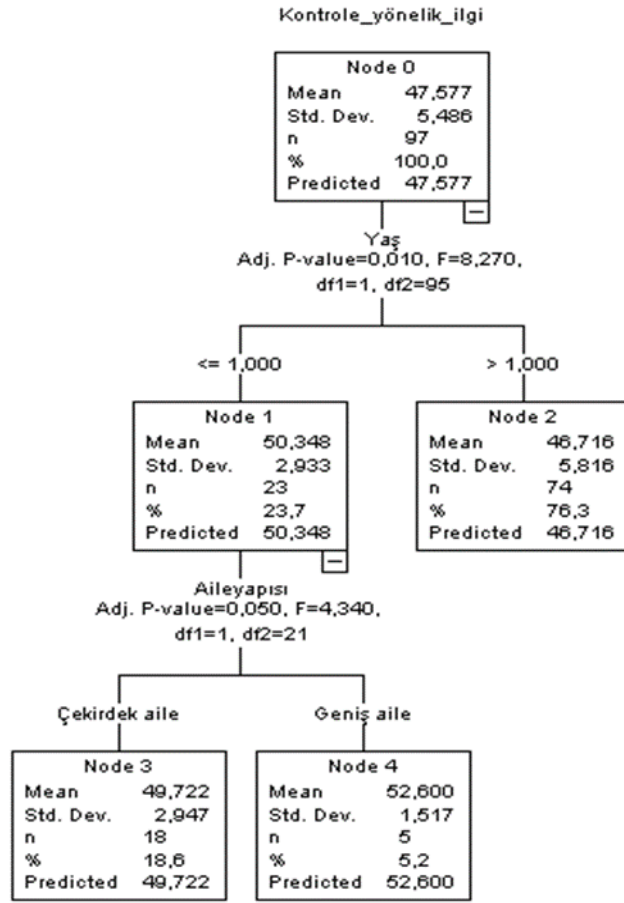

**Şekil 1.** Babaların Kontrole Yönelik İlgisini Etkileyen Faktörlere İlişkin Karar Ağacı

Şekil 1 incelendiğinde, babaların çocuklarını kontrole yönelik ilgisini etkileyen en önemli değişkenin yaşları olduğu görülmektedir. Babaların çocuklarını kontrole yönelik ilgileri yaşlarına göre manidar farklılaşmaktadır ( $F=8,270$ ;  $p=0,010$ ). CHAID analizi babaları yaşlarına göre 35 ve daha küçük, 35'ten büyük olarak iki kümeye ayırmıştır. Yaşı 35 ve daha küçük babaların çocuklarını kontrole yönelik ilgisi, yaşı 35'in üzerindeki babalara göre fazladır. Yaşı 35 ve daha küçük babaların Kontrole Yönelik İlgisi alt faktörü puanları 50,348, yaşı 35'in üzerinde olan babaların puanı 46,716'dır. Yaşı 35 ve daha küçük babaların çocuklarını kontrole yönelik ilgisini etkileyen en önemli değişken ise aile yapısıdır. Babaların çocuklarını kontrole yönelik ilgisi aile yapısına göre manidar farklılaşmaktadır ( $F=4,340$ ;  $p=0,050$ ). Geniş aileye sahip babaların Kontrole Yönelik İlgisi alt faktörü puanları 52,600, çekirdek aile sahip babaların puanı ise 49,722'dir. Sonuç olarak geniş aile yapısına sahip, 35 ve daha küçük yaşta babaların çocuklarını kontrole yönelik ilgileri daha fazladır.

Davranış Geliştirmeye Yönelik İlgisi alt faktörü puanlarının bağımlı değişken olarak atandığı analizde ağaç derinliği 3, bir düğümden en az 30 ve terminal düğümden en az 15 katılımcı durdurma kriteri olarak belirlenmiştir. Elde edilen tek düzeyli ve üç düğümden oluşan karar ağacı yapısı Şekil 2'de sunulmuştur.

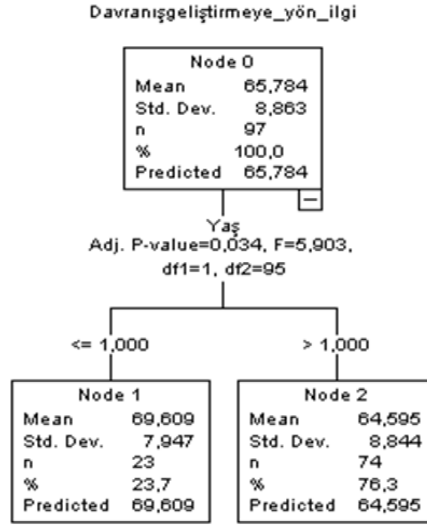

**Şekil 2.** Babaların Davranış Geliştirmeye Yönelik İlgisini Etkileyen Faktörlere İlişkin Karar Ağacı

Şekil 2 incelendiğinde, babaların çocukların davranışlarını geliştirmeye yönelik ilgisini etkileyen en önemli değişkenin yaşları olduğu görülmektedir. Babaların çocuklarının davranışını geliştirmeye yönelik ilgisi yaşlarına göre manidar farklılaşmaktadır ( $F=5,903$ ;  $p=0,034$ ). CHAID analizi baba yaşını değişkenini 35 ve daha küçük, 35'ten büyük olarak iki kümeye ayırmıştır. Yaşı 35 ve altındaki babaların Davranış Geliştirmeye Yönelik İlgi alt faktörü puanları 69,609, yaşı 35'in üzerindeki babaların puanı 64,595'tir. Sonuç olarak yaşı 35 ve altındaki babaların çocuklarının davranışlarını geliştirmeye yönelik ilgisi yaşı 35'ten büyük babalara göre daha fazladır.

Okula Yönelik İlgi alt faktörü ortalama puanlarının bağımlı değişken olarak atandığı analizde ağaç derinliği 3, bir düğümde en az 40 ve terminal düğümde en az 20 katılımcı durdurma kriter olarak belirlenmiştir. Elde edilen, tek düzeyli ve üç düğümden oluşan karar ağacı yapısı Şekil 3'te sunulmuştur.

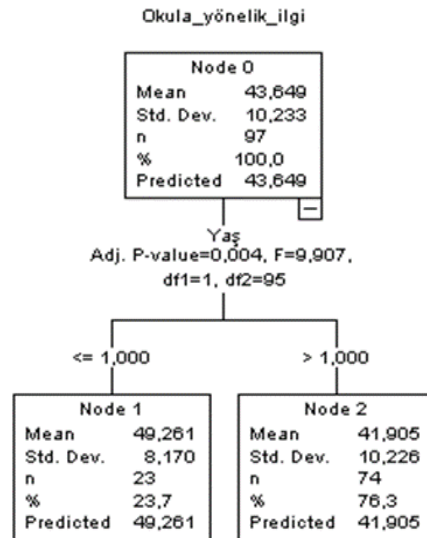

**Şekil 3.** Babaların Okula Yönelik İlgisini Etkileyen Faktörlere İlişkin Karar Ağacı

Şekil 3 incelendiğinde, babaların çocuklarının okuluna yönelik ilgisini etkileyen en önemli değişkenin yaşları olduğu görülmektedir. Babaların çocuklarının okuluna yönelik ilgisi yaşlarına göre manidar farklılaşmaktadır



( $F=9,907$ ;  $p=0,004$ ). CHAID analizi baba yaşını değişkenini 35 ve altı, 35'ten büyük olarak ayırmıştır. Yaşı 35 ve altındaki babaların Okula Yönelik İlgili alt faktörü puanları 49,261, yaşı 35'in üzerinde olan babaların puanı 41,905'tir. Sonuç olarak babaların yaşı, çocuklarının okuluna yönelik ilgisini manidar düzeyde etkilemektedir. Yaşı 35 ve daha küçük olan babaların çocuklarının okuluna yönelik ilgisi yaşı 35'ten büyük olan babalara göre daha fazladır.

Çalışma sonucunda geniş aile yapısına sahip, 35 ve daha küçük yaşta baba olan çocuklarını kontrole yönelik ilgilerinin, yine yaşı 35 ve daha küçük olan babaların çocuklarının davranışlarını geliştirmeye ve okula yönelik ilgisinin yaşı 35'ten büyük babalara göre daha fazla olduğu saptanmıştır. Bireylerin yaşı ilerledikçe gereksinimleri, gereksinimlerin karşılanma durumları, tutum ve davranışları değişebilir. Genç yaşta ebeveynlerin, özellikle ilk çocuklarından beklentileri yüksek olacağından aşırı koruyucu bir tutum sergileyebilirler. Geniş ailede anne-baba-çocuklar dışında aile büyükleri gibi diğer akrabalar da bulunmaktadır ve bu kişiler çocukların yetiştirilmesinde etkili olabilmektedirler (Özyürek, 2021). Gerek yaşa bağlı kontrolcü tutum gerekse geniş ailede bir baba olarak çocuğa ilişkin babalık rolünü gereği gibi üstlenme endişesi nedeniyle, babaların çocuklarına yönelik ilgileri daha yüksek olabilir. Birçok ebeveyn, çocuğuyla yakın ilişki ve iletişim kurmayı önemsemektedir (Öngider, 2013). Geleneksel ailede, baba evin otoritesi ve kural belirleyicisidir. Günümüzde, gelişen teknoloji ve değişen yaşam şartları geleneksel aile yapısının giderek değişmesine yol açmaktadır.

Araştırmanın 4. alt problemine yönelik yapılan CHAID analizinde, babaların Ebeveyn İstismar Farkındalık Ölçeği puanları bağımlı değişken, demografik değişkenler ise bağımsız değişken olarak atanmıştır. Babaların Ebeveyn İstismar Farkındalık Ölçeği puanlarını etkileyen faktörlere yönelik yapılan CHAID analizi sonucunda herhangi bir karar ağacı yapısı oluşmamıştır, yani babaların istismar farkındalıkları bu çalışmada ele alınan demografik değişkenler ve çocuklarına yönelik ilgi düzeylerinden etkilenmemiştir. Oysa ebeveynin yaşının genç olması, tek ebeveynlik, düşük eğitim düzeyi; çocuğun yaşının küçük olması, engelli olması, güç mizaçlı ve davranış sorunları olması gibi nedenler istismar açısından risk faktörlü oluşturabilmektedir (Yolcu ve Tarhan, 201). Alan yazında, yapılan çalışmalarda ebeveynlerin cinsiyeti, yaşı, sosyo-ekonomik durumu, çocuk ihmal ve istismarına ilişkin eğitim alma durumları, çocuk ihmal ve istismarına yönelik farkındalık puanlarını etkilediği görülmüştür (Ünal, 2017). Kaytez ve Deleş (2020) çalışmalarında annelerin istismar farkındalığının yaş, çocuğun doğum sırası, öğrenim durumu, eşinin öğrenimi ve çocuğun okul öncesi eğitime devam süresi ile anlamlı farklılığa neden olduğu sonucuna ulaşmıştır. Benzer şekilde Pekdoğan, (2016) annelerin yaşı, çalışma durumu ve çocuklarının cinsiyeti ile istismar potansiyeli arasında anlamlı ilişki tespit etmiştir. Büber ve Taylan (2023) da çalışmalarında, 4-6 yaş çocuğa sahip ebeveynlerin eğitim durumu arttıkça ihmal ve istismar farkındalık düzeylerinin arttığını, tek çocuklu ebeveynlerin farkındalık düzeylerinin daha yüksek olduğunu saptamışlardır. Meraki ve Çalık-Var (2019) düşük sosyo-ekonomik düzeydeki ebeveynlerle, Bozcan ve arkadaşları (2019) 4-6 çocukların ebeveynleriyle yaptıkları çalışmalarda çocuk istismarı bilinç düzeyi için ebeveynlerin yaşının önemli olmadığı sonucuna ulaşmışlardır. Bu bulgunun, çalışma bulgularını kısmen desteklediği söylenebilir. Ebeveynlerin çocuklarına yönelik tutum ve davranışlarını çocuğa ve ebeveyne yönelik (cinsiyet, öğrenim düzeyi, kültürel değerler vb.) pek çok faktörün etkilemesi kaçınılmazdır (Özyürek, 2021). Mevcut çalışmada istismar farkındalığının kişisel bazı değişkenlerden etkilenmeyişi, çocuğa yönelik istismar farkındalığının orta düzeyde olmasından (Tablo 1) kaynaklanabilir. Ayrıca aile içinde babalık rolleri dikkate alındığında, babanın otorite figürü olması ve çocuğun birincil bakıcısı olarak annenin görülmesinden kaynaklanabilir.

## Sonuç ve Öneriler

Araştırmada, çalışmaya katılan babaların okul öncesi çocuklarına yönelik ilgilerinin ortanın üzerinde ve istismar farkındalık düzeylerinin orta düzeyde olduğu, çocuklarına yönelik ilgileri ile istismar farkındalıkları arasında anlamlı bir ilişkinin olmadığı sonucuna ulaşılmıştır. Babaların istismar farkındalıklarının kişisel değişkenlerden ve babanın çocuğa yönelik ilgisinden etkilenmediği, geniş aile yapısına sahip 35 ve daha küçük yaştaki babaların çocuklarını kontrole yönelik ilgilerinin, yine yaşı 35 ve daha küçük olan babaların çocuklarının davranışlarını geliştirmeye ve okula yönelik ilgisinin yaşı 35'ten büyük babalara göre daha fazla olduğu saptanmıştır. Elde edilen bulgular ve alan yazındaki bilgiler doğrultusunda geliştirilen öneriler aşağıda sunulmuştur:

Ailelerin yaşam koşullarının giderek değiştiği, çocukların gereksinimlerinin farklılaştığı göz önüne alındığında anne ve babaların çocuk bakım sorumluluğunu paylaşmaları önemli görünmektedir. Çekirdek aile ortamında ve teknolojinin sunduğu sınırsız olumlu/olumsuz etkiler karşısında, anne ve babaların çocukla ilgili konularda iş birliği yapması, her zaman olduğundan daha önemli bir hale gelmiştir. Anne-babalar bu bilinçle kendilerini geliştirecek, bilgi ve davranışlarını çocuklarının gelişimine olumlu katkı sağlayacak düzeye getirme konusunda çaba gösterebilirler.

Okul öncesi eğitim kurumlarında, okul öncesi çocuklara yönelik anne-babalık rolleri ve aile içi etkileşim konusunda etkinlikler düzenlenebilir. Çocukların yetiştirilmesinde anne ve babanın birlikte sorumluluk almasının önemini vurgulayan, ihmal ve istismar farkındalığının artırılmasına yönelik aile eğitimi çalışmaları yürütülebilir. Bu çalışmalarda, özellikle baba katılımının sağlanmasına özen gösterilebilir.

Ebeveynlerin, özellikle de babaların çocuk ihmal ve istismarına karşı bilinçlenmesi, çocukların fiziksel ve duygusal sağlıklarının daha iyi olmasını, aile ve toplum yapısının düzenli işlemlerini sağlayacağı söylenebilir. Bu noktada başta öğretmenler, vakıflar ve sivil toplum kuruluşları olmak üzere eğitim verme potansiyeline sahip birimlere, farkındalık çalışmaları düzenlemeleri; ilgili bakanlıkların kamu spotu ve ücretsiz eğitim düzenlemeleri önerilebilir.

Bu çalışma, pandemi koşullarında kendilerine çevrimiçi ulaşılabilen küçük bir grup babanın katılımıyla yürütülmüştür. Benzer bir çalışmada daha büyük örnekleme, nicel ve nitel veriler kullanılarak babaların çocuklarına yönelik ilgisi ve istismar farkındalıkları incelenebilir. Ayrıca istismar farkındalık düzeyi alt, orta, düşük düzeydeki grupların oluşturulmasıyla yapılacak bir çalışmada, istismar farkındalığını etkileyen faktörlerin daha belirgin şekilde ortaya konması mümkün olabilir. Gelecekte benzer araştırmalara yol gösterici olması açısından babalara yönelik farkındalığı artıracak deneysel çalışmalar tasarlanabilir ve bu tür bir çalışmanın ne düzeyde farkındalığı artıracığı ortaya konabilir.

## Kaynaklar

- Adamsons, K. ve Johnson, S. K. (2013). An updated and expanded meta-analysis of nonresident fathering and child well-being. *Journal of Family Psychology*, 27(4), 589-599. doi:10.1037/a0033786
- Ahmadi, Z. ve Shahbazi, M. (2021). Study of relation between intelligence beliefs and father-child relationship with the achievement motivation in male student's, 11(July), 21-38. doi:10.22055/jac.2021.36643.1792
- Akgiray, A. (2007). Çocuk İstismarı: 8-10 Yaş Çocuklarda İstismarı Önleme Yöntemleri, 1-45.
- Altıparmak, S., Yildirim, G., Yardımcı, F. ve Ergin, D. (2013). Child abuse and neglect based on the information obtained from mothers, and the factors affecting child abuse. *Anatolian Journal of Psychiatry*, 14(4), 354. doi:10.5455/apd.39819.
- Apaydın Cırık, V., Gül, U. ve Aksoy, B. (2022). Çocukların ve Ebeveynlerin Çocuk Cinsel İstismarı Hakkındaki Bilgi ve tutumları: Kesitsel Bir Çalışma. *Türkiye Klinikleri Hemşirelik Bilimleri Dergisi*, 14(2), 321-331.
- Beyazıt, U. ve Can, G. (2018). Çocuk İstismarı Potansiyelini Yordayan Faktörlerin İncelenmesi. *Mediterranean Journal of Humanities*, 8(1), 87-99. doi:10.13114/MJH.2018.385
- Bilgen, F. G. ve Karasu, F. (2017). Anneleri Tarafından Çocuklara Uygulanan Duygusal ve Fiziksel İstismar/İhmal Davranışları. *Sosyal Bilimler Dergisi*, 7(13), 22-34. doi:10.1017/CBO9781107415324.004.
- Bozcan, E. ü., Berkmen, B., Koran, N. ve Tatlıcalı, E. (2019). 4-6 Yaş Arasındaki Çocukların Ebeveynlerinin İstismara Yönelik Farkındalığı. *Folklor/Edebiyat*, 25 (97-1), 515-529.
- Büber, Ö. ve Taylan, H. H. (2023). Çocuk İhmal ve İstismarında Ebeveynlerin Farkındalık Düzeyleri. *Sosyal Sağlık Dergisi*, 3 (1), 89-111.
- Cabrera, N., Tamis-LeMonda, C. S., Bradley, R. H., Hofferth, S. ve Lamb, M. E. (2000). Fatherhood in the Twenty-First Century. *Child Development*, 71(1), 127-136. doi:10.1111/1467-8624.00126
- Cansoy, R. ve Türkoğlu, M. E. (2019). Verilerden Anlam İnşa Etme Süreci. S. Turan (Ed.), *Eğitimde Araştırma Yöntemleri* içinde (1. Basım., ss. 129-129). Ankara: Nobel.
- Çalışkan, Z., Evgin, D., Musallı, E., Akşit, B., Durgun, Ö. N. ve Türe, N. (2019). Annelerin Çocuklarına Yönelik İstismar-İhmal Davranışları ve Etkileyen Faktörler. *Güncel Pediatri*, 17(3), 387-99.
- Dereobalı, N., Çırak Karadağ, S. ve Sönmez, S. (2013). Okulöncesi Eğitim Öğretmenlerinin Çocuk İstismarı İhmali Şiddet Ve Eğitimcilerin Rolü Konusundaki Görüşleri. *Ege Eğitim Dergisi*, 14(1), 50-66.
- Deutsch, F. M., Servis, L. J. ve Payne, J. D. (2001). Paternal Participation in Child Care and Its Effects on Children's Self-Esteem and Attitudes Toward Gendered Roles. *Journal of Family Issues*, 22(8), 1000-1024. doi:10.1177/019251301022008003
- Devlin, J. M., Hill, L., Berry, J., Felder, K. ve Wilson, C. (2019). *The Family Journal: Counseling and Therapy for Couples and Families*, 27 (4), 359-365.
- Dubowitz, H., Black, M. M., Kerr, M. A., Starr, R. H. ve Harrington, D. (2000). Fathers and child neglect. *Archives of Pediatrics and Adolescent Medicine*, 154(2), 135-141. doi:10.1001/archpedi.154.2.135
- Elrod, J. M. ve Rubin, R. H. (1993). Parental involvement in sexual abuse prevention education. *Child Abuse and Neglect*, 17(4), 527-538. doi:10.1016/0145-2134(93)90027-3
- Ercan, N. (2018). *4-6 Yaş Grubunda Çocuğu Olan Ebeveynlerin İstismar Farkındalıkları (Diyarbakır Örneği)*. (Yüksek Lisans Tezi). [https://acikbilim.yok.gov.tr/bitstream/handle/20.500.12812/71539/yokAcikBilim\\_10229204.pdf?sequence=-1&isAllowed=y](https://acikbilim.yok.gov.tr/bitstream/handle/20.500.12812/71539/yokAcikBilim_10229204.pdf?sequence=-1&isAllowed=y) adresinden erişildi.
- Erdoğan, Y. ve Aslan, D. (2020). Okul Öncesi Öğretmenlerinin Çocuk İstismarı ve İhmaline Yönelik Algıları. *Mersin Üniversitesi Eğitim Fakültesi Dergisi*, 104-132. doi:10.17860/mersinefd.629158
- Ersöz, F. (2019). *Veri Madenciliği Teknikleri ve Uygulamaları* (3. Basım.). Ankara: Seçkin Yayıncılık.
- Fagan, J. (2000). Head Start Fathers' Daily Hassles and Involvement With Their Children. *Journal of Family Issues*, 21(3), 329-346. doi:10.1177/019251300021003003

- Flouri, E. (2006). Parental interest in children's education, children's self-esteem and locus of control, and later educational attainment: Twenty-six year follow-up of the 1970 British Birth Cohort. *British Journal of Educational Psychology*, 76(1), 41-55. doi:10.1348/000709905X52508
- Güler, N., Uzun, S., Boztaş, Z. ve Aydoğan, S. (2002). Anneleri Tarafından Çocuklara Uygulanan Duygusal ve Fiziksel İstismar/İhmal Davranışı ve Bunu Etkileyen Faktörler. *C. Ü. Tıp Fakültesi Dergisi*, 24(3), 128-134.
- Gürşimşek, I., Kefi, S. ve Girgin, G. (2007). Okulöncesi Eğitime Babaların Katılım Düzeyi İle İlişkili Değişkenlerin İncelenmesi. *Hacettepe Üniversitesi Eğitim Fakültesi Dergisi*, 33, 181-191.
- Hoeboer, C., Roos, Van Son, Spihoven ve Elzinga (2021). The Effect of Parental Emotional Abuse on the Severity and Treatment of PTSD Symptoms in Children and Adolescents. *Child Abuse & Neglect*, 111, 104775.
- Kaytez, N. ve Deleş, B. (2020). Okul Öncesi Dönemde Çocuğu Olan Annelerin İstismar Farkındalık Düzeylerinin Örselemiş Çocukluk Yaşantıları Açısından İncelenmesi. *İnönü Üniversitesi Sağlık Hizmetleri Meslek Yüksek Okulu Dergisi*, 8(2), 321-35. doi:10.33715/inonusaglik.724662
- Kelly, J. B. (2000). Children's Adjustment in Conflicted Marriage and Divorce: A Decade Review of Research. *Journal of the American Academy of Child & Adolescent Psychiatry*, 39(8), 963-973. doi:10.1097/00004583-200008000-00007
- Keser, N., Odabaş, E. ve Elibüyük, S. (2010). Ana—Babaların Çocuk İstismarı ve İhmali Konusundaki Bilgi Düzeylerinin İncelenmesi. *Türkiye Çocuk Hastalıkları Dergisi*, 4(3), 150-157.
- Kılıç, M. (2020). Ebeveynlerin Çocuk İstismarına Yönelik Farkındalık Düzeyinin Ebeveyn-Çocuk İlişisine Etkisi, 3-44.
- Koblinsky, S. ve Atkinson, J. (1982). Parental Plans for Children's Sex Education. *Family Relations*, 31(1), 29-35.
- Koçak, C. ve Büyükgönceç, L. (2011). Toplumdaki Bireylerin Çocuk İstismarı ve İhmaline Yönelik Bilgi ve Görüşleri. *Hitit Üniversitesi Sosyal Bilimler Enstitüsü Dergisi*, 4(1), 89-104.
- Lamb, M. E. ve Lewis, C. (2010). The Development and Significance of Father-Child Relationships in Two-Parent Families. Michalle E. Lamb (Ed.), *The Role of the Father in Child Development* içinde (5. Basım., ss. 94-150). New Jersey: John Wiley & Sons.
- Meraki, S. ve Çalık-Var, E. (2019). Alt-sosyo ekonomik düzeye sahip ailelerin çocuk istismarı ve ihmali konusunda farkındalık düzeylerinin incelenmesi. *Türkiye Sağlık Bilimleri ve Araştırmaları Dergisi*, 2(1), 1-12.
- Öngider, N. (2013). Anne-Baba ile Okul Öncesi Çocuk Arasındaki İlişki. *Psikiyatride Güncel Yaklaşımlar*, 5(4), 420-440. doi:10.5455/cap.20130527
- Özmantar, Z. K. (2019). Eğitim Çalışmalarında Sık Kullanılan Araştırma Yöntemleri. S. Turan (Ed.), *Eğitimde Araştırma Yöntemleri* içinde (1. Basım., ss. 64-64). Ankara: Ankara Nobel.
- Özyürek, A. (2021). Aile ve Ebeveynlik. A. Özyürek ve A. Çetin (Ed.), *Farklı Kültürlerde Aile ve Çocuk* içinde (ss. 1-30). Ankara: Vize.
- Özyürek, A. ve Ogelman, H. (2022). Anne-Babaların Çocuk Yetiştirme Tutumlarının Belirlenmesinde Güvenirlik Sorunu. *Hacettepe Üniversitesi Eğitim Fakültesi Dergisi*, 37 (1), 43-57.
- Paquette, D. (2004). Theorizing the Father-Child Relationship: Mechanisms and Developmental Outcomes. *Human Development*, 47(4), 193-219. doi:10.1159/000078723
- Pekdoğan, S. (2016). Annelerin İstismar Potansiyellerinin Bazı Değişkenler Açısından İncelenmesi. *Ege Eğitim Dergisi*, 2(17), 425-441. doi:10.12984/egeefd.280752
- Pekdoğan, S. (2017). İstismar Farkındalık Ölçeği Ebeveyn Formu: Ölçek Geliştirme Çalışması. *Akademik Bakış Dergisi*, (62), 173-185.
- Pekşen Akça, R. (2022). Examination Of The Master's Theses On The Role Of Fatherhood In Turkey. *International Social Sciences Studies Journal*, 8(98), 1578-1583. doi:10.29228/sss. 62166
- Sucuoğlu, H. (2006). Anne baba ilgisi çocuğun başarısını artırıyor! *Çocuk Anne Baba Eğitimi Dergisi*, 56, 14-15.
- Ruiz, S. Y., Roosa, M. W. ve Gonzales, N. A. (2002). Predictors of self-esteem for Mexican American and European American youths: A reexamination of the influence of parenting. *Journal of Family Psychology*, 16(1), 70-80. doi:10.1037/0893-3200.16.1.70

- Sucuoğlu, H., Özkal, N., Yıldız Demirtaş, V. ve Güzeller, C. O. (2015). Çocuğa Yönelik Anne-Baba İlgisi Ölçeğinin Geliştirme Çalışması. *Abant İzzet Baysal Üniversitesi Eğitim Fakültesi Dergisi*, 15(1), 242-263.
- Sullivan, P. M. ve Knutson, J. F. (2000). The prevalence of disabilities and maltreatment among runaway children. *Child Abuse & Neglect*, 24(10), 1275-1288.
- Taillieu, T. L., Brownridge, D. A., Sareen, J. ve Afifi, T. O. (2016). Childhood Emotional Maltreatment and Mental Disorders: Results from a Nationally Representative Adult Sample from the United States. *Child Abuse & Neglect*, 59, 1-12.
- Thomas, R. ve Zimmer-Gembeck, M. J. (2011). Accumulating Evidence for Parent-Child Interaction Therapy in the Prevention of Child Maltreatment. *Child Development*, 82 (1), 177-192.
- Uzun, H. ve Baran, G. (2019). Babaların Okul Öncesi Dönemdeki Çocuklarıyla İlişkisinin Bazı Değişkenlere Göre İncelenmesi. *Mersin Üniversitesi Eğitim Fakültesi Dergisi*, 47-60. doi:10.17860/mersinefd.518207
- Ünal, H. B. (2017). Ebeveyn Çocuk İhmal ve İstismarı Farkındalık Ölçeğinin Geliştirilmesi ve Uygulanması, 1-75.
- Van Horne, B. S., Caughy, M. O., Canfield, M., Case, A. P., Greeley, C. S., Morgan, R. ve Mitchell, L. E. (2018). First-time maltreatment in children ages 2–10 with and without specific birth defects: A population–Based study. *Child Abuse & Neglect*, 84, 53-63.
- Yalçın, H., Koçak, N. ve Duman, G. (2014). Anne babaların çocuk istismarıyla ilgili tutumların incelenmesi. *KMÜ Sosyal ve Ekonomik Araştırmalar Dergisi*, 16(1), 137-143.
- Yolcu, H. ve Tarhan, S. (2021). Çocuğa kötü muamelede risk faktörleri: kuramsal bir çalışma, (Ed.: Ebru Oğuz ve Kürşad Yılmaz) Prof. Dr. İnyet Aydın'a Armağan, ss:307-326. Ankara: Pegem.
- Yoo, D., Derthick, K., Ghassemian, S., Hakizimana, J., Gill, B. ve Friedman, B. (2016). Multi-lifespan Design Thinking (ss. 3607-3619-3607-3619). Proceedings of the 2016 CHI Conference on Human Factors in Computing Systems, sunulmuş bildiri, New York, NY, USA: ACM. doi:10.1145/2858036.2858366