

# Depremi Yaşayan Çocuklara Okunan Metaforik Hikâyenin Etkisinin Resim Temaları ile İncelenmesi: 6-10 Yaş Örnekleme

Ayşe ALPTEKİN\*   
Ayşegül SARIKAYA\*\* 

## ÖZ

Bu çalışma depremi yaşayan 6-10 yaş arası çocuklara okunan metaforik hikayenin, çocukların yaptıkları resimlerin temaları ile incelenmesi amacıyla yapılmıştır. Çalışma nitel araştırma yöntemlerinden Durum Çalışması tekniğinde tasarlanmıştır. Araştırmanın çalışma grubunu, 20 Şubat Kahramanmaraş merkezli deprem felaketinden sonra, Konya iline gelerek, yurtlara yerleştirilen ve yurtlar içinde açılan okullara devam eden temel eğitim düzeyindeki çocuklar oluşturmaktadır. Verilerin toplanması için serbest resim çizim tekniği kullanılmıştır. Ön test verileri olarak toplanan bu resimlerin ardından çocuklara, Kahramanmaraş merkezli depremden etkilenen çocuklar için yazılmış olan metaforik hikaye okunmuştur. Bir gün sonra çocuklardan tekrar resim yapmaları istenmiştir. Hikâye sonrası istenen resimler son test verileri olarak kullanılmıştır. Çocuklardan alınan resimlerin içeriği iki uzman araştırmacı tarafından incelenmiş ve resim içerisindeki tüm temalar not edilmiştir. NVivo 14 paket programı kullanılarak temalar, ortak özelliklerine göre kodlara ayrılmış ve 29 kod elde edilmiş ve aynı program ile karşılaştırmalar yapılmıştır. Çalışmanın sonuçlarına göre çocukların resim temaları incelendiğinde, metaforik hikayenin tüm yaş gruplarında(6-10 yaş) olumlu değişimlere yol açtığı görülmüştür.

**Anahtar Kelimeler:** Metaforik Hikaye, Çocuk Resimleri, Deprem.

## An Investigation of the Effect of the Metaphoric Story Read to Children who Have Experienced the Earthquake with Painting Themes: A Sample of 6-10 Years Old

### ABSTRACT

This study was carried out to examine the metaphorical story read to children aged 6-10 who experienced the earthquake, with the themes of the pictures made by the children. The study was designed in the Case Study technique, which is one of the qualitative research methods. The study group of the research consists of children at the basic education level who came to Konya after the February 20 Kahramanmaraş-centered earthquake disaster and were placed in the dormitories and attending the schools opened in the dormitories. Free picture drawing technique was used to collect the data. After these pictures, which were collected as pre-test data, the children were read a metaphorical story written for the children affected by the Kahramanmaraş-centered earthquake. One day later, the children were asked to paint again. The pictures requested after the story were used as post-test data. The content of the pictures taken from the children was examined by two expert researchers and all the themes in the picture were noted. Using the NVivo 14 package program, the themes were divided into codes according to their common features, and 29 codes were obtained and comparisons were made with the same program. According to the results of the study, when the painting themes of the children were examined, it was seen that the metaphorical story led to positive changes in all age groups (6-10 years).

**Keywords:** Metaphorical Story, Children's Drawings, Earthquake.

### 1. Giriş

Afetlerin çocukların ruh sağlığı üzerindeki etkilerine ilişkin çalışmalar, bir afetin yaşanmasından hemen sonra afet mağduru çocukların kafalarının karıştığını ve endişeli olduklarını göstermektedir (Murphy vd., 1987). Bununla birlikte çocukların felaketlere verdikleri tepkiler, toplumun ihtiyaç duyulan desteği

\* Dr. Öğr. Üyesi, Selçuk Üniversitesi, elmaliayse@hotmail.com

\*\* **Corresponding Author/Sorumlu Yazar**, Dr. Öğr. Üyesi, Selçuk Üniversitesi, artegull@gmail.com

Makalenin Gönderim Tarihi: 26.04.2023; Makalenin Kabul Tarihi: 09.06.2023

**Citation/Atf:** Alptekin, A., Sarıkaya, A. (2023). Depremi yaşayan çocuklara okunan metaforik hikâyenin etkisinin resim temaları ile incelenmesi: 6-10 yaş örnekleme. *Selçuk Üniversitesi Sosyal Bilimler Enstitüsü Dergisi*, 51, 242-257. <https://doi.org/10.52642/susbed.1287634>



sağlamasına (Ziv & Israeli, 1973), çocuğun afet yaşandıktan sonra ebeveynlerinden ayrı kalmamasına ve yetişkinlerin afet karşısında verdikleri tepkilerine göre değişiklik göstermektedir. Çocukların 2. Dünya Savaşı'na karşı göstermiş oldukları tepkiler üzerinde, ebeveynlerinin davranışlarının hayati önem taşıdığını gösteren çalışmalar mevcuttur (Freud & Burlingham, 1944). Afet yaşayan kişilerin, doğal kaynaklı afetler ile insan kaynaklı afetlere farklı tepkiler gösterdiği, farklı doğal afetlere de farklı tepkiler gösterdiği bilinmektedir (Beigel & Berren, 1985; Frederick, 1980).

Afet yaşayan çocuğun süreçten etkilenmesinin birçok belirleyicisi olduğu bilinmektedir. Çocuğun afet öncesinde yaşadığı koşullar, stres (La Greca vd., 1996; Pynoos vd., 1999; Vernberg vd., 1996) ve afet sonrası yaşadığı ortam (Kronenberg vd., 2010; Lindgaard vd., 2009; Osofsky vd., 2007) bu belirleyiciler arasında sayılabilir.

Çocukların afeti yaşadıkları sırada savunmasız oldukları ve korunmaya muhtaç oldukları doğru olsa da, aynı zamanda bu çocukların afetlerin etkilerini azaltmak için ev halkı ve toplum çabalarına katkı sağlayabilecek benzersiz bir kapasiteleri mevcuttur (Fothergill, 2017). Bir afet sonrasında çocukların afet etkilerini azaltmak için katkı sağlamaları ile çocukların ruh sağlıkları arasındaki ilişkiyi destekleyen güçlü kanıtlar bulunmaktadır. Çocukların gelişimsel olarak, afetle ilgili korku ve stresle baş edebildikleri ve bu nedenle afetlerden sonra çalışmak için önemli bir yaş grubu oldukları bilinmektedir (Dutta vd., 2022).

Tehlike deneyimleri, bireylerin gelecekteki savunmasızlıklarını azaltmada etkili olabilmektedir. Bu nedenle, tehlikeler ve bunların neden olduğu kritik koşullar, bireysel becerilerin, kapasitelerin, yeteneklerin, dayanıklılığın ve gelecekteki tehlikeler için oluşan yeteneklerin ve bunlara verilen tepkilerin geliştirilmesinde etkili olabilecek değerli deneyimler sunabilmektedir (Luthar & Cicchetti, 2000; Manyena vd., 2008). Depremin çocuklar üzerindeki olumsuz etkisini iyileştirmek ve etkiyi olumluya çevirmek için depreme ilgili farkındalıklarını artırmak amacıyla müdahale çalışmalarının yapılması gerekmektedir (Aydoğdu & FOFANA, 2023). Bu müdahale çalışmalarının iyi derecede kabul görmüş ve gelecek vaat eden bir uygulama olan Psikolojik İlk Yardım yönergelerinde öne sürülen erken müdahale önerilerini yansıtacak şekilde olması önem arz etmektedir (Hafstad vd., 2012).

Çocuklar yaşamı, geçmişi bugünü ve geleceği içeren bir süreklilik içinde algırlar. Bu algı çocuklar için güven duygusu açısından önem arz etmektedir. Doğal afet yaşayan çocuklarda afet, geçmiş ve gelecek arasındaki ilişkiyi bozarak, yaşamın devamına ilişkin algılarına zarar verir (Gordon & Wraith, 1993). Afet sonrası yapılacak müdahalelerin temel amacı, geçmiş ve gelecek arasındaki ilişkinin yeniden kurulmasıdır (Vernberg & Vogel, 1993).

Metaforlar ve hikâyeler, insanların bilgi işleme sistemlerini geliştirmek ve yerleşik kalıplardan kurtulmalarına yardımcı olmak için, özellikle travmatik olaylar sonrası kullanılan müdahale araçlarıdır (Kuehlwein, 2000; Otto, 2000). Metaforun temeli somut alan ve hedefi ise soyut alan olarak adlandırılmaktadır. Son yıllarda bu konudaki giderek artan sayıdaki araştırmalar, metaforik jestlerin insanların anlama ve öğrenme süreçlerini geliştirebileceğini göstermiştir (Khatin-Zadeh, 2022; Khatin-Zadeh vd., 2022).

Metaforlar küçük çocuklara analogiler sağladığından, kanıt testleri, yeniden ilişkilendirme ve felaketten arındırma gibi karmaşık akıl yürütme tekniklerini anlamamanın basit bir yolunu sağlamaktadırlar (Grave & Blissett, 2004). Bu sebeple metaforlar, müdahale programları için oldukça uygun görülmektedir. Hikâyeler, metaforik müdahalenin özel bir biçimidir. Hikâyeler, kişiye doğrudan talimat verme durumunun ortaya çıkardığı savunma ihtiyacını ortaya çıkarmamaktadırlar (Otto, 2000). Ayrıca anlatının içindeki metaforun, yeni bir dünya kurmaya, düzen ve tutarlılık sağlamaya ve aynı zamanda dünyayı yeniden şekillendirmeye, farklı bir imaj sunmaya da yardımcı olduğu görülmektedir (Contini, 2020).

Çocuklar zamanlarının büyük bir kısmını çizim ve resim yaparak geçirmektedirler ve onların bu sanatsal çabaları, dünyayı nasıl algıladıkları ve verdikleri tepki hakkında birçok şey söyleyebilmektedir (Hargreaves, 1978). Çocuk resimleri, çocuklar gelişimsel olarak ilerledikçe gelişmektedir. Çocuk çizimleri, çocuklar yaklaşık 18 aylıkken görünüşte rastgele işaretler olarak başlamaktadır. Bu çizimler onlara duyuşal zevk sağlar ve fiziksel gelişimlerini destekler. Çocuklar büyüdükçe yaptıkları karalamalar, soyut çizgilerin ve

şekillerin oluşumuna doğru ilerlemekte ve bu çizimler onların dünyalarını temsil etmek için bir araç haline gelmektedir (Martin, 2010; Mitchell, 2006).

Çocukların yaşadıkları olumsuz deneyimler sonucu içlerinde oluşan değişimlerin dışarıdan fark edilmesi oldukça zordur. Çünkü çocukların ifade etme biçimleri yetişkinlerden farklıdır. Resim ve oyun aracılığı ile onları örseleyen olayı işlemeye başlarlar (Danışman & Okay, 2017). Çocuklar dil gelişimi öncesinde bile yaşadıkları olayları imgelem olarak zihinsel kaydetmekte ve bu kayıtları çizimler yoluyla ifade edebilmektedirler (Fisher, 2000). Çizmek veya karikatür yapmak, çocukların sorunları nesnel olarak adlandırmalarına ve bireysel olarak anlamlı başa çıkma görüntüleri oluşturmalarına olanak tanımaktadır. Bu uygulama iyi bir işbirlikçi olmakla birlikte, çocukları zorluklarla yüzleşmede aktif bir rol benimsemeye teşvik etmektedir (Chansky, 2011; March & Mülle, 1998).

Türkiye’de 6 Şubat 2023 tarihinde sabaha karşı Kahramanmaraş ili merkez olmak üzere, 10 ili etkileyen ve büyük yıkıcı etkisi olan bir deprem yaşanmıştır. Bu depremden dokuz saat sonra yine Kahramanmaraş ili merkez olmak üzere yıkıcı etkisi yüksek bir deprem daha meydana gelmiştir. Artarda meydana gelen bu depremlerde binlerce kişi ölmüş ve binlerce kişi bulunduğu ili terk etmiştir. Hava koşullarının olumsuz olması ve depremin etki alanının çok geniş olması, temel ihtiyaçların yeterli miktarda afet bölgesine ulaştırılamaması ve artçı depremlerin yoğun bir şekilde devam etmesinden dolayı, bölgedeki insanlar yakın illerdeki öğrenci yurtlarına nakil edilmiş ve temel ihtiyaçları ve güvenlikleri burada sağlanmıştır. Çocukların yaşadığı yurtların içine okullar açılmış, çocukların da hızlı bir şekilde rutinlerine dönmeleri sağlanmıştır. Yaşanan afetin hemen ardından, afeti yaşayan insanların güvenli bölgeye alınması, travmatik ortamdan uzaklaştırılması ve günlük yaşam rutinlerine hızlı bir şekilde geri döndürülmesi, bu kısa süreç içinde insanların etkilenme durumlarını daha kolay araştırılması, gözlemlenmesi ve psikolojik ilkyardımanın hızlı şekilde koordineli olarak yapılması avantajını doğurmuştur. Bu çalışmada, afeti yaşamış ve yurtlara yerleştirilerek okullarına ve rutin hayatlarına dönmüş çocuklara okunan metaforik hikâyenin etkilerinin resimler yoluyla incelenmesi amaçlanmıştır. Bu çalışmanın önemi ve diğer çalışmalardan farkı, çocuklar için üstün bir teknik olan metaforik hikâyenin etkilerinin resim tekniği ile bu kısa süreç içinde izlenmesidir.

## 2. Yöntem

Çalışma nitel araştırma yöntemlerinden durum çalışması tekniğinde tasarlanmıştır. Creswell and Poth (2016)’a göre durum çalışması; araştırmacının zaman içerisinde sınırlandırılmış bir veya birkaç durumu çoklu kaynakları içeren veri toplama araçları (gözlemler, görüşmeler, görsel-ışitseller, dokümanlar, raporlar) ile derinlemesine incelediği durumların ve duruma bağlı temaların tanımlandığı nitel bir araştırma yaklaşımıdır. Durum çalışması; tek bir durum ya da olayın derinlemesine boylamsal olarak incelendiği, verilerin sistematik bir şekilde toplandığı ve gerçek ortamda neler olduğuna bakıldığı bir yöntemdir. Bu teknik, elde edilen sonuçlar ile olayın neden o şekilde oluştuğu ve gelecek çalışmalarda nelere odaklanılması gerektiğini ortaya koymaktadır (Davey, 1990). Yapılan bu çalışmada araştırma ve yayın etiğine uygun davranılmıştır.

### 2.1. Çalışma Grubu

Araştırmanın çalışma grubu, 20 Şubat Kahramanmaraş merkezli deprem felaketinden sonra, Konya iline gelerek yurtlara yerleştirilen ve yurtların içinde açılan okullara devam eden temel eğitim düzeyindeki çocuklar oluşturmaktadır. Çalışmada olasılıklı örnekleme yöntemlerinden basit örnekleme yöntemi kullanılmıştır. Basit rastgele örnekleme yöntemi, zamandan ve kaynaklardan tasarruf etmek için en iyi olasılıklı örnekleme tekniklerinden birisidir ve bu yöntemde her bireyin bir örneğin parçası olarak seçilme olasılığı aynıdır (Karasar, 2007). Çalışma grubundaki çocukların birincil yakın kaybı olmamakla birlikte aileleri ile birlikte yurttan kalmaktadırlar. Gruba dâhil edilen çocuklar aileleri ile birlikte deprem felaketinden sonraki üç gün içinde bölgeyi terk etmişlerdir. Ancak çocukların hepsi depreme ve yıkıma şahit olmuşlardır. Çalışma grubu için, aileler ile birlikte aynı odalara yerleştirilen ve hızlı şekilde gerekli temel gereçler sağlanarak okullarına başlanması sağlanan bir yurttaki çocuklar seçilmiş ve bu yurttaki temel eğitim düzeyindeki tüm çocuklar örnekleme dâhil edilmişlerdir. Anasınına devam eden 6 yaşında 14 çocuk, birinci sınıfa devam eden 7 yaşında 24 çocuk, ikinci sınıfa devam eden 8 yaşında 26 çocuk, üçüncü sınıfa devam eden 9 yaşında 23 çocuk, dördüncü sınıfa devam eden 10 yaşında 21 çocuk olmak üzere toplam 108 çocuk araştırmaya katılmıştır.

## 2.2. Verilerin Toplanması

Verilerin toplanması için serbest resim çizim tekniği kullanılmıştır. Bu teknik, tamamen çocukların doğal olarak rutin hayatlarında kullandıkları bir tekniktir. Çocuklar zamanlarının büyük bir kısmını çizim ve resim yaparak geçirmekte ve onların bu sanatsal çabaları, dünyayı nasıl algıladıkları ve tepki verdikleri hakkında birçok şey ortaya koyabilmektedir (Hargreaves, 1978). Verilerin toplanması için çocuklara kâğıtlar dağıtılmış ve istedikleri bir resim çizmeleri istenmiştir. Ön test verileri olarak toplanan bu resimlerin ardından çocuklara, Teber (2023)' in Kahramanmaraş merkezli depremden etkilenen çocuklar için yazmış olduğu metaforik hikaye okunmuştur. Hikaye içeriğinde fırtına ve kuş yuvaları metaforu üzerinden çocuklara depremin ne olduğu, neler hissedildiği, iyileşme için umut, yeniden düzenleme yapılabileceği gibi durumlar anlatılmaktadır. Bir gün sonra çocuklardan tekrar resim yapmaları istenmiş ve hikâye sonrası istenen resimler son test verileri olarak kullanılmıştır.

## 2.3. Verilerin Analizi

Çocuklardan alınan resimlerin içeriği iki uzman araştırmacı tarafından incelenmiş ve resim içerisindeki tüm temalar not edilmiştir. NVivo 14 paket programı kullanılarak, temalar ortak özelliklerine göre kodlara ayrılmış ve 29 kod elde edilmiştir ve sonrasında aynı program ile karşılaştırmalar yapılmıştır.

## 3. Bulgular

Çocukların metaforik hikayeyi dinledikten önce ve sonra yaptıkları resimlerdeki temalar tek tek incelenmiş ve ortak özellikteki temalar birleştirilerek 29 tane kod elde edilmiştir. NVivo 14 paket programında analiz edilen kodların, hikâye öncesi ve sonrası karşılaştırılması sonucunda elde edilen veriler aşağıda verilmiştir.

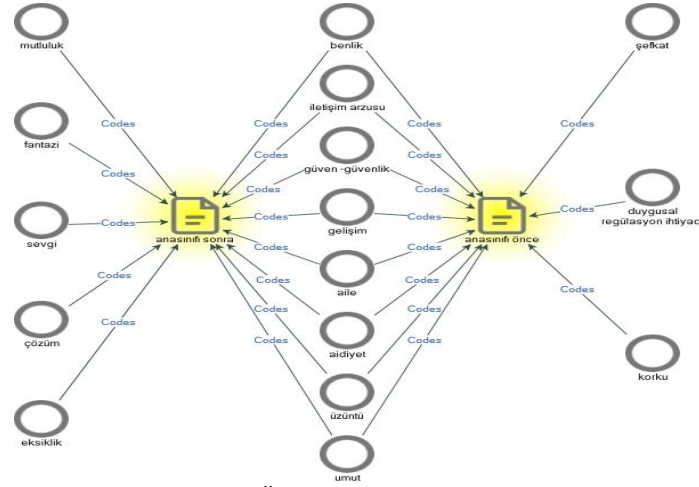

**Şekil 1.** Metaforik Hikâye Anlatımından Önce ve Sonra Anasınıfı Çocuklarının Resimlerinde Kodlara İlişkin Bulgular

Şekil 1 incelendiğinde anasınıfı çocuklarının resimlerinde, metaforik hikaye okunmadan öncesinde yapılan resimlerdeki temalarda görülen farklılıklar; şefkat, duygusal regülasyon ve korku olarak belirlenmiştir. Hikâye okunduktan sonrasında yapılan resimlerdeki temalarda görülen farklılıklar mutluluk, fantezi, sevgi, çözüm ve eksiklik olarak ortaya çıkmıştır. Benlik, iletişim arzusu, güven-güvenlik, gelişim, aile, aidiyet, üzüntü, umut temaları ise hikâye okunmadan önce ve hikâye okunduktan sonraki çocukların resim temalarındaki ortak temalar olmuştur. Hikâye sonrasında görülen mutluluk, fantezi, sevgi, çözüm temaları çocukların iyileşme yolunda olduklarını göstergesi olarak tahmin edilmektedir.

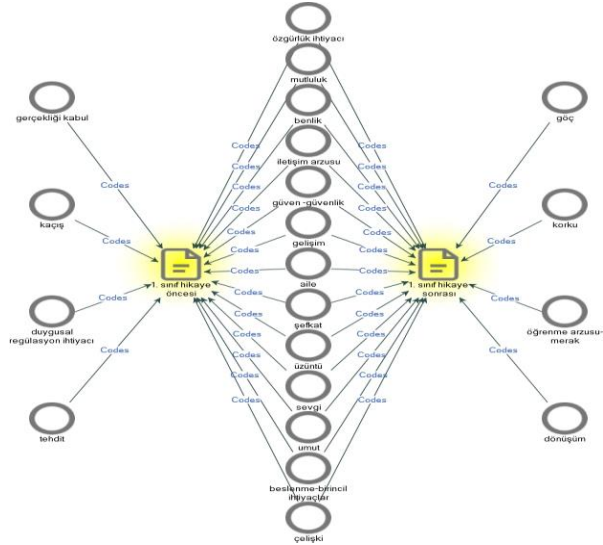

**Şekil 2.** Metaforik Hikâye Anlatımından Önce ve Sonra 1. Sınıf Çocuklarının Resimlerindeki Kodlara İlişkin Bulgular

Şekil 2'ye göre 1. sınıf çocuklarının metaforik hikâye okunmadan öncesinde farklılaşan temaların; gerçekliği kabul, kaçış, duygusal regülasyon ihtiyacı ve tehdit olduğu görülmektedir. Hikâye okunduktan sonra göç, korku, öğrenme arzusu ve dönüşüm temaları farklı temalar olarak ortaya çıkmıştır. Özgürlük ihtiyacı, benlik, iletişim arzusu, şefkat, üzüntü, sevgi, umut güven güvenlik, gelişim, aile, üzüntü, çelişki, beslenme-birincil ihtiyaçlar temaları ise hikâye okunmadan önce ve hikâye okunduktan sonraki çocukların resim temalarındaki ortak temalar olmuştur. Anasınıfı çocuklarından farklı olarak bu grupta, beslenme-birincil ihtiyaçlar, öğrenme arzusu ve tehdit temaları ortaya çıkmıştır. Hikâye okunduktan sonra ortaya çıkan dönüşüm ve öğrenme arzusu çocuğun rutinlerine daha fazla döndüğünü düşündürmektedir.

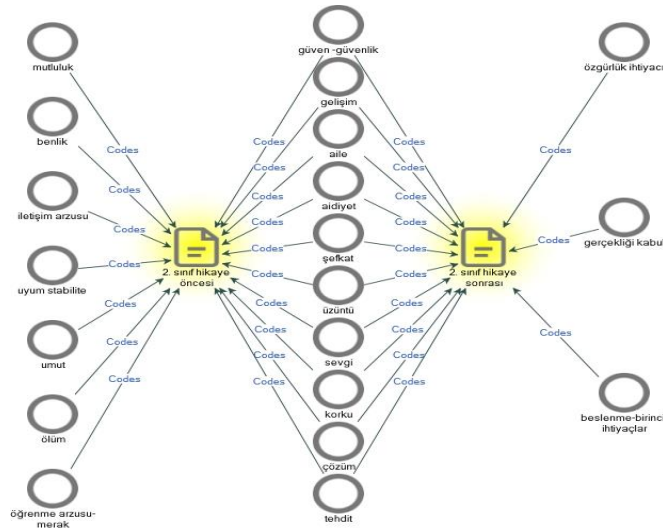

**Şekil 3.** Metaforik Hikâye Anlatımından Önce ve Sonra 2. Sınıf Çocuklarının Resimlerindeki Kodlara İlişkin Bulgular

Yukarıdaki şekil göz önüne alındığında 2. sınıf çocuklarının metaforik hikâye okunmadan önceki resim temalarında farklılaşan temaların; mutluluk, benlik, iletişim arzusu, uyum, stabilite, umut, ölüm ve öğrenme arzusu temaları olduğu görülmektedir. Hikâye öncesi ve sonrası ortak temalar; güven-güvenlik, gelişim, aile, aidiyet, şefkat, üzüntü, sevgi, korku, çözüm ve tehdit olarak belirlenmiştir. Hikâye sonrasında

farklılaşan temaların ise; özgürlük ihtiyacı, gerçekliği kabul, beslenme-birincil ihtiyaçlar olduğu görülmektedir.

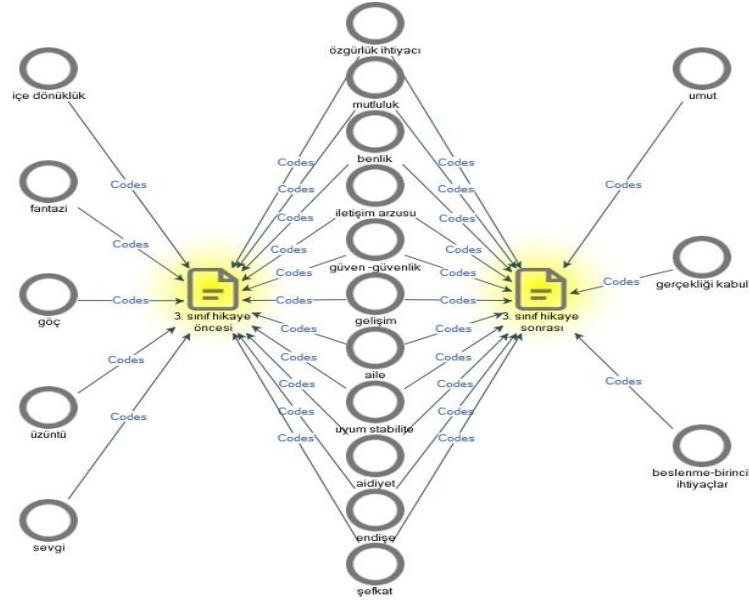

**Şekil 4.** Metaforik Hikâye Anlatımından Önce ve Sonra 3. Sınıf Çocuklarının Resimlerindeki Kodlara İlişkin Bulgular

Yukarıdaki şekil göz önüne alındığında 3. sınıf çocuklarının metaforik hikâye okunmadan önceki resim temalarında farklılaşmanın; içedönüklük, fantezi, göç, üzüntü, sevgi olduğu görülmektedir. Hikâye öncesi ve sonrasında görülen ortak temalar; özgürlük ihtiyacı, mutluluk, benlik, iletişim arzusu, güven-güvenlik, gelişim, aile, uyum stabilite, aidiyet, endişe ve şefkat olarak belirlenmiştir. Hikâye sonrasında farklılaşan temaların ise; umut, gerçekliği kabul, beslenme-birincil ihtiyaçlar olduğu görülmektedir.

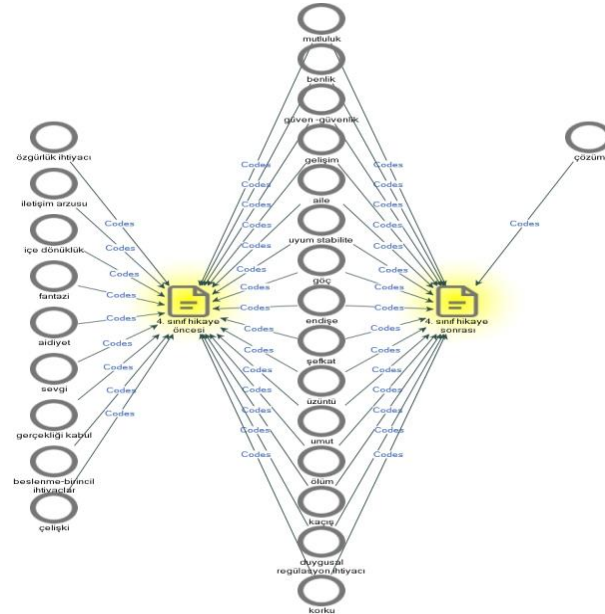

**Şekil 5.** Metaforik Hikâye Anlatımından Önce ve Sonra 4. Sınıf Çocuklarının Resimlerindeki Kodlara İlişkin Bulgular

Şekil 5 göz önüne alındığında 4. sınıf çocuklarının metaforik hikaye okunmadan önceki resim temalarındaki farklılaşmanın; özgürlük ihtiyacı, iletişim arzusu, içe dönüklük, fantezi, aidiyet, sevgi, gerçeği kabul, beslenme- birincil ihtiyaçlar, çelişki olduğu görülmektedir. Mutluluk, benlik, güven-güvenlik, gelişim, aile, uyum-stabilite, göç, endişe, şefkat, üzüntü, umut, ölüm, kaçış, duygusal regülasyon ihtiyacı, korku temaları ise hikaye öncesi ve sonrasında görülen ortak temalardır. Hikâye sonrası farklılaşan tema ise sadece çözüm teması olmuştur. Hikâye sonrası bulgulara göre dördüncü sınıfların doğrudan yaşadıkları felaket için çözüme odaklandıkları yorumu yapılabilir.

**Tablo 1.** Metaforik Hikâye Anlatımı Öncesi ve Sonrası Çocukların Resimlerindeki Kod Frekansları

Kodlar	Metaforik Hikâye	Metaforik Hikâye
	Öncesi Çocuk	Sonrası Çocuk
	Resimlerindeki	Resimlerindeki
	Kodlar	Kodlar
Aidiyet	20	4
Aile	13	30
Benlik	14	11
Beslenme-Birincil İhtiyaçlar	3	13
Çelişki	2	1
Çözüm	1	6
Dönüşüm	0	1
Duygusal Regülasyon İhtiyacı	6	1
Eksiklik	0	1
Endişe	3	3
Fantezi	2	1
Gelişim	24	20
Gerçekliği Kabul	2	6
Göç	3	4
Güven -Güvenlik	25	44
İletişim Arzusu	25	7
Kaçış	5	2
Korku	3	9
Mutluluk	8	10
Öğrenme Arzusu-Merak	2	2
Ölüm	6	1
Özgürlük İhtiyacı	10	20
Sevgi	12	9
Şefkat	22	14
Tehdit	5	1
Umut	20	33
Uyum Stabilite	5	3
Üzüntü	11	23
İçedönüklük	2	0

Tablo 1 incelendiğinde en fazla kod sayısının bulunduğu temanın güven-güvenlik olduğu görülmektedir. Kod sayısının yoğunlaştığı diğer bir temanın ise iletişim arzusu olduğu belirlenmiştir. Umut kodu yüksek frekansa sahip kodlardan birisi olurken, hikâye sonrası umudun yükseldiği görülmektedir. Tabloya göre çocukların hikâye sonrası üzüntüleri, özgürlük ihtiyaçları, çözümleri, aile algıları ve korkuları, umutları artmış, iletişim arzuları belirgin şekilde azalmıştır.

#### 4. Tartışma ve Sonuç

İçedönüklük yalnızca üç ve dördüncü sınıf çocuklarının hikâye öncesi temalarında görülmüştür. Rholes and Ruble (1984)' nin çocukların sosyal gelişimleri ve başarı motivasyonları ile ilgili yaptıkları çalışmada, diğer yaş gruplarında bir farklılaşma gözlemlenmez iken, 9-10 yaş grubunda bir farklılaşma gözlemlendiğini tespit etmişlerdir. Bu yaş grubunun sosyal gelişim olarak farklı bir düzeyde oldukları düşünüldüğünde, bu çalışmada elde edilen sonucun gelişimsel bir süreç ile ilgili olduğu ön görülmektedir.

Livesley and Bromley (1973) çocukların diğer kişileri anlamak için kendi yaşam deneyimlerini kullanma becerileri ile ilgili yaptıkları çalışma ile, 5-6 yaş ve 9-10 yaş çocuklarının bu becerileri kullanmada önemli ilerleme gösterdiklerini belirlemişlerdir. Bu çalışmada, 9-10 yaş aralığında farklı bir gelişimsel sürecin başladığını düşündürmektedir. Bu durumun, deprem sonrası verilen tepkilerin 9-10 yaşta diğer gruptan ayrılmasının nedeni olduğu öngörülmektedir.

İkinci sınıfta ölüm teması hikâye öncesi yapılan resimlerde görülürken, dördüncü sınıfta hem hikâye öncesi hem de hikâye sonrasında görülmüş, buna karşın diğer gruplarda görülmemiştir. İşlemsel gelişim aşamasındaki çocuklar (7-11 yaş), ölümü geri döndürülemez, içsel nedenlere (vücut işlevinin durması) atfedilebilir ve evrensel bir olgu olarak görürler (Smilansky, 1987; Speece & Brent, 1984). Bu çalışmada 8 yaş ve 10 yaş çocuklarında ölüm teması görülmüştür. İki yaş grubu da ölümü gerçek anlamda kavrayabilecekleri yaş grubu içindedir. Ancak ilgili literatür ve gelişim aşamaları ile bu çalışma sonucu açıklanamamaktadır. Bunun dışında 9 yaş, 12 yaş ve daha küçük çocuklar resimlerinde ölümü, ölümlerin fiziksel özellikleri ve ölümün sebepleri ve koşulları ile ilgilenerek, ağırlıklı olarak biyolojik terimlerle temsil ederler (Tamm & Granqvist, 1995). Ölüm kodu içinde yer alan resim temalarında “ 4.2: İnsan figürünün kanatlanıp gökyüzüne doğru yükselmesi” olarak bir tema yer almaktadır ki bu tema biyolojik değil, gizem ve metafizik temasıdır. Bu temalar daha çok 15 yaş üstü çocukların resimlerinde görülmektedir (Tamm & Granqvist, 1995). Bu durum, doğal afet sonrası çocukların resimlerinde ölüm temasının farklı değişkenlerden etkilendiğini ve normal gelişimsel süreçteki ölüm çizimleri ile aynı olmadığını göstermektedir. Ancak 8 yaşta hikâye sonrasında ölüm temasının kaybolmuş olması da, bu yaş grubunun metaforik hikâyeden farklı bir şekilde etkilendiğini göstermektedir.

Güven-güvenlik temasının en çok tercih edilen kod olduğu görülmektedir. Hikâye sonrasında çocukların güvenli yer algılarının geliştiği düşünülmektedir. Afetlerde, düzenin ve güvenliğin yeniden tesis edilmesi, tipik olarak müdahale yeri olarak hizmet veren okullar aracılığıyla sunulan, etkili, büyük ölçekli sosyal hizmetler gerektirmektedir (Gordon vd., 1999). Yapılan çalışmada müdahale yeri, çocukların aileleri ile yerleştirilen yurtlar ortamıdır. Bu ortamda yapılan müdahale, çocukların güvenli yer algısını geliştirmiştir. Roje (1995), Los Angeles depreminden sonra bir ilkökul ortamında çocuklarla sanat kullanımının çocukların normal işlevlerine geri dönmelerini, yani güvenli alanlarına dönüşlerini kolaylaştırdığını belirlemiştir. Hikâye anlatımı ve resim çizimleri, sanatsal faaliyet olarak düşünüldüğünde Roje'nin bulguları bu çalışmanın güvenli yer algısı ile ilgili bulgularını destekler niteliktedir.

Kod sayısının yoğunlaştığı bir diğer grubun İletişim Arzusu olduğu belirlenmiştir. Çocukların hikâye ve resim aracılığı ile iletişim arzularının giderildiği tahmin edilmektedir. Sanatla ifade teknikleri, deprem mağduru çocuklarla bağlantı kurmak için doğal yollar sağlamaktadır (Shen, 2002). Hofmann and Rogers (1991), 7.1 büyüklüğündeki Kaliforniya depreminden sonra bir sığınakta, kurtulan çocuklar ile sanat tekniklerini kullanarak çalışmışlardır. Küçük çocuklar duygularını sözle ifade edemeyebileceklerinden, diğer iletişim biçimleri arasında yer alan oyun oynama, resim yapma veya şarkı söylemenin daha etkili olabileceğini ortaya koymuşlardır (Webb, 2004). Resim ve hikâye tekniğinin, çocukların iletişim kurma ihtiyaçlarını giderdiği düşünülmektedir.

Metaforik hikâye okunmadan önce anasınıfı çocuklarının resimlerinin farklılaşan temalarının; şefkat, duygusal regülasyon ve korku olduğu belirlenmiştir. Hikâye okunduktan sonraki temaları; mutluluk, fantezi, sevgi, çözüm ve eksiklik olarak ortaya çıkmıştır. Newman vd. (2014) yaptıkları meta-analiz çalışmasında doğal afetler sonrası çocuklara herhangi bir psikolojik müdahale verildiği zaman önemli ölçüde daha iyi durumda olduklarını ve müdahale alanların almayanlara göre ortalama %66 daha fazla iyileşme gösterdiğini belirlemişlerdir. Hikâye sonrasında anasınıfı çocuklarının iyileşme temaları göstermeleri Newman vd. (2014)'nin bulguları ile benzeşmektedir.

Birinci sınıf çocuklarının metaforik hikâye okunmadan önceki temalarının; gerçekliği kabul, kaçış, duygusal regülasyon ihtiyacı ve tehdit olduğu görülmektedir. Katrina Kasırgası sonrası evleri yıkılan bazı çocuklar, anlamadaki boşlukları doldurmak için büyülü düşünceleri kullanmışlar ve ebeveynlere tekrar tekrar “Her şey yoluna girecek. Eve gidip yerleri süpürebiliriz ve her şey yoluna girecek” şeklinde söylemlerle,



gerçeği kabul etme ya da kaçış davranışları göstermişlerdir (Osofsky vd., 2007). Hikâye okunduktan sonra göç, korku, öğrenme arzusu ve dönüşüm temaları farklı temalar olarak ortaya çıkmıştır. Doğal afetlerde belli bir süre geçtikten sonra, korku, üzüntü gibi duygular gelebilmektedir (Myers, 1994). Çocuklarda dönüşüm teması da yine Newman vd. (2014)'nın çalışmaları ile desteklenmektedir. Öğrenme arzusu teması ise; Ericson' un psikososyal gelişim kuramında belirttiği, 7-11 yaş çocuklarının başarıya karşı başarısızlığın olduğu öğrenme ve başarının çok önemli olarak görüldüğü dönem ile açıklanabilir (Maree, 2021). İkinci sınıf çocuklarında da yine aynı tema görülmüştür.

2. sınıf çocuklarının metaforik hikaye okunmadan önceki resim temalarında farklılaşan temaların; mutluluk, benlik, iletişim arzusu, uyum, stabilite, umut, ölüm ve öğrenme arzusu temaları olduğu görülmektedir. İletişim arzusu, yukarıda belirtildiği gibi Shen (2002) ve Hofmann and Rogers (1991)'ın çalışmaları ile açıklanabilmektedir. Hikâye sonrasında ise farklılaşan temaların; özgürlük ihtiyacı, gerçekliği kabul, beslenme-birincil ihtiyaçlar olduğu görülmektedir. Gerçekliği kabul, çocuğun değişime uğradığı ve iyileşme gösterdiğinin göstergesi olarak varsayıldığında, Newman vd. (2014)'nın çalışması ile açıklanabilir. Ayrıca bu tema üçüncü sınıf çocuklarında da görülmüştür. Özgürlük ihtiyacı ise, doğal afetlerden sonra oluşan, korku ve üzüntüden (Myers, 1994) kaçış olarak yorumlanabilir. Gerçekliği kabul ile birlikte beslenme ve yaşama devam etmek için gerekli birincil ihtiyaçlara yöneldikleri tahmin edilmektedir.

3. sınıf çocuklarının metaforik hikaye okunmadan önceki resim temalarındaki farklılaşmanın; içedönüklük, fantezi, göç, üzüntü, sevgi olduğu görülmektedir. Hikâye sonrasında farklılaşan temalar ise; umut, gerçekliği kabul, beslenme-birincil ihtiyaçlardır. Bu temalarda şu ana kadar açıklanmayan ve dikkat çeken tema, fantezi temasıdır. Anasınıfı çocuklarında görülen fantezi teması, 9 yaş çocuklarında tekrar görülmüştür. 6 ve 9 yaşındaki çocuklar, gelişim dönemleri göz önüne alınarak incelendiğinde, gelişimsel olarak dönüşüm noktalarında (Arı, 2008). Bu yaş grubundaki çocukların, doğal afet sonrasında gelişimsel olarak fantezilerini kullandıkları düşünülmektedir.

4. sınıf çocuklarının metaforik hikaye okunmadan önceki resim temalarındaki farklılaşmanın; özgürlük ihtiyacı, iletişim arzusu, içe dönüklük, fantezi, aidiyet, sevgi, gerçeği kabul, beslenme- birincil ihtiyaçlar, çelişki olduğu görülmektedir. Ayrıca dördüncü sınıfların hikâye sonrası farklılaşan tek temasının çözüm teması olduğu belirlenmiştir. 11 yaş itibarı ile çocuklar gelişimsel olarak daha soyut düşünebildikleri bir döneme geçmekte ve bir olayın birden çok nedeni ve sonucu olabileceğinin farkına varmaktadır (Arı, 2008). Metaforik hikâyenin, bu düşünce sistemindeki çocukları doğrudan çözüm sonucuna götürmüş olabileceği düşünülmektedir. Diğer grupların hikaye öncesinde ortaya çıkan temaların, 4. sınıf çocuklarında hikaye öncesi ve sonrası ortak temaları olarak ortaya çıkması, metaforik hikayelerin küçük yaş gruplarında daha etkili olabileceğini düşündürmektedir. Ancak bunun için elde edilen veriler yeterli olmamakla birlikte, bu konu ile ilgili yeni çalışmalara ihtiyaç duyulmaktadır. 4. sınıflarda diğer gruplardan farklı olarak, çelişki teması görülmektedir. Bu temanın kombinasyonel birleştirici düşünce (Piaget, 1966) sistemi ile açıklanabileceği düşünülmektedir. Yakın gelecekte 10 yaş yani 4. sınıf çocuklarının yeni bir gelişim dönemine geçeceği düşünüldüğünde, bir olayın birçok nedeni ve birçok sonucunun olabileceğini kavradıkları kombinasyonel birleştirici düşünce (Piaget, 1966) sistemi, bu yaşta tam oturmadığı için çelişkilerin başlayabileceği öngörülmektedir.

Genel olarak bakıldığında çalışmanın sonuçlarına göre çocukların resim temaları incelendiğinde metaforik hikayenin tüm yaş gruplarında (6-10 yaş) olumlu değişimlere yol açtığı görülmüştür. Son yıllarda bu konuda yapılan araştırmalar, metaforik jestlerin, insanların anlama ve öğrenme süreçlerini geliştirebileceğini göstermiştir (Khatin-Zadeh, 2022; Khatin-Zadeh vd., 2022). Bu çalışmada en olumlu değişimler, anasınıfı yani küçük yaş grubunda görülmüştür. Metaforlar, küçük çocuklara analogiler sağladığından, yaşanan felaketin ortaya çıkardığı olumsuz duygulardan kurtulma gibi, karmaşık akıl yürütme tekniklerini anlamının basit bir yolunu sağlarlar (Grave & Blissett, 2004). Küçük çocukların metaforik hikayeye daha olumlu cevap vermesinin de bu durumdan kaynaklandığı düşünülebilir.

## 5. Extended Abstract

The main purpose of post-disaster interventions is to re-establish the relationship between the past and the future (Vernberg & Vogel, 1993). Metaphors and stories are intervention tools used especially after traumatic events to improve children's information processing systems and help them get rid of established patterns (Kuehlwein, 2000; Otto, 2000). In recent years, a growing number of studies have shown that metaphorical gestures can improve people's understanding and learning processes (Khatin-Zadeh, 2022; Khatin-Zadeh vd., 2022). In this study, it is aimed to examine the effect of the metaphorical story read to children who have experienced the disaster and returned to their schools and routine lives by being placed in dormitories, through pictures. The importance of this study and its difference from other studies is that the effects of the metaphorical story, which is a superior technique for children, are followed through the pictures made by the children after the disaster.

The study was designed in the Case Study technique, which is one of the qualitative research methods. The study group of the research consists of children at the basic education level who came to Konya after the February 20 Kahramanmaraş-centered earthquake disaster and were placed in the dormitories and attending the schools opened in the dormitories. A total of 108 children participated in the study. Free picture drawing technique was used to collect the data. Papers were distributed to the children and they were asked to draw a picture of their choice. After these pictures, which were collected as pre-test data, the children were read a metaphorical story written by Teber (2023) for the children affected by the 2023 Kahraman Maraş-centered earthquake. One day later, the children were asked to paint again. The pictures requested after the story were used as post-test data. The content of the pictures taken from the children was examined by two expert researchers and all the themes in the picture were noted. Using the NVivo package program, the themes were divided into codes according to their common features and 29 codes were obtained.

The themes in the pictures of the children before and after listening to the metaphorical stories were examined one by one and 29 codes were obtained by combining the themes with common features.

The different themes of the kindergarten children's pictures before the metaphorical story is read and the pictures after it is read are: compassion, emotional regulation, and fear. After the story was read, different themes emerged as happiness, fantasy, love, solution and lack. The themes of self, communication desire, trust, security, development, family, belonging, sadness, hope were the common themes in children's painting themes before and after the story was read. The post-story themes of happiness, fantasy, love, and resolution are predicted to indicate that children are on the way to recovery.

The themes that differ from the pictures of first grade children before and after reading the metaphorical story are: acceptance of reality, escape, need for emotional regulation and threat. After the story was read, the themes of migration, fear, desire to learn and transformation emerged as different themes from the ones before it was read. Freedom need, self, desire for communication, compassion, sadness, love, hope, trust, security, development, family, sadness, conflict, nutrition-primary needs are the common themes in children's painting themes before and after the story is read.

The painting themes of second grade children before reading the metaphorical story differ from the painting themes after they are read. These themes are happiness, self, desire to communicate, harmony, stability, hope, death and desire to learn. Common themes before and after the story; security-security, development, family, belonging, compassion, sadness, love, fear, solution and threat. After the story, the themes that differ from before; freedom, acceptance of reality, nutrition-primary needs.

A differentiation was observed in the painting themes of third grade children before reading the metaphorical story and after reading the metaphorical story. These themes are: introversion, fantasy, migration, sadness, love. Common themes before and after the story; freedom need, happiness, self, desire for communication, trust-security, development, family, harmony, stability, belonging, concern and compassion. After the story, the themes that differ from before; hope, acceptance of reality, nutrition-primary needs.

The themes that differ from the painting themes after reading the metaphorical story of fourth grade children are: need for freedom, desire for communication, introversion, fantasy, belonging, love, acceptance of reality, nutrition-primary needs, contradiction. The themes of happiness, self, trust-security,

development, family, harmony-stability, migration, anxiety, compassion, sadness, hope, death, escape, need for emotional regulation and fear were the themes that differentiated before the story. The theme that differentiated after the story was only the solution theme. It is seen that post-story fourth graders focus directly on the solution for the disaster they experience.

**Keywords:** Metaphorical Story, Children's Drawings, Earthquake.

#### **Araştırmacıların Katkı Oran Beyanı / Contribution of Authors**

Yazarların çalışmadaki katkı oranları Ayşe ALPTEKİN %55/ Ayşegül SARIKAYA %45 şeklindedir.  
The authors' contribution rates in the study are Ayşe ALPTEKİN %55/ Ayşegül SARIKAYA %45 form.

#### **Çıkar Çatışması Beyanı / Conflict of Interest**

Çalışmada herhangi bir kurum veya kişi ile çıkar çatışması bulunmamaktadır.  
There is no conflict of interest with any institution or person in the study.

#### **İntihal Politikası Beyanı / Plagiarism Policy**

Bu makale İntihal programlarında taranmış ve İntihal tespit edilmemiştir.  
This article was scanned in Plagiarism programs and Plagiarism was not detected.

#### **Bilimsel Araştırma ve Yayın Etiği Beyanı / Scientific Research and Publication Ethics Statement**

Bu çalışmada Yükseköğretim Kurumları Bilimsel Araştırma ve Yayın Etiği Yönergesi kapsamında belirtilen kurallara uyulmuştur.  
In this study, the rules specified within the scope of the Higher Education Institutions Scientific Research and Publication Ethics Directive were followed.

**Kaynakça**

- Ari, R. (2008). *Eğitim psikolojisi: Gelişim ve öğrenme*. Nobel Yayın Dağıtım.
- Aydoğdu, F., & FOFANA, A. (2023). Depremi Küçük Çocuklar Üzerindeki Etkileri ve Müdahale Programları. International Conference on Trends in Advanced Research,
- Beigel, A., & Berren, M. R. (1985). Human-induced disasters. In (Vol. 15, pp. 143-150): SLACK Incorporated Thorofare, NJ.
- Chansky, T. (2011). *Freeing your child from obsessive-compulsive disorder: A powerful, practical program for parents of children and adolescents*. Harmony.
- Contini, A. (2020). Metaphors, stories, and knowledge of the world. In *Innovazione nella didattica delle scienze nella scuola primaria e dell'infanzia. Al crocevia fra discipline scientifiche e umanistiche: Atti del Convegno (Reggio Emilia, 2-3 dicembre 2016)* (Vol. 4, pp. 7-18). Cluep.
- Creswell, J. W., & Poth, C. N. (2016). *Qualitative inquiry and research design: Choosing among five approaches*. Sage publications.
- Danışman, I., & Okay, D. (2017). Afetlerin çocuk ve ergenler üzerindeki etkileri ve müdahale yaklaşımları. *Türkiye Klinikleri Journal of Psychology-Special Topics*, 2(3), 189-197.
- Davey, L. (1990). The application of case study evaluations. *Practical assessment, research, and evaluation*, 2(1), 9.
- Dutta, A., Peña, F., Holcomb, J. M., Leiva, L., Squicciarini, A. M., Canenguez, K. M., Bergmann, P., Riobueno-Naylor, A., Farley, A. M., & Simonsohn, A. (2022). Earthquake exposure, adverse childhood experiences, and psychosocial functioning in Chilean children: A longitudinal study. *Journal of traumatic stress*, 35(4), 1177-1188.
- Fisher, D. (2000). Preventing childhood trauma resulting from exposure to domestic violence. *Preventing School Failure: Alternative Education for Children and Youth*, 44(1), 25-27.
- Fothergill, A. (2017). Children, youth, and disaster. In *Oxford research encyclopedia of natural hazard science*.
- Frederick, C. (1980). Effects of natural vs. human-induced violence upon victims. *Evaluation and change*(Special issue), 71-75.
- Freud, A., & Burlingham, D. (1944). *War and Children* New York: Int. In: Univ. Press.
- Gordon, N. S., Farberow, N. L., & Maida, C. A. (1999). *Children & disasters*. Psychology Press.
- Gordon, R., & Wraith, R. (1993). Responses of children and adolescents to disaster. *International handbook of traumatic stress syndromes*, 561-575.
- Grave, J., & Blissett, J. (2004). Is cognitive behavior therapy developmentally appropriate for young children? A critical review of the evidence. *Clinical psychology review*, 24(4), 399-420.
- Hafstad, G. S., Haavind, H., & Jensen, T. K. (2012). Parenting after a natural disaster: A qualitative study of Norwegian families surviving the 2004 tsunami in Southeast Asia. *Journal of child and family studies*, 21, 293-302.
- Hargreaves, D. J. (1978). Psychological studies of children's drawing. *Educational Review*, 30(3), 247-254.
- Hofmann, J., & Rogers, P. (1991). A crisis play group in a shelter following the Santa Cruz earthquake.
- Karasar, N. (2007). *Bilimsel araştırma yöntemi: kavramlar, ilkeler, teknikler*. Nobel yayın dağıtım.
- Khatin-Zadeh, O. (2022). How does representational transformation enhance mathematical thinking? *Axiomathes*, 32(Suppl 2), 283-292.
- Khatin-Zadeh, O., Eskandari, Z., & Marmolejo-Ramos, F. (2022). Gestures enhance executive functions for the understating of mathematical concepts. *Integrative Psychological and Behavioral Science*, 1-11.
- Kronenberg, M. E., Hansel, T. C., Brennan, A. M., Osofsky, H. J., Osofsky, J. D., & Lawrason, B. (2010). Children of Katrina: Lessons learned about postdisaster symptoms and recovery patterns. *Child development*, 81(4), 1241-1259.
- Kuehlwein, K. T. (2000). Enhancing creativity in cognitive therapy. *Journal of Cognitive Psychotherapy*, 14(2), 175-187.
- La Greca, A. M., Silverman, W. K., Vernberg, E. M., & Prinstein, M. J. (1996). Symptoms of posttraumatic stress in children after Hurricane Andrew: a prospective study. *Journal of consulting and clinical psychology*, 64(4), 712.

- Lindgaard, C. V., Iglebaek, T., & Jensen, T. K. (2009). Changes in family functioning in the aftermath of a natural disaster: The 2004 tsunami in Southeast Asia. *Journal of Loss and Trauma, 14*(2), 101-116.
- Livesley, W. J., & Bromley, D. B. (1973). Person perception in childhood and adolescence.
- Luthar, S. S., & Cicchetti, D. (2000). The construct of resilience: Implications for interventions and social policies. *Development and psychopathology, 12*(4), 857-885.
- Manyena, S. B., Fordham, M., & Collins, A. (2008). Disaster resilience and children: managing food security in Zimbabwe's Binga District. *Children Youth and Environments, 18*(1), 303-331.
- March, J. S., & Mulle, K. (1998). *OCD in children and adolescents: A cognitive-behavioral treatment manual*. Guilford Press.
- Maree, J. G. (2021). The psychosocial development theory of Erik Erikson: critical overview. *Early Child Development and Care, 191*(7-8), 1107-1121.
- Martin, M.-L. (2010). Child participation in disaster risk reduction: The case of flood-affected children in Bangladesh. *Third World Quarterly, 31*(8), 1357-1375.
- Mitchell, L. M. (2006). Child-centered? Thinking critically about children's drawings as a visual research method. *Visual Anthropology Review, 22*(1), 60-73.
- Murphy, S. A., Norbeck, J. S., Weinert, C., Cardea, J. M., & Lenz, E. R. (1987). Self-efficacy and social support: Mediators of stress on mental health following a natural disaster. *Western Journal of Nursing Research, 9*(1), 58-86.
- Myers, M. D. (1994). A disaster for everyone to see: an interpretive analysis of a failed IS project. *Accounting, Management and Information Technologies, 4*(4), 185-201.
- Newman, E., Pfefferbaum, B., Kirlic, N., Tett, R., Nelson, S., & Liles, B. (2014). Meta-analytic review of psychological interventions for children survivors of natural and man-made disasters. *Current psychiatry reports, 16*, 1-10.
- Osofsky, J. D., Osofsky, H. J., & Harris, W. W. (2007). Katrina's children: Social policy considerations for children in disasters. *Social Policy Report, 21*(1), 1-20.
- Otto, R. K. (2000). Assessing and managing violence risk in outpatient settings. *Journal of clinical psychology, 56*(10), 1239-1262.
- Piaget, J. (1966). The psychology of intelligence and education. *Childhood Education, 42*(9), 528-528.
- Pynoos, R. S., Steinberg, A. M., & Piacentini, J. C. (1999). A developmental psychopathology model of childhood traumatic stress and intersection with anxiety disorders. *Biological psychiatry, 46*(11), 1542-1554. [https://www.biologicalpsychiatryjournal.com/article/S0006-3223\(99\)00262-0/fulltext](https://www.biologicalpsychiatryjournal.com/article/S0006-3223(99)00262-0/fulltext)
- Rholes, W. S., & Ruble, D. N. (1984). Children's understanding of dispositional characteristics of others. *Child development, 55*, 550-560.
- Roje, J. (1995). LA'94 earthquake in the eyes of children: Art therapy with elementary school children who were victims of disaster. *Art Therapy, 12*(4), 237-243.
- Shen, Y.-J. (2002). Short-term group play therapy with Chinese earthquake victims: Effects on anxiety, depression and adjustment. *International Journal of Play Therapy, 11*(1), 43.
- Smilansky, S. (1987). *On death: Helping children understand and cope*. Peter Lang Publishing.
- Speece, M. W., & Brent, S. B. (1984). Children's understanding of death: A review of three components of a death concept. *Child development, 55*, 1671-1686.
- Tamm, M. E., & Granqvist, A. (1995). The meaning of death for children and adolescents: A phenomenographic study of drawings. *Death Studies, 19*(3), 203-222.
- Teber, M. (2023). *Büyük Fırtına*. <https://mehmetteber.com/buyuk-firtina/>
- Vernberg, E. M., La Greca, A. M., Silverman, W. K., & Prinstein, M. J. (1996). Prediction of posttraumatic stress symptoms in children after hurricane Andrew. *Journal of abnormal psychology, 105*(2), 237.
- Vernberg, E. M., & Vogel, J. M. (1993). Part 2: Interventions with children after disasters. *Journal of Clinical Child Psychology, 22*(4), 485-498.
- Webb, N. B. (2004). *Mass trauma and violence: Helping families and children cope*. Guilford Press.
- Ziv, A., & Israeli, R. (1973). Effects of bombardment on the manifest anxiety level of children living in the kibbutzim. *Journal of consulting and clinical psychology, 40*(2), 287.

Ek 1. Örnek Çocuk Resimleri ve Resim Temaları

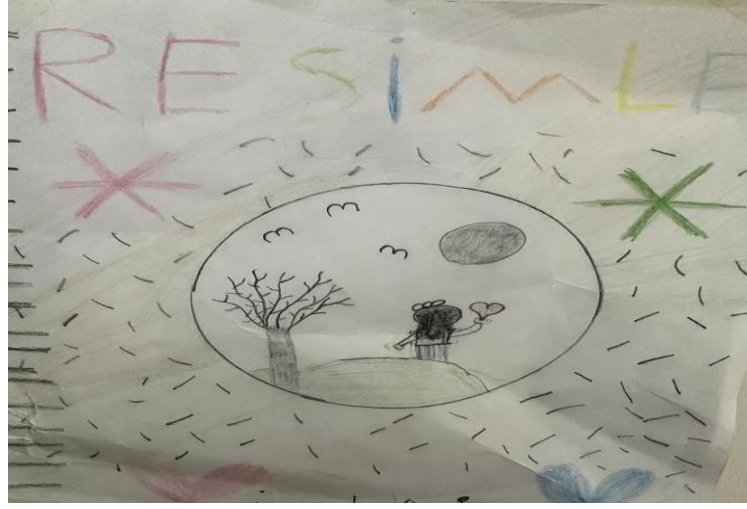

Resim 1. Umud ve Mutluluk Temalı Resim



Resim 2. Aidiyet ve Endişe Temalı Resim



Resim 3. Aile, Mutluluk, Umud ve Dönüşüm Temalı Resim



**Resim 4.** Umut ve Özgürlük İhtiyacı Temalı Resim

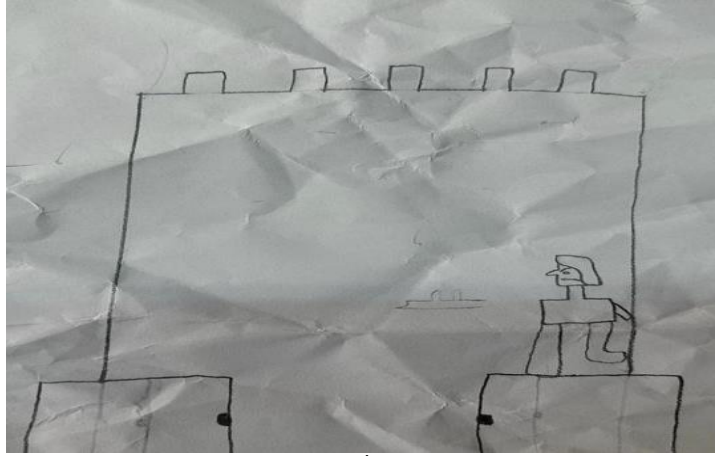

**Resim 5.** Güven-Güvenlik, Endişe, İçedönüklük ve Tehdit Temalı Resim



**Resim 6.** Çözüm, Dönüşüm, Umut, Özgürlük İhtiyacı ve Fantezi Temalı Resim

## Ek 2. Metaforik Hikaye

### Büyük Fırtına

Zamanın birinde çeşit çeşit kuşların, yaşadığı bir orman varmış. Ağaçların dallarında bir sürü kuş yuvası varmış. Bazı yuvalar küçük, bazıları ise büyükmüş. Bu ormanda kuşlar mutlu şekilde yaşamış. Küçük kuşlar oyun oynar, akşam olunca yuvalarına gidermiş. Uykuları gelince de sıcacık bir uykuya dalarlarmış.

Günlerden bir gün tüm kuşlar yuvalarında uykudayken ormanda sesler duyulmuş, sonra yuvalar ve ağaç dalları hızlıca sallanmaya başlamış. Kuşlar korku ile uyanmışlar, ne olduğunu anlayamamışlar. Anne-babalar yavrularını da yanına alarak hemen yuvalarından uçup yere konmuşlar. Hava soğukmuş, biraz da üşümüşler. Çokça da korkmuşlar.

Bu gürültünün ve sallanmanın nedeni fırtınaymış. Fırtına çok sert ve hızlı esen rüzgâr demektir. Bu ormana gelen büyük fırtına nedeni ile ağaçların dalları sallanmış. Birçok yuva bu rüzgârda devrilip yere düşmüş. Hatta bazı kuşlar bu yuvaların altında kalmışlar.

Sabah olunca herkes fırtınayı duymuş. Fırtınayı duyanlar hemen yardıma koşmuşlar. Küçük kuşları sıcak bir yere götürmüşler. Aç kuşları doyurmuşlar ve üşüyenlere kuş battaniyesi dağıtmışlar.

Kötebekler devrilen yuvaların altında kalan kuşları kazarak kurtarmışlar. Bazı kuşları ise yaralı kurtarıp hemen hastaneye götürüp iyileştirmişler.

Fırtına ara ara esmiş, ama gittikçe hızı azalmış. Onun hızı bitene kadar kuşlar güvenli yerlerde uyumuşlar.

Biraz zaman geçince fırtına tamamen bitmiş. Büyük kuşlar, herkesin yardımı ile küçüklere yeni sağlam yuvalar yapmışlar. Bazılarını tamir etmişler. Hasta kuşlar iyileşip yuvaya dönmüşler.

Bir süre sonra bu ormanda her şey normale dönmüş. Tüm zor zamanlar gibi bu zor zaman da geçiip gitmiş. Herkesin içindeki korku küçülmüş, küçülmüş ve bitmiş. Küçük kuşlar okullarına gitmişler, ormanda uçuş yarışları bile yapmışlar. Büyük kuşlar ise işlerinin başına dönmüşler.

Bu ormanda ve tüm diğer tüm ormanlarda herkes bu ormanı konuşuyormuş. Yardımlaşarak bu büyük fırtınanın zorluklarını aştıklarını herkes birbirine gururla anlatıyormuş. Herkes aynı şeyi söylüyormuş: Yardımlaşarak tüm zorlukları yenebiliriz.

Mehmet TEBER