



Çelemeoğlu, Şuayip – Yazar, Turgay, “Niksar Büyükyurt Köyü Mezarlığı ve Çantı Mezarlar Üzerine bir Değerlendirme”, *Karadeniz Araştırmaları Enstitüsü Dergisi*, 9/19, ss.267-286.
DOI: 10.31765/karen.1300242

Bu makale etik kurul izni ve/veya yasal/özel izin alınmasını gerektirmemektedir.

This article doesn't require ethical committee permission and/or legal/special permission.

* Araştırma Makalesi / Research Article

** Dr. Öğr. Üyesi,
Ondokuz Mayıs Üniversitesi, İnsan ve
Toplum Bilimleri Fakültesi, Sanat Tarihi
Bölümü, Samsun/TÜRKİYE
 scelemogluo8@gmail.com

ORCID : 0000-0003-3432-302X

*** Dr. Öğr. Üyesi,
Ondokuz Mayıs Üniversitesi, İnsan ve
Toplum Bilimleri Fakültesi, Sanat Tarihi
Bölümü, Samsun/TÜRKİYE
 turgay.yazar@omu.edu.tr

ORCID : 0000-0003-0179-4511

Anahtar Kelimeler: Niksar, Büyükyurt
Köyü, Mezar, Ahşap, Çantı Tekniği

Keywords: Kuymak, Karadeniz, Karade-
niz Mutfağı, Kültür Endüstrisi

Geliş Tarihi / Received Date: 21.05.2023

Kabul Tarihi / Accepted Date: 05.09.2023

NİKSAR BÜYÜKYURT KÖYÜ MEZARLIĞI VE ÇANTI MEZARLAR ÜZERİNE BİR DEĞERLENDİRME *

Şuayip ÇELEMOĞLU** - Turgay YAZAR***

Öz: Türklerde ölüm, yaşamın bir parçası olarak kabul edildiğinden, ölen kişinin ruhu için saygı duyulan ve ölümsüzlüğü temsil eden bir mezarın olması büyük önem taşımaktadır. Somut kültürel mirasımızın önemli öğelerinden biri olan mezarlar ile mezar taşları, yapıldıkları dönemin ekonomik, sosyal ve kültürel yapısı hakkında bilgiler vermektedir. Ayrıca bölgenin yaşam, inanç ve sanat özelliklerini yansıtmaları bakımından tarihi vesika niteliği taşımaktadır.

Anadolu'daki önemli yerleşmelerden biri olan Niksar, Türk İslam mezarları ve mezar taşları bakımından oldukça zengindir. İlçe merkezindeki Anadolu'nun en eski Türk mezarlıklarından olan Melikgazi Mezarlığı dışında, Niksar'a bağlı köylerde de Osmanlı Dönemi'ne ait mezarlar ve mezar taşları bulunmaktadır. Bu köylerden biri olan Niksar'a 26 km uzaklıktaki Büyükyurt köyünde çantı teknikli mezarlar tespit edilmiştir.

Bu çalışmada Niksar ilçesinin Büyükyurt köyü mezarlığı ele alınarak tanıtılmış ve şimdiye kadar örneği bilinmeyen çantı tekniğinde ahşap mezarlar üzerine bir değerlendirme yapılmıştır. Ayrıca çantı teknikli mezarların Türk-İslam mezar geleneği içerisindeki yeri belirlenmeye çalışılmıştır. Anadolu'da fazla yaygın olmayan bir mezar tipi olan çantı teknikli bu mezarların korunması ve gelecek kuşaklara aktarılması önem taşımaktadır.

AN EVALUATION ON NIKSAR BÜYÜKYURT VILLAGE CEMETERY AND ÇANTI TOMBS

Abstract: Since death is considered a part of life in Turks, it is of great importance to have a tomb that is respected for the soul of the deceased and represents immortality. Tombs and tombstones, which are one of the important elements of our tangible cultural heritage, provide information about the economic, social and cultural structure of the period in which they were made. In addition, they have the quality of historical documents in terms of reflecting the life, faith and art characteristics of the region.

Niksar, one of the important settlements in Anatolia, is very rich in terms of Turkish-Islamic tombs and tombstones. Apart from the Melikgazi Cemetery, which is one of the oldest Turkish cemeteries in Anatolia in the district center, there are graves and tombstones belonging to the Ottoman Period in the villages connected to

Niksar. In the village of Büyükyurt, which is 26 km away from Niksar, one of these villages, tombs with çanti technique have been identified.

In this study, the Büyükyurt village cemetery of Niksar district was introduced by considering and an evaluation was made on wooden graves in the çanti technique, the example of which has not been

known until now. In addition, it has been tried to determine the place of tombs with çanti technique within the Turkish-Islamic burial tradition. It is important to protect these tombs with çanti technique, which is a type of tomb that is not very common in Anatolia, and to transfer them to future generations.

Giriş

Bu çalışmada Niksar ilçesinin Büyükyurt köyü mezarlığındaki çanti tekniğinde yapılmış ahşap mezarlar tanıtılarak değerlendirilmiştir. Mezarlık, Niksar ilçesine 26 km uzaklıktaki Büyükyurt köyünün doğu çıkışında, Büyükyurt'tan Kaşıkçı köyüne giden yolun güney tarafında tapununun 108 ve 109 ada, 1 parselde yer almakta olup köy tüzel kişiliğine aittir. Parseller birbirinden bir yol ile ayrılmıştır. 198 ada, 1 parselde 8, 19 ada 1 parselde ise 10 adet olmak üzere toplam 18 mezar tespit edilmiştir. Mezarlar 109 ada, 1 parselden başlanarak güneye ve batıya doğru numaralandırılmış ve bu sıra ile tanıtılmıştır. 10 ve 11 numaralı mezarların tahrip olması nedeniyle sadece yerleri belirlenebilmektedir. Bu nedenle krokiye işlenmiş ancak kataloğa konulmamıştır (Foto 1, Çizim 1-2).



Foto 1. Büyükyurt Köyü Mezarlığı'nın (109/1 ve 108/1 parsellerin) hava fotoğrafı

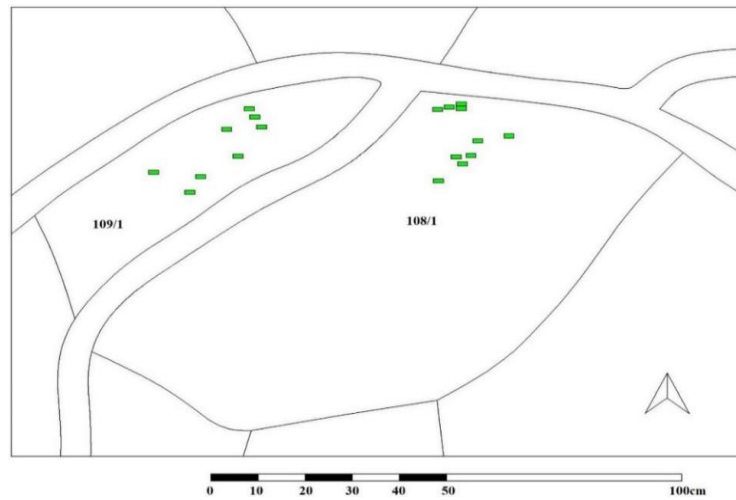

Çizim 1. Büyükyurt Köyü Mezarlığı'nın krokisi

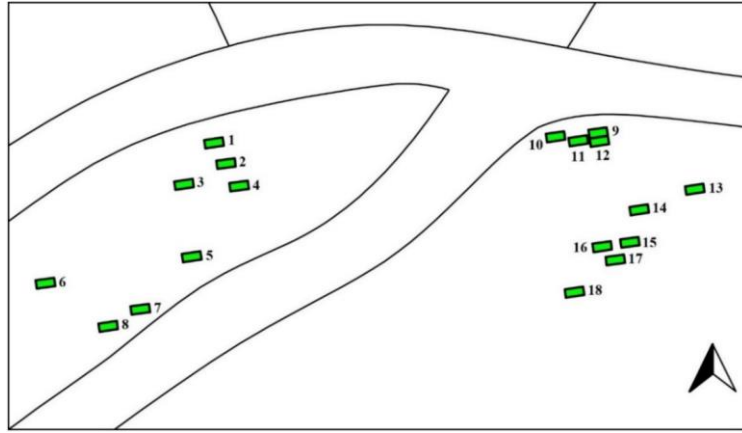

Çizim 2. 109/1 ve 108/1 parsellerdeki mezarların numaralandırılmış hali

1. Katalog

1 Numaralı Mezar

Kısa kenarlarda yer kaide üzerine üç sıra tahtadan oluşan, kapak ve kapak üstü tahtaları bulunan mezar 191 cm boyunda, 80 cm eninde ve 102 cm yüksekliğindedir (Çizim 3, Foto. 2-4).

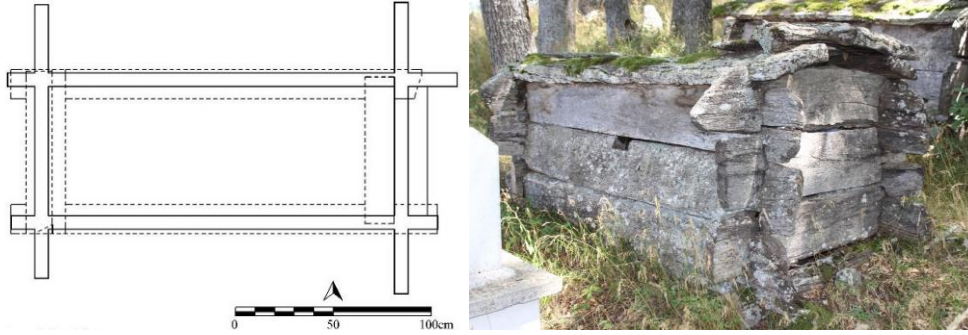

Çizim 3, Foto. 2. 1 Numaralı Mezar'ın planı ile kuzeybatıdan görünümü



Foto. 3-4. 1 Numaralı Mezarın batı ve güneyden görünümü

2 Numaralı Mezar

Hem uzun hem de kısa kenarlarda yer kaide üzerine iki sıra tahtadan oluşan mezarın kapak tahtaları mevcut olup, kapak üstü tahtalarından sadece ayakucundaki günümüze gelmiştir. Mezar 209 cm boyunda, 99 cm eninde ve 110 cm yüksekliğindedir (Çizim 4, Foto. 5-7).

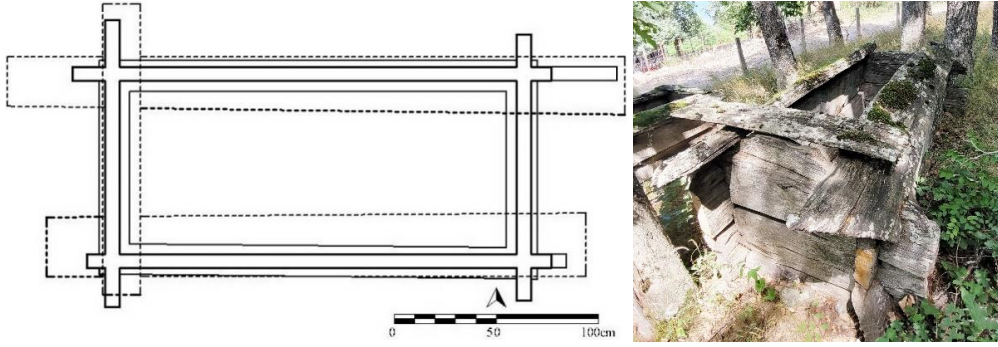

Çizim 4, Foto. 5. 2 Numaralı Mezar'ın planı ile kuzeydoğdan görünümü



Foto. 6-7. 2 Numaralı Mezar'ın batı ve doğudan görünümü

3 Numaralı Mezar

Kısa kenarlarda yer kaide üzerine iki sıra tahtadan oluşan, kapak ve kapak üstü tahtaları bulunan mezar 264 cm boyunda, 79 cm eninde ve 75 cm yüksekliğindedir (Çizim 5, Foto. 8-10).

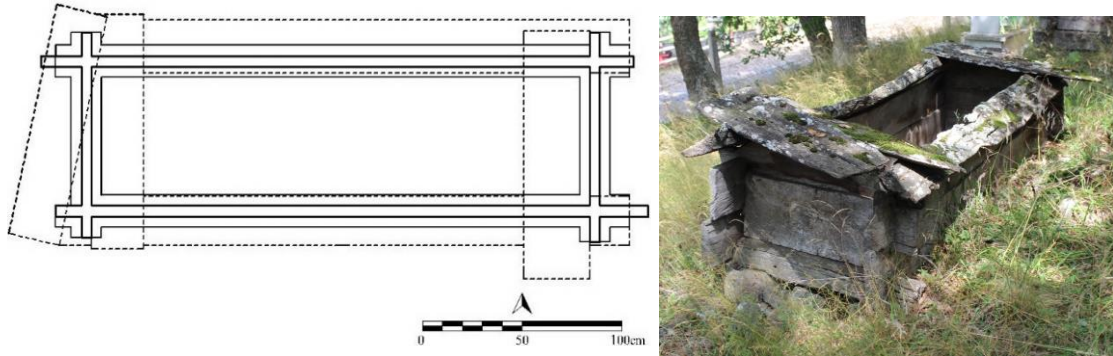

Çizim 5, Foto. 8. 3 Numaralı Mezar'ın planı ile güneybatıdan görünümü



Foto. 9-10. 3 Numaralı Mezar'ın batı ve kuzeydoğudan görünümü

4 Numaralı Mezar

Hem uzun hem de kısa kenarlarda yer kaide üzerine iki sıra tahtadan oluşan, kapak ve kapak üstü tahtaları bulunan mezar 201 cm boyunda, 75 cm eninde ve 95 cm yüksekliğindedir (Çizim 6, Foto. 11-13).

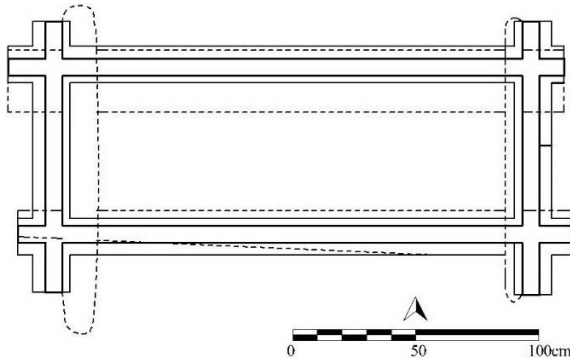

Çizim 6, Foto. 11. 4 Numaralı Mezar'ın planı ile kuzeydoğudan görünümü



Foto. 12-13. 4 Numaralı Mezar'ın batı ve doğudan görünümü

5 Numaralı Mezar

Kısmen toprağa gömülmüş ve dağılmış olan mezar 186 cm boyunda, 67 cm eninde ve 35 cm yüksekliğindedir. Kısa yüzlerinde kaidesi bulunduğu anlaşılan mezarın kapak ve kapak üstü tahtaları günümüze gelmemiştir (Çizim 7, Foto. 14).

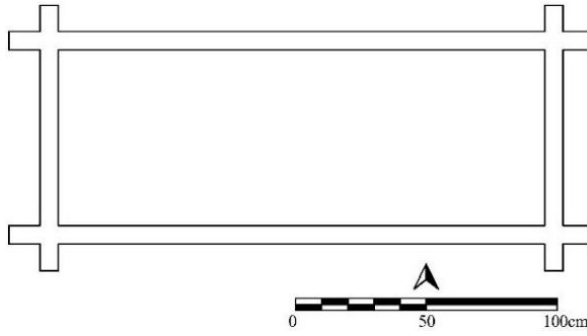

Çizim 7, Foto. 14. 5 Numaralı Mezar'ın planı ile batıdan görünümü

6 Numaralı Mezar

Hem uzun hem de kısa kenarlarda yer alan kaide üzerine tek sıra tahtadan oluşan mezar 179 cm boyunda, 74 cm eninde ve 52 cm yüksekliğindedir. Mezarın kapak ve kapak üstü tahtaları tahrip olmuştur (Çizim 8, Foto. 15-17).

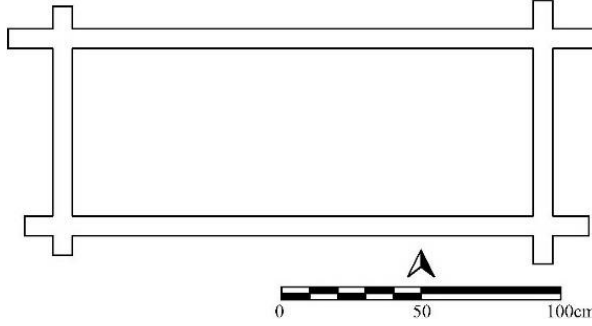

Çizim 8, Foto. 15. 6 Numaralı Mezar'ın planı ile kuzeydoğudan görünümü



Foto. 16-17. 6 Numaralı Mezar'ın güney ve doğudan görünümü

7 Numaralı Mezar

Toprağa gömüldüğü için kaidesi tespit edilemeyen mezar 222 cm boyunda, 84 cm eninde ve 81 cm yüksekliğindedir. Üç sıra tahtadan oluşan mezarın kapak tahtaları mevcut olup başucu tarafındaki kapak üstü tahtası günümüze gelmemiştir (Çizim 9, Foto. 18-20).

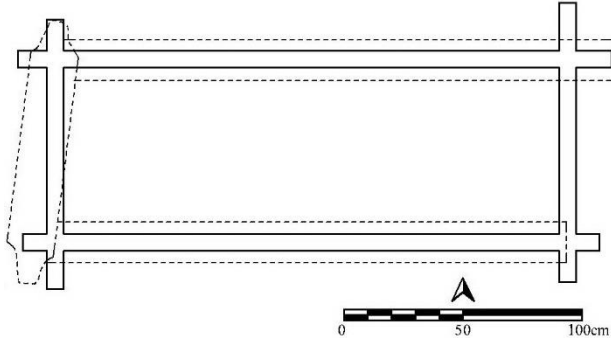

Çizim 9, Foto. 18. 7 Numaralı Mezar'ın planı ile doğudan görünümü



Foto. 19-20. 7 Numaralı Mezar'ın güney ve güneybatıdan görünümü

8 Numaralı Mezar

Uzun kenarlarda yer alan kaide üzerine iki sıra tahtadan oluşan, kapak ve kapak üstü tahtaları bulunan mezar 202 cm boyunda, 94 cm eninde ve 86 cm yüksekliğindedir (Çizim 10, Foto. 21-23).

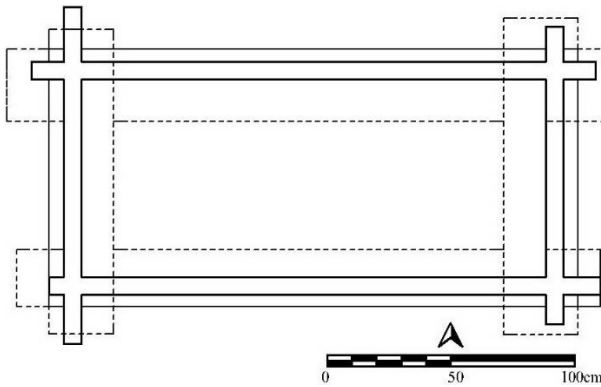

Çizim 10, Foto. 21. 8 Numaralı Mezar'ın planı ile kuzeydoğudan görünümü



Foto. 22-23. 8 Numaralı Mezar'ın güneydoğu ve batıdan görünümü

9 Numaralı Mezar

Uzun kenarlarda yer alan kaide üzerinde üç sıra tahtadan oluşan ve kapak üstü tahtaları günümüze ulaşmayan mezar 216 cm boyunda, 74 cm eninde ve 103 cm yüksekliğindedir (Çizim 11, Foto. 24-26).

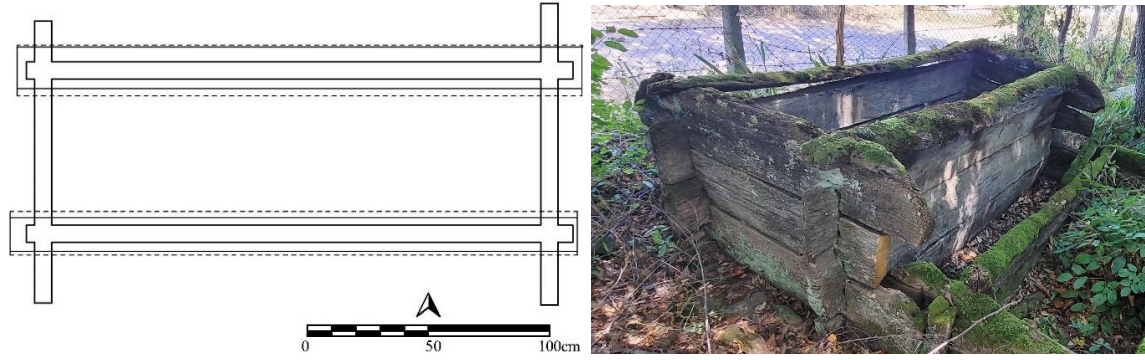

Çizim 11, Foto. 24. 9 Numaralı Mezar'ın planı ile kuzeydoğudan görünümü



Foto. 25-26. 9 Numaralı Mezar'ın güneybatı ve doğudan görünümü

12 Numaralı Mezar

Kısmen toprağa gömülü olan mezar yamuk planlı olup yaklaşık 230 cm boyunda, 104 cm eninde ve 42 cm yüksekliğindedir. Kaidesi tespit edilemeyen ve iki sıra tahtadan oluşan mezarın kapak ve kapak üstü tahtaları günümüze ulaşmamıştır (Çizim 12, Foto. 27-29).

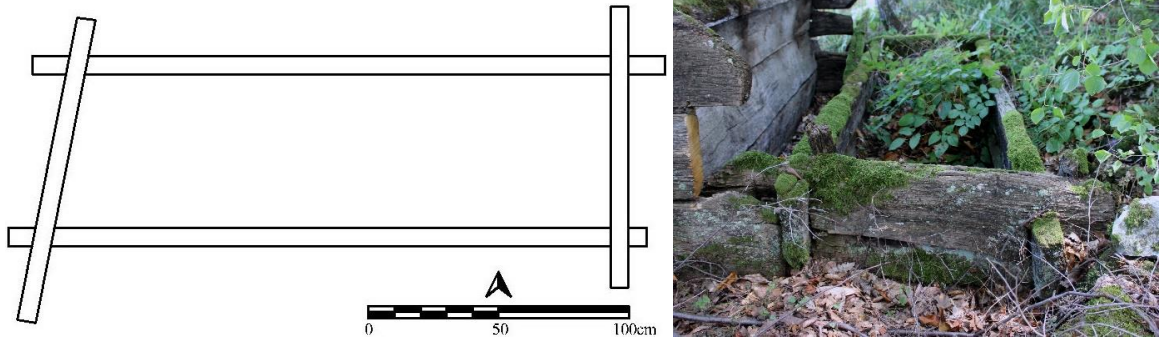

Çizim 12, Foto. 27. 12 Numaralı Mezar'ın planı ile kuzeydoğudan görünümü



Foto. 28-29. 12 Numaralı Mezar'ın kuzey ve güneybatıdan görünümü

13 Numaralı Mezar

Kısmen toprağa gömülü olduğu için kaidesi tespit edilemeyen mezar 262 cm boyunda, 104 cm eninde ve 55 cm yüksekliğindedir. Gövdesi iki sıra tahtadan oluşan mezarın kapak ve kapak üstü tahtaları günümüze ulaşmamıştır (Çizim 13, Foto. 30-32).

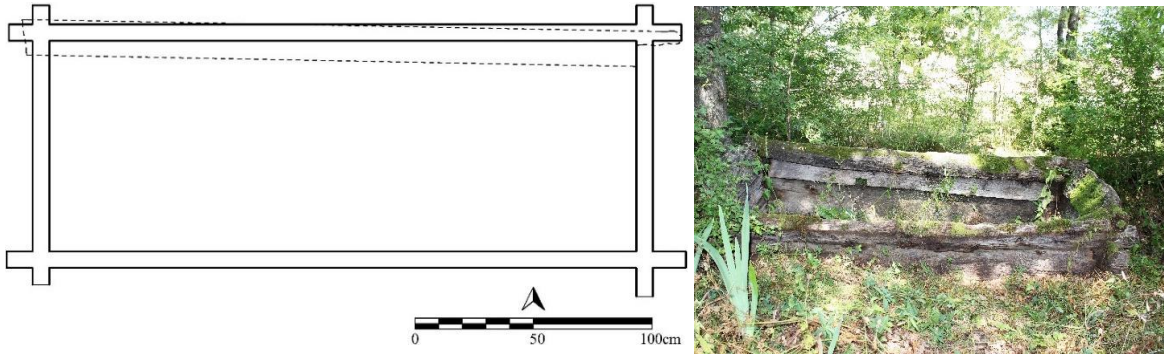

Çizim 13, Foto. 30. 13 Numaralı Mezar'ın planı ile kuzeyden görünümü



Foto. 31-32. 13 Numaralı Mezar'ın kuzeybatı batıdan görünümü

14 Numaralı Mezar

Kısmen toprağa gömülü olduğu için kaidesi tespit edilemeyen mezar 216 cm boyunda, 104 cm eninde ve 37 cm yüksekliğindedir. Gövdesi iki sıra tahtadan oluşan mezarın kapak ve kapak üstü tahtaları günümüze ulaşmamıştır (Çizim 14, Foto. 33-35).

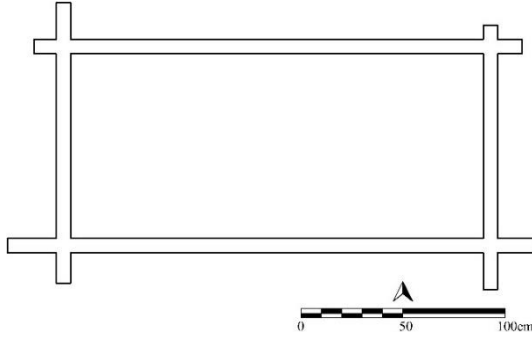

Çizim 14, Foto. 33. XIV Numaralı Mezar'ın planı ile kuzeyden görünümü



Foto. 34-35. 14 Numaralı Mezar'ın kuzey ve doğudan görünümü

15 Numaralı Mezar

Kısmen toprağa gömülü olan mezar 195 cm boyunda, 85 cm eninde ve 47 cm yüksekliğindedir. Kaidesi tespit edilemeyen ve iki sıra tahtadan oluşan mezarın kapak ve kapak üstü tahtaları günümüze ulaşmamıştır (Çizim 15, Foto. 36-38).

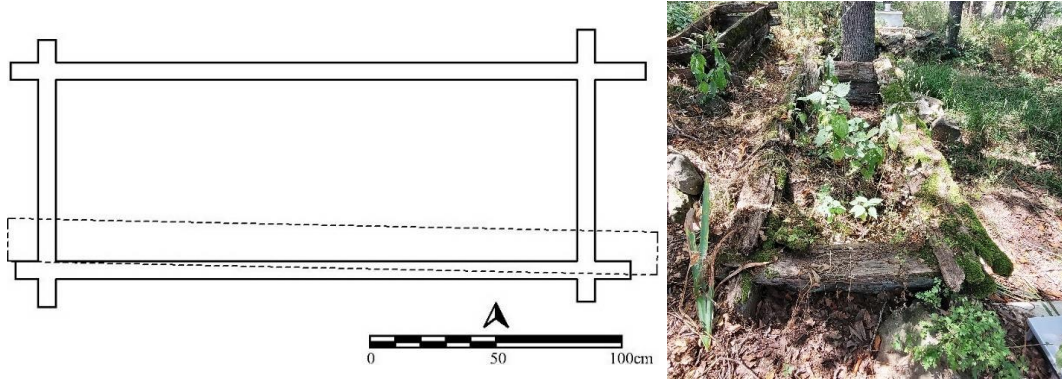

Çizim 15, Foto. 36. 15 Numaralı Mezar'ın planı ile doğudan görünümü



Foto. 37-38. 15 Numaralı Mezar'ın batı ve kuzeyden görünümü

16 Numaralı Mezar

Kısmen toprağa gömülü olan mezar 223 cm boyunda, 86 cm eninde ve 53 cm yüksekliğindedir. Kaidesi tespit edilemeyen ve iki sıra tahtadan oluşan mezarın kuzeydeki kapak tahtası ile kapak üstü tahtaları günümüze ulaşmamıştır (Çizim 16, Foto. 39-41).

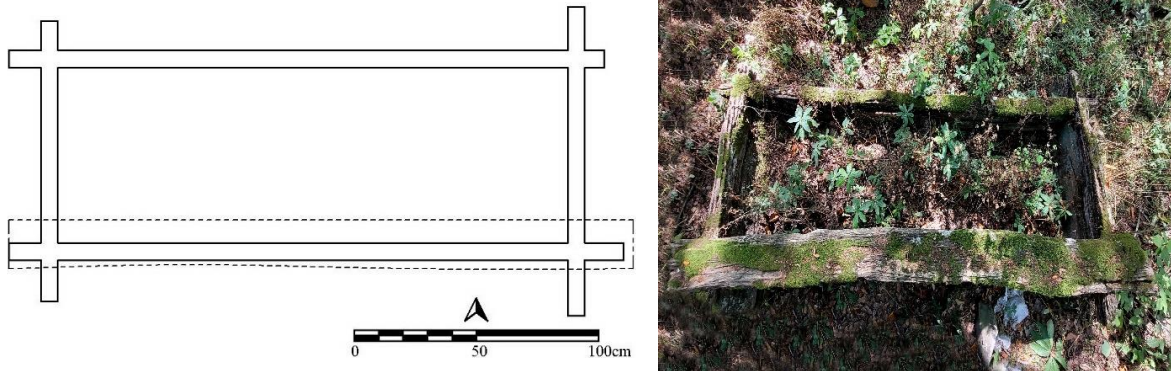

Çizim 16, Foto. 39. 16 Numaralı Mezar'ın planı ile güneyden görünümü



Foto. 40-41. 16 Numaralı Mezar'ın batıdan ve güneyden görünümü

17 Numaralı Mezar

Kısa kenarlarda yer alan kaide üzerine iki sıra tahtadan oluşan mezar 227 cm boyunda, 74 cm eninde ve 55 cm yüksekliğindedir. Mezarın kapak ve kapak üstü tahtaları günümüze ulaşmamıştır (Çizim 17, Foto. 42-44).

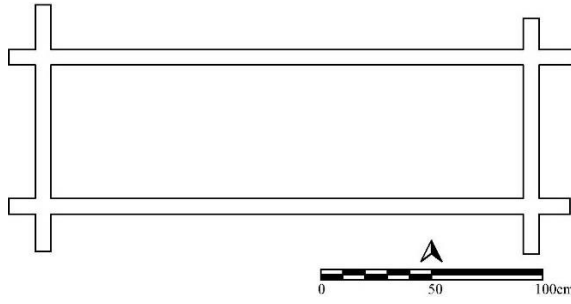

Çizim 17, Foto. 42. 17 Numaralı Mezar'ın planı ile doğudan görünümü



Foto. 43-44. 17 Numaralı Mezar'ın batıdan ve güneyden görünümü

18 Numaralı Mezar

Kısmen tahrip olmuş olan 176 cm boyunda, 89 cm eninde ve 38 cm yüksekliğindeki mezar uzun ve kısa kenarlarda yer alan kaide üzerine iki sıra tahtadan oluştuğu anlaşılmaktadır. Mezarın kapak ve kapak üstü tahtaları günümüze ulaşmamıştır (Çizim 18, Foto. 45-47)

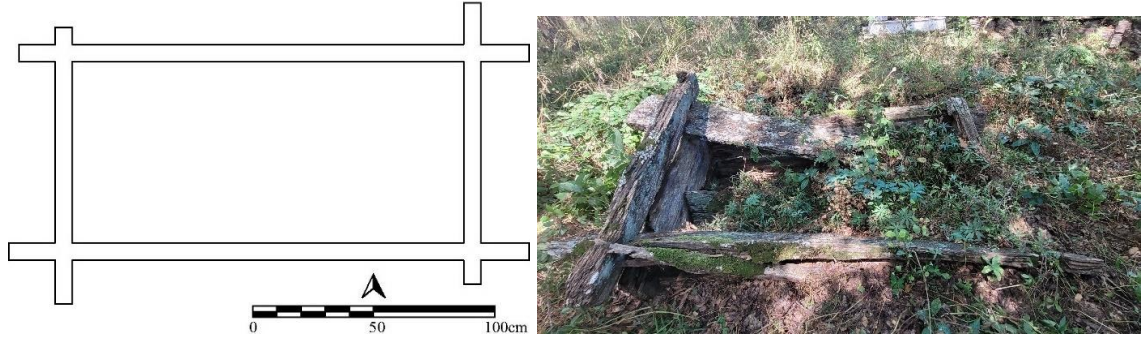

Çizim 18, Foto. 45. 18 Numaralı Mezar'ın planı ile güneyden görünümü



Foto. 46-47. 18 Numaralı Mezar'ın kuzeybatı ve kuzeyden görünümü

2. Mezarların Genel Özellikleri

Plan, malzeme ve inşa tekniği açısından ortak özelliklere sahip olan mezarlar kaide, gövde ve kapak olarak niteleyebileceğimiz üç ana parçadan oluşmaktadır. Gövdenin oturacağı bir altlık oluşturan ve ortalama 15 ile 20 cm arasında kalınlığa sahip kaideler yontularak kısmen düzeltilmiş tomruk veya latalardan yapılmıştır. Mezarlarda üç farklı kaide tipi tespit edilmiştir. İlk tipte kaideyi oluşturan latalar mezarın kısa, ikinci tipte uzun, üçüncü tipte ise her iki kenarında yer almakta olup birbirleri ve gövde ile çantı tekniği ile birleştirilmiştir (Çizim 19).

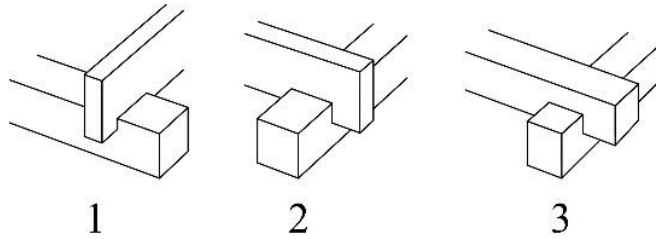

Çizim 19. Büyükyurt Köyü Mezarlığı'ndaki kaide tipleri

Gövde, ortalama 7 cm eninde, 20 ile 30 cm arasında değişen yüksekliklere sahip iki veya üç tahtanın birbiriyle ve kaideyi oluşturan latalarla çatılmasıyla yapılmıştır. Gövdenin üst kısmında, mezarın kısa kenarlarını oluşturan tahtaların dışa çıkıntı oluşturan uçları, belirli bir mesafe bırakılarak aşağı doğru yaklaşık 7 cm kadar kesilip 45 derece eğimle yontularak bir çentik oluşturulmuştur. Mezarın uzun kenarları boyunca uzanan kapak kısmı tek bir tahtadan ibaret olup kısa kenarın uçlarındaki çentiklerin eğimine uygun şekilde yerleştirilmiştir. Kapak tahtaları üzerine, iki kısa kenar boyunca ortalama 1,5 m boyunda kısa tahtalar yerleştirilerek mezarın yapısı tamamlanmaktadır (Çizim 20).

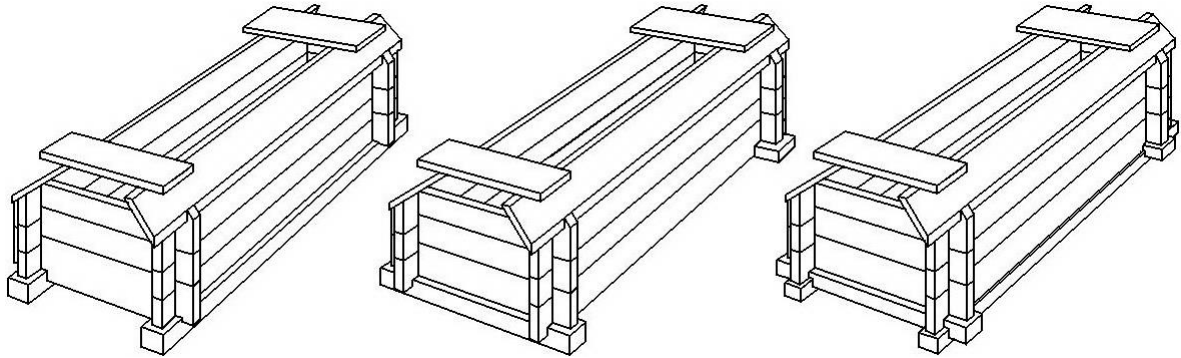

Çizim 20. Büyükyurt Köyü Mezarlığı'ndaki farklı kaide tiplerine ait çatma mezarların perspektif çizimleri. Mezarların planları 12 Numaralı mezar dışında dikdörtgendir. 12 numaralı mezar ise yamuk planı ile diğer örneklerden farklıdır. Mezarlardan 1, 3 ve 4 numaralı mezarlarda kısa kenarda, 8 ve 9 numaralı mezarlarda uzun kenarlarda, 2, 4 ve 6 numaralı mezarlarda ise her iki kenarda kaide bulunmaktadır. Diğer örneklerin de kaidelerinin olması gerekmele birlikte toprağa gömülmesi veya tahrip olmaları nedeniyle tipleri tespit edilememiştir.

Mezarların uzunlukları 262 ile 176, enleri 74 ile 104 cm arasında değişmektedir. Sağlam olarak günümüze gelen örneklerden hareketle mezar yüksekliklerinin 86 ile 110 cm arasında olduğu anlaşılmaktadır (Tablo 1).

Tablo 1. Mezarların boy, en ve yükseklikleri

Mezar Numarası	Boyu	Eni	Yükseklik
1 Numaralı Mezar	191	80	102
2 Numaralı Mezar	209	99	110
3 Numaralı Mezar	264	79	75
4 Numaralı Mezar	201	75	95
5 Numaralı Mezar	186	67	35
6 Numaralı Mezar	197	74	52
7 Numaralı Mezar	222	84	81
8 Numaralı Mezar	202	94	86
9 Numaralı Mezar	216	74	103
12 Numaralı Mezar	230	104	42
13 Numaralı Mezar	262	104	55
14 Numaralı Mezar	216	104	37
15 Numaralı Mezar	195	85	47
16 Numaralı Mezar	223	86	53
17 Numaralı Mezar	227	74	55
18 Numaralı Mezar	176	89	38

3. Malzeme ve Yapım Tekniği

Büyükyurt Köyü Mezarlığı'ndaki mezarlar ahşaptan çantı tekniği ile inşa edilmiştir. Çantı,¹ dallarından temizlenerek veya kenarları hafif yontularak düzleştirilen ahşap kütükler ya da

¹ Bu teknik "Çatma", "Çandı", gibi isimler ile de anılmaktadır. Bkz. Sözen-Tanyeli 2010: 72; Tuna 2008: 129; Karpuz 1987: 166.

lata veya tahtaların alt, üst veya her iki kenarının birbirinin içine geçebileceği şekilde kesilerek² üst üste birleştirilmesi tekniğine verilen bir isimdir. Daha çok kırsal mimaride kullanılan bu teknik Büyükyurt'ta mezar inşası için kullanılmıştır. (Çizim 21).

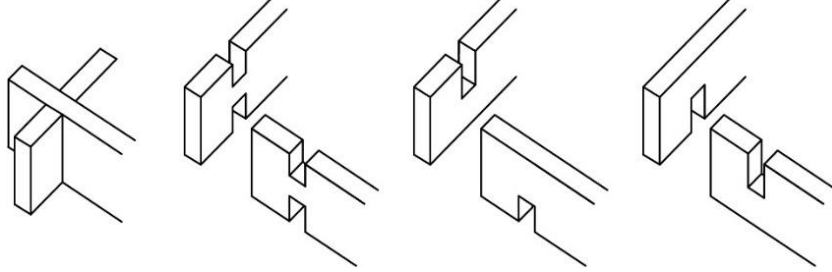

Çizim 21. Çantı tekniğinde geçme yuvalarının açılması için kullanılan kesim türleri

Yapılan analizlere göre mezarlar bölgede yaygın olarak bulunan Akmeşe grubuna ait sapsız meşe (*Quercus petraea*) ağacından inşa edilmiştir.³

4. Mezarların Aidiyeti

Araştırmalara göre 19. yüzyılda Niksar'ın köy ve mezarlarında yaşayan halk tarım ve hayvancılık yaparak yerleşik-yarı göçebe bir hayat sürmektedir (Bay 2016: 25). Köy halkıyla yaptığımız görüşmelerden elde ettiğimiz bilgiler de bu durumu doğrular niteliktedir. Büyükyurt 19. yüzyılın ikinci yarısından 20. yüzyılın ilk çeyreğine kadar Niksar'ın Yeşilhisar (Abdalkolu) köyünün yaylağıdır.⁴ Köy ahalisi 1915'li yıllarda Yeşilhisar'dan göçüp yaylakları olan Büyükyurt'a yerleşerek köyü kurmuşlardır.⁵ Bu bilgilere göre mezarlık; 1915 yılına kadar Yeşilhisar köyünde yaşayarak Büyükyurt'u yaylak olarak kullanan, 1915 sonrası ise eski köylerini terk ederek Büyükyurt'a yerleşen Yeşilyurt köyü mensuplarına aittir. Köy halkının tamamı Türk ve Müslümandır. Mezarlığın Müslümanlara ait olduğu mezarların kazılış yönleri ile de doğrulanmaktadır.

Mezarlarda kitabe, işaret veya bezeme gibi ayırt edici bir unsur tespit edilememiştir. Dolayısıyla mezarlardan hareketle kabir sahiplerinin cinsiyeti belirlenememektedir. Ancak köyde başka mezarlık olmaması nedeniyle mezarlığa hem erkek hem de kadınlar defnedilmiş olmalıdır.

5. Tarihlendirme

Büyükyurt köyü mezarlığında kullanılan ahşapların kesim tarihleri dendrokronoloji yöntemleri kullanılarak tespit edilmiş, örnek alınan 11 mezardan 9'unun tarihleri belirlenmiştir (Akkemik-Çelik 2021: 187-195). Dendrokronoloji sonuçlarına göre mezarların inşasında kullanılan ağaçların kesim tarihleri 1871 ile 1944 yılları arasındadır. 1964 tarihli bir örnek ise 1919 tarihli mezarda (4 Numaralı Mezar) yapılan bir onarım olarak değerlendirilmiştir. İlgili yayında verilen krokide örnek alınan 11 mezar işaretlenmiş, örnek alınmayan mezarlar ise gösterilmemiştir. Bu nedenle tarihleri saptanan 9 mezarın arazideki aplikasyonu tam olarak yapılamamıştır. Karşılaştırma yöntemiyle yaptığımız çıkarıma göre kesim tarihlerini belirleyebildiğimiz 7 mezar Tablo 2'de gösterilmiştir.

² Kesme işlemine kurtboğazı veya kara boğaz geçme adı da verilmektedir. Bk. Karpuz 1987: 166; Tuna 2008: 129-132; Çorapçoğlu vd. 2011: 107; Özen 2019: 61-77.

³ Akkemik-Çelik 2021: 190.

⁴ <https://nisanyanmap.com/?lv=2&y=Co%C3%A7&t=&srt=x&u=1&ua=0>.

⁵ Köy halkı dedelerinin Yeşilyurt'tan yaylakları olan Büyükyurt'a göçmelerinin nedenini eski köylerinde çok sinek olmasıyla açıklamaktadır. Muhtemelen köyün terkedilmesinin ana nedeni sıtma veya benzeri bir salgındır. Arşiv kayıtlarına göre 19. yüzyılda bu gibi salgınlar Niksar'da ekonomiye zarar verecek boyutlarda olup köylerdeki nüfusun neredeyse yarıya kadar azalmasına neden olmuştur. Yeşilyurt'ta sıtma veya benzeri bir salgın olup olmadığına dair bir kanıt elde edilememiştir. Ancak Cumhuriyetin ilk yıllarında Niksar'da sıtma ile çok yoğun bir mücadele yapılmış olması ve Cumhuriyet öncesi döneme ait arşiv kayıtlarındaki veriler, Niksar'da salgın hastalıkların önemli bir sorun olduğunu göstermektedir. Bk. Bay 2016: 25; Özer 2017, 561-570.

Tablo 2. Büyükyurt Köyü Mezarlığı'ndaki çatma mezarlarda kullanılan ahşapların kesim tarihleri

Mezar No	Kesim Tarihi
1 Numaralı Mezar	1927
2 Numaralı Mezar	1871
3 Numaralı Mezar	1912
4 Numaralı Mezar	1919 (Onarım 1964)
7 Numaralı Mezar	1878
8 Numaralı Mezar	1944
9 Numaralı Mezar	1936

Bu veriler ve köy sakinlerinden alınana bilgilere göre mezarların inşasına Büyükyurt'un yaylak olarak kullanıldığı dönemde yaylağa çıkan Yeşilhisar köyü sakinleri tarafından başlanmıştır. 1915 yılından sonra yaylak köye dönüşmüş ve çantı mezar inşa edilmesine devam edilmiştir. Mezarlıkta tespit edilen en erken tarihli ahşap 1871, en geç tarihli ahşap ise 1944 tarihlidir. Ağaçların kesildikten sonra hemen kullanılmayacağı, en azından işlenen veya biçilen ahşapların kuruması için bir süre bekletilmiş oldukları da düşünülürse ilk mezarın 1872-73, son mezarın ise 1946-47 yıllarında inşa edilmiş olması muhtemel gözükmektedir. 1950'li yıllardan sonra çantı tipinde mezar inşasının terk edildiği, mezarlıkta yer alan taş ve mermer mezarlardan da anlaşılmaktadır.

6. Değerlendirme

Defin gelenekleri ve mezar yapıları, toplumların kalıcı kültür normlarından biridir. Bu bağlamda Anadolu Türklerindeki defin gelenekleri ve mezar yapılarının kökleri İç Asya'da İskit ve Hun dönemine kadar geriye giden güçlü bir geleneğin devamıdır. İskit ve Hun dönemine ait kurganlar, Göktürk Dönemi'nde inşa edilen kült alanları ve mezar külliyesi ile balbal ve heykeller, Türklerin Müslümanlığı kabulünden sonra yeni bir çehreye bürünmüş, türbe veya kümbet adı verilen mezar yapıları ile farklı mezar tiplerinin oraya çıkmasa neden olmuştur.⁶ Türbe ve kümbetler yönetici sınıf, dini zümrelere mensup tanınmış kişiler veya toplumun önde gelen fertleri için inşa edilmişlerdir. Geniş halk kesimi ise ekonomik güçleri ölçüsünde toprak, sandukalı, çerçevesiz, kapak taşlı ve örme gibi farklı tiplerde mezarlar inşa etmişlerdir. Yukarıda belirtilen mezar yapıları ve mezar tiplerinin inşasında taş ve tuğla gibi kalıcı malzemelerin tercih edildiği görülmektedir.

Yukarıda belirtilen mezar tipleri Selçuklulardan itibaren Anadolu'nun çeşitli bölgelerinde ve her dönemde yaygın olarak tespit edilmektedir. Son yıllarda yapılan araştırmalar bilinen bu mezar tiplerinin yanı sıra, örnekleri az olsa da Anadolu'da farklı mezar tiplerinin bulunduğunu ortaya koymaktadır.⁷ Bu mezar tiplerinden biri de ahşap mezarlardır. Bugüne kadar yapılan çalışmalarda yayınlanmış ahşap mezar örneği tespit edilememiştir. Bu nedenle çalışmamızın konusunu oluşturan Büyükyurt köyü mezarlığındaki çantı tipi mezarlar ilk defa tanıtılan ünik bir örnek oluşturmaktadır.

Türk sanatında çantı tekniği ile inşa edilen ilk mezar örnekleri İskit kurganlarıdır. Çantı tekniğinde ahşap mezar inşa geleneği Hun ve Göktürk dönemlerinde de sürdürülmüştür.⁸ Ancak kurganlarda yer alan çantı mezarların toprak üstü değil, toprak altına inşa edilen mezar odaları olduğunu belirtmek gerekir (Foto. 48-49).

⁶ Yazar, 2022: 14.

⁷ Bk. Yazar-Bilget Fataha 2013 (<https://docplayer.biz.tr/6570886-Akincilar-ve-golova-yuzey-arastirmasi.html>)

⁸ Kurganlar için bk. Çoruhlu, 2016; Parzinger, 2017: 331-355; Sezer, 2022: 107-138.



Foto. 48-49. İskit Dönemi'ne ait Olon-Kurin-Gol 10 Kuganı mezar odası (<https://www.archaeologie-online.de/artikel/2006/ein-krieger-auf-eis/>)

Anadolu'da çantı tekniği ile Erken Tunç Çağı'dan itibaren karşılaşılır. Yapılan araştırmalara göre çantı, Orta ve Doğu Karadeniz Bölgesi'nin ormanlık alanlarında, özellikle de sahil kesiminde geleneksel bir yapım tekniğidir.⁹ Bu gelenek Selçuklu ve Beylikler Dönemi'nde sürdürülerek çantı tekniğinde çok sayıda cami inşa edilmiştir. Samsun Çarşamba Göğceli (1206)¹⁰ ve Yaycılar köyü Şeyh Habil Camisi (1204-1211)¹¹ Selçuklu, Çarşamba Ordu Köyü Camisi¹² ise Beylikler Dönemi'nde inşa edilen örneklerden bir kaçıdır.¹³ Çantı tipinde cami inşasına Osmanlı Dönemi'nde de devam edilmiştir. Ayverdi'nin kaynaklara dayanarak verdiği bilgiye göre çantı camilerin ilk örnekleri Orhan Gazi Dönemi'ne (1323-1362) ait olup sonraki yıllarda inşası sürdürülmüştür.¹⁴ Samsun Çarşamba Porsuk Köyü Camii,¹⁵ Sinop Derepazarı Camii¹⁶ ve Kastamonu Geyikli Camii¹⁷ bu örneklerden bazılarıdır.

Çantı tekniği cami ve konutlarda yaygın olarak tespit edilmesine karşın türbe ve mezar yapımında fazla tercih edilmemiştir.¹⁸ Çorum İskilip Aşağı ve Yukarı Şeyhler köylerindeki 16. yüzyıla tarihlenen türbeler¹⁹ ile muhtemelen 18 veya 19 yüzyıla ait olan Samsun Alacam Yukarı Soğukçam, Ayvacık Hacı Sofu Yazıcı, Bafra Paşa Şeyh (Foto. 50), Terme Hüseyinoğlu, Şakırcuk, Kazım Karabekir, Çarşamba Dalbahçe ve Havza Sarılık türbeleri (Foto. 51),²⁰ çantı tekniğinde inşa türbe örnekleridir.

⁹ Tuna 2008: 55-67.

¹⁰ Danışman, 1986: 135-144; Can, 2007: 509-527.

¹¹ Şahin, 2004: 15-36.

¹² Bayraktar 2013: 113-117.

¹³ Çantı cami örnekleri için Bk. Karpuz, 1987: 165-181; Bayraktar, 2006: 399-425; Bayraktar, 2007: 529-557; Bayraktar, 2009: 85-118; Yücel, 2022: 481-505; Nefes, Can ve Gün, 2017, 129-154.

¹⁴ Ayverdi, 1989: 120-122.

¹⁵ Bayraktar 2013: 95-100.

¹⁶ Can 2003: 118-119.

¹⁷ Can 2003: 119-121.

¹⁸ Altun, 2020: 1-18; DüNDAR, Altay ve Coşkun, 2022: 998-1015.

¹⁹ Koşan, 2016, 80-92.

²⁰ Samsun'daki türbe örnekleri için bk. Aslan 2012 (<https://pubhtml5.com/ctzy/xydr/basic/>)



Foto. 50-51. Samsun Bafra Paşa Şeyh ve Havza Sarılık Türbesi

Yukarıdaki örneklerden de anlaşılacağı gibi çantı tipinde türbeler az da olsa bulunmasına karşın Büyükyurt köyü mezarlığında dışında çantı tekniğinde inşa edilen mezar örneği tespit edilememiştir. Sivas Gölöva Arslanca köyündeki 19.yüzyılın sonu veya 20 yüzyılın başlarına ait olması muhtemel ahşap sandukalar ve çitli mezarlar²¹ ile Bolu Göynük Gerçişler köyündeki²² 1852, 1867 ve 1902 tarihli ahşap çerçeveli mezarları bu tipin tespit edilen yakın örnekleri olarak belirtmek gerekir (Foto. 52-55).



Foto. 52-53. Sivas Gölöva Aslanca köyü mezarlığındaki ahşap sandukalı ve çitli mezarlar



Foto. 54-55. Bolu Göynük Gerçişler köyü mezarlığındaki ahşap çerçeveli mezarlar

Sonuç olarak; İskit ve Hun dönemine kadar geriye giden güçlü bir geleneğin devamını oluşturan Büyükyurt köyündeki çantı teknikli 18 mezar, bu tipin Anadolu'da şimdiye kadar bilinen ilk örneklerini oluşturmaktadır. Plan, malzeme ve inşa tekniği açısından ortak özelliklere sahip olan bu mezarlar kültürel mirasımızın önemli ve ünik örneklerinden olup öncelikle korunması gereken eserler içerisinde yer almaktadır.

²¹ Bk. Yazar-Bilget Fataha 2013 (<https://docplayer.biz.tr/6570886-Akincilar-ve-golova-yuzey-arastirmasi.html>)

²² Bolu ili Gerçiş köyündeki mezarlık hakkında bir yayının mevcut değildir.

KAYNAKÇA

- Akkemik, Ünal ve Çelik, Hakan (2021), "Büyükyurt Köyündeki (Niksar-Tokat) Tarihi Ahşap Mezarların ve Caminin Dendrokronoloji Yöntemleriyle Tarihlendirmesi", *Eurasian Journal of Forest Seçince*, 9/3, 187-195.
- Altun, Cemile Yıldırım (2020), "Ahşap Eserlerin Kullanım Alanlarının Sınıflandırılması", *Akademik Sanat Tasarım ve Bilim Dergisi*, 5/10, 1-18.
- Arslan, Seyfettin (2012), *Samsun İlinde Bulunan Dini, Tarihi ve Kültürel Önem Taşıyan Mekânlar*, Samsun.
- Ayverdi, Ekrem Hakkı (1989), *Osmanlı Mi'marisinin İlk Devri (Ertuğrul, Osman, Orhan Gaaziler Hüdavendigâr ve Yıldırım Bâyezîd 630-805 (1230-1402) I*, İstanbul: İstanbul Fetih Cemiyeti Yayınları.
- Bay, Abdullah (2016), "XIX. Yüzyılın İlk Yarısında Niksar Kazasında Mâlikâne-Divânî Sistemi Üzerine Bazı Değerlendirmeler", *Hacettepe Üniversitesi Türkiyat Araştırmaları Dergisi*, 25, 23-40.
- Bayraktar, M. Sami (2006), "Samsun'da Türk Mimarisinin Gelişimi", *Geçmişten Geleceğe Samsun 1. Kitap*, Samsun: Samsun Büyükşehir Belediyesi Yayınları, 399-425.
- Bayraktar, M. Sami (2007), "Samsun Çarşamba'da Taceddinoğulları ve Osmanlı Dönemine Ait İki Ahşap Eser; Ordu ve Porsuk Köyü Camileri", *Geçmişten Geleceğe Samsun 2. Kitap*, Samsun: Samsun Büyükşehir Belediyesi Yayınları, 529-557.
- Bayraktar, M. Sami (2009), "Samsun'da Anadolu Selçuklu ve İlhanlı Dönemi'nden Kalan Tarihi Yapılar", *Uluslararası Sosyal Araştırmalar Dergisi*, 2/7, 85-118.
- Bayraktar, Sami (2013), "Samsun Çarşamba'da Taceddinogulları ve Osmanlı Dönemine Ait İki Ahşap Eser; Ordu ve Porsuk Köyü Camileri", *Samsun Araştırmaları Üçüncü Kitap "Mimari ve Kültürel Miras, Efsane, Dil, Sanat, Edebiyat ve Siyaset*, Ed. Cevdet Yılmaz, Samsun: Samsun Büyükşehir Belediyesi Yayınları, 87-114.
- Can, Yılmaz, (2003) "Kastamonu ve Sinop Yöresinde Bulunan Ahşap Camiler", *Ondokuz Mayıs Üniversitesi İlahiyat Fakültesi Dergisi*, 15, 117-34.
- Can, Yılmaz (2007), "Samsun'da Bulunan İki Önemli Ahşap Eser Gökçeli ve Bekdemir Camileri", *Geçmişten Geleceğe Samsun 2. Kitap*, Samsun: Samsun Büyükşehir Belediyesi Yayınları, 509-527.
- Çorapçioğlu, K., -Suat Çakır-Nezih R. Aysel-Hatice Can Görgülü-Duygu Kolbay-N. Papatya Seçkin ve Emine Ünsal (2011), *Yöresel Kırsal Mimari Kimlik*, Bayındırlık ve İskân Bakanlığı Yayınları, Ankara 2011.
- Çoruhlu, Yaşar (2016), *Eski Türklerin Kutsal Mezarları Kurganlar-Orta ve İç Asya'nın Erken Devir Türk Mezar Mimarisi Üzerine Bir Deneme*, İstanbul: Ötüken Yayınları.
- Danışman, Günhan H.H. (1986), "Samsun Yöresi Ahşap Mimarisinin Gelenekselliği- Bafra, İkiztepe Arkeolojik Verilerinin Işığında Çarşamba, Gökçeli Camiinin İncelenmesi", *IX. Türk Tarih Kongresi*, 21-25 Eylül 1981, Ankara, I, 135-144.
- Dündar, Derya Gürtaş, Altay, Çağlar ve Coşkun, Saadet Nihal (2022) "Doğudan Batıya Orta Çağ Dini Mimarisinde Ahşap Kullanımı ve Örnekleri", *4. International Ankara Multidisciplinary Studies Congress*, July 29-31 2022, 998-1015.
- Karpuz, Haşim (1987), "Halk Mimarimizde Ahşap Yığma 'Çantı' Yapılar", *III. Milletler Arası Türk Folklor Kongresi Bildirileri*, Ankara: Başbakanlık Basımevi, 5, 165-181.

Koşan, Doğan (2016), “İskilip’te Çantı Tekniğinde İnşa Edilmiş Cami ve Türbeler”, *Avrasya Sanat ve Medeniyet Dergisi*, 5, 80-92.

Nefes, Eyüp, Can, Yılmaz ve Gün, Recep (2017), “Samsun / Vezirköprü’de Çantı Tekniğinde İnşa Edilmiş Bir Grup Ahşap Cami”, *Ondokuz Mayıs Üniversitesi İlahiyat Fakültesi Dergisi*, 43, 129-154.

Özen, Hamiyet (2019), "Rize Halk Mimarisi Malzeme ve Yapım Teknikleri", *Geleneksel Rize Mimarisi Üzerine Araştırmalar*, Haz. Haşim Karpuz, Rize Araştırmaları Vakfı Yayınları, İstanbul, 61-77.

Özer, İsmail (2017), “Tokat ve İlçelerinde Sıtma ile Mücadele (1923-1950)”, *Tarihsel Süreçte Anadolu’da Sıtma*, ed. Sükran Köse vd. Gece Kitaplığı, Ankara, 561-570.

Parzinger, Hermann (2017), “Burial Mounds Of Scythian Elites İn The Eurasian Steppe: New Discoveries”, *Journal of the British Academy*, 5, 331-355.

Sezer, Okan (2022), “Kurgan Tipi Gömüt Yapısı, Yeni Öneriler ve Kültürlerarası Etkileşimdeki Olası Rolü: Kuzey Karadeniz (Büyük Olbia) Örneği”, *Anadolu Araştırmaları*, 27, 107-138.

Sözen, Metin-Tanyeli, Uğur (2011), *Sanat Kavram ve Terimleri Sözlüğü*, Remzi Kitabevi, İstanbul 2010.

Şahin, M. Kemal (2004), “Samsun-Çarşamba/Yaycılar-Şeyh Habil Köyü Camii”, *Current Perspectives in Social Sciences*, 4, 15-36.

Tuna, Celâl (2008), *Orta Karadeniz Bölgesi Sahil Kesiminde Geleneksel Mimari*, İstanbul: Arkeoloji ve Sanat Yayınları.

Yazar, Turgay (2022), *Niksar Melik Gazi Mezarlığı*, Ankara: Türk Tarih Kurumu.

Yücel, Gül (2022), “Risk Altındaki Kültürel Miras: Karadeniz Bölgesi’ndeki Geleneksel Ahşap Yığma (Çantı) Camiler için Değerlendirme”, *Kent Akademisi Dergisi*, 15/2, 481-505.

İnternet Kaynakçası

Yazar, Turgay-Bilget Fataha, *Ebru* (2013), “Akıncılar ve Gölöva Yüzey Araştırması” <https://docplayer.biz.tr/6570886-Akincilar-ve-golova-yuzey-arastirmasi.html> (04.04.2023).

<https://nisanyanmap.com/?lv=2&y=Co%C3%A7&t=&srt=x&u=1&ua=0> (04.04.2023).

<https://pubhtml5.com/ctzy/xydr/basic/> (19.05.2023).

https://pubhtml5.com/ctzy/xydr/Samsun_Evliya_Atlas%C4%B1/ (19.05.2023).

<https://www.archaeologie-online.de/artikel/2006/ein-krieger-auf-eis/> (04.04.2023).

Araştırmacıların Katkı Oranı Beyanı: Araştırmacılar makaleye eşit oranda katkı sağlamışlardır.

Çıkar Çatışması Beyanı: Bu araştırmada herhangi bir kurum, kuruluş ve kişi ile mali çıkar çatışması yoktur ve yazarlar arasında da çıkar çatışması bulunmamaktadır.