

Sevgi Bağımlılığı Ölçeğinin Türk Kültürüne Uyarlanması: Geçerlik ve Güvenirlik Çalışması

Adaptation of Love Addiction Inventory to Turkish Culture: A Validity and Reliability Study

Zeliha Traş¹ , Hikmet Beyza Yakıcı¹ 

1. Necmettin Erbakan Üniversitesi, Konya

Abstract

Objective: This study aimed to translate, adapt, and assess the validity and reliability of the "Love Addiction Inventory" and "Love Addiction Self-assessment" developed by Costa et al. into Turkish for measuring love addiction..

Method: Data for the Love Addiction Scale and the Love Addiction Scale Short Form were collected from two separate study groups. For the Love Addiction Scale, measurements were gathered from 694 individuals aged between 18 and 50 (mean age = 25.50). For the Love Addiction Scale Short Form, data were collected from 485 individuals aged between 18 and 50 (mean age = 26.04). The research utilized the Love Addiction Scale, Young Internet Addiction Test Short Form, Bergen Social Media Addiction Scale, and Love Addiction Scale Short Form as data collection instruments.

Results: The Turkish adaptation of the Love Addiction Scale, initially comprising six factors, revealed six distinct sub-factors. Internal consistency coefficients for these sub-factors ranged from .90 to .97, indicating strong reliability. Similarly, the Love Addiction Scale-Short Form retained its single subscale structure from the original version, with an internal consistency coefficient of .87. Co-validity assessments with the Young Internet Addiction Test Short Form and the Bergen Social Media Addiction Scale yielded significant findings, affirming the validity of the scales.

Conclusion: This study's findings affirm that both the Love Addiction Scale and its Short Form are valid and reliable instruments for assessing love addiction within Turkish culture. These scales play a crucial role in exploring the underlying factors contributing to love addiction specifically in the Turkish context.

Keywords: Love addiction, romantic relationship, behavioral addiction, validity, reliability

Öz

Amaç: Bu çalışmada Costa ve arkadaşları tarafından sevgi bağımlılığını ölçmek amacıyla geliştirilen "Love Addiction Inventory" ve "Love Addiction Self-assessment" Türkçeye çeviri, uyarlanma, geçerliğini ve güvenirlliğini test etmek amaçlanmıştır.

Yöntem: Sevgi Bağımlılığı Ölçeği ve Sevgi Bağımlılığı Ölçeği-Kısa Formu için iki ayrı çalışma grubundan ölçümler elde edilmiştir. Sevgi Bağımlılığı Ölçeği için elde edilen veri setinde; katılımcılar yaşları 18-50 yaş aralığında olan (Ortalama=25,50) 694 bireyden oluşmaktadır. Sevgi Bağımlılığı Ölçeği-Kısa Formu için elde edilen veri setinde katılımcılar yaşları 18-50 (Ortalama=26,04) aralığında olan 485 bireyden oluşmaktadır. Veri toplama araçları olarak Sevgi Bağımlılığı Ölçeği, Young İnternet Bağımlılığı Testi Kısa Formu, Bergen Sosyal Medya Bağımlılığı Ölçeği ve Sevgi Bağımlılığı Ölçeği-Kısa Formu kullanılmıştır.

Bulgular: Orijinalinde altı faktörlü bir ölçek olan Sevgi Bağımlılığı Ölçeği Türkçe uyarlamasının altı alt faktörden oluştuğu bulgusu elde edilmiştir. Ölçeğin altı alt faktörünün Cronbach Alfa ve McDonalds Omega katsayılarının ,90-,97 arasında değiştiği ve sonucu elde edilmiştir. Sevgi Bağımlılığı Ölçeği-Kısa Formu orijinalinde olduğu gibi tek alt boyuttan oluştuğu bulunmuştur ve Cronbach Alfa ve McDonalds Omega katsayıları ,87 olarak elde edilmiştir. Ölçeklerin eş geçerliği Young İnternet Bağımlılığı Testi Kısa Formu ve Bergen Sosyal Medya Bağımlılığı Ölçeği ile test edilmiş ve anlamlı sonuçlar bulunmuştur.

Sonuç: Bu çalışmada Sevgi Bağımlılığı Ölçeği ve Sevgi Bağımlılığı Ölçeği-Kısa Formunun Türk kültüründe kullanılabilecek geçerli ve güvenilir bir ölçme aracı olduğunu sonucu elde edilmiştir ve bu ölçeklerin sevgi bağımlılığına sebep olan faktörlerin Türk Kültüründe incelenebilmesi için önemlidir.

Anahtar kelimeler: Sevgi bağımlılığı, romantik ilişki, davranışsal bağımlılık, geçerlik, güvenirlik

Giriş

Bireyler başka insanlar ile romantik ilişki ya da kişisel bir ilişki gibi yakın ilişkiler kurmak isterler. Yakın ilişki, aşk ya da sevgi bir insanın diğerine duyduğu belli bir duyguyu belirtmek için kullanılmaktadır (1). Aşk, sevgi, romantik ilişki kavramları son yıllarda çalışan önemli temalardan biri haline gelmiştir (2). Aşk ve sevgi kavramları çağlar boyunca dayanılmaz bir tutku olarak tasvir edilmiştir (3). Aşk ve sevgi bir başka kişiye karşı yoğun duygular, fiziksel ve duygusal yakınlık da dahil olmak üzere romantik bir ilişkideki derin bağı ifade etmektedir (4). Romantik ilişkiler ise olgun ve olgunlaşmamış olarak iki kategoriye ayrılmaktadır (5). Olgun romantik ilişki içerisinde olan bireyler ilişki içerisinde karşılıklı olarak büyümeye ve gelişmeye izin verirler (6). Olgun romantik ilişkinin bireylerin hayatlarında üretken davranışların teşvik edilmesi ve bilişsel ve sosyal öğrenmenin kolaylaştırılması gibi olumlu katkı sağlayacağı da ifade edilmektedir (5). Olgun romantik ilişki yaşayan bireyler daha fazla eğitim almak, daha fazla para kazanmak ve daha sağlıklı bir ilişki bağlılığına izin vermek için motive hissedebilirler. Ayrıca her bir partnerin artan bir özgüven ve mutluluk duygusu hissedebileceği belirtilmektedir (4).

Olgunlaşmamış romantik ilişki ise, takıntılar, belirsizlik ve buna bağlı kaygı gibi özellikleri içermektedir (4). Olgunlaşmamış romantik ilişki kişinin günlük hayatını olumsuz etkilediğinde ve tekrarlanan kontrol dışı davranışlara sebep olduğunda ise sevgi bağımlılığı olarak değerlendirilebilmektedir (5). Sevgi bağımlılığı takıntı, kompulsif davranışlar, kaygı ve olumsuz yaşantılar ile karakterize edilmektedir (7). Sevgi bağımlılığı, olumsuz sonuçlarına rağmen devam eden kompulsif bir ilişki ihtiyacı olarak tanımlanmaktadır (8). Sevgi bağımlısı bireyler bir ilişkileri olmadığında kendilerini çaresiz ve yalnız hissederler, ilişki sona erdikten sonra ise sevgiyi romantize ederek saplantı yaşarlar ve tekrar bu hisleri yaşayamayacaklarını düşünürler (5). Sevgi bağımlısı olan bireyler partnerleri ile daha fazla vakit geçirebilmek için önemli sosyal, mesleki veya boş zamanları değerlendirme etkinliklerini bırakabilir ya da azaltabilirler (9).

Yapılan son araştırmaların romantik ilişkinin bağımlılık yapıcı olabileceğini öne sürdüğü ifade edilmektedir (3). Evrensel olarak deneyimlenen romantik ilişkilerin bir bağımlılık biçimi olarak kabul edileceği savunulmaktadır (10). İnsan sevgisiyle ilişkili doğal olarak ödüllendirici olgular ile alkol, eroin veya kokain gibi bağımlılık yaratan maddelerin kullanımının sağladığı yapay uyarım arasında bir dizi benzerliklerin olduğu elde edilmiştir (11). Madde kullanan bireyin deneyimi ile aşık bireyin deneyimi arasında ruh halindeki değişimler, arzu, takıntı, duygusal bağımlılık, risk alma ve öz kontrol kaybı gibi durumlar açısından benzerlik olduğu ifade edilmektedir (9). Sevgi bağımlılığının kriterleri madde bağımlılığı kriterlerine benzer olarak belirlenmiş sevgi bağımlılığı için ölçütler önerilmiştir. Ancak sevgi bağımlılığı DSM-5'te bir ruhsal bozukluk ya da davranışsal bağımlılık olarak sınıflandırılmamaktadır (12). Sevgi bağımlılığını madde bazlı bağımlılık türlerinden ayıran özellik ise evrensel olarak tüm bireylerin hayatlarında bir kez aşık olmayı, romantik ilişki kurmayı istemesi olduğu belirtilmektedir (3). Sevgi bağımlılığının özelliklerini açıklamaya yönelik oluşturulan modellerden biri bağımlılığın bileşenler modelidir (13). Bu model, sevgi bağımlılığının gerçek bir davranışsal bağımlılık olarak kategorize edilmesi için dikkat çekme, geri çekilme, tolerans, duygu durum modifikasyonu, kötüye gitme ve çatışma şeklinde altı temel boyutu içereceğini savunmaktadır (14).

Sevgi bağımlılığına sahip bireyler dürtüsel özellikler gösterebildikleri için dürtü kontrol bozukluğu yaşayabilecekleri belirtilmektedir (15). Obsesif kompulsif kişilik bozukluğuna sahip bireylerin ilişkilerinin mükemmel sürmesi gerektiği inancı ya da partnerlerine olan takıntılı davranışları ile romantik ilişkilerinde sevgi bağımlılığına sahip olabilecekleri ifade edilmektedir (16). Duygu düzenleme becerilerine sahip olmayan bireylerin ise sevgi bağımlılığına sahip olma ihtimallerinin daha yüksek olduğu görülmektedir (17). Ayrıca yapılan bir araştırmada romantik ilişkinin başlangıç aşamasında olan bireylerin Bipolar II bozukluğuna sahip ve ayakta tedavi gören hastalar ile benzer hipomani kontrol listesi puanlarına sahip olduğu sonucu elde edilmiştir. (18).

Her bireyin yakın duygusal bağlar kurmaya ihtiyacı bulunmaktadır (19). Bowlby'nin ortaya attığı bağlanma kuramı da ise gelişimin devamlılık gösterdiği ve ebeveynlerle erken yaşlarda kurulan ilişkilerin gelecekte kurulacak olan yakın ilişkileri şekillendirdiği belirtilmektedir (20). Ainsworth ve arkadaşları Bowlby'nin bağlanma kuramından yola çıkarak bağlanma ilişkilerinin türlerini belirlemişler ve bebeklerin güvenli, kaygılı

ve kaçınan bağlanma türlerinde bağlanma ilişkileri gösterdikleri sonucunu elde etmişlerdir (21). Yapılan bir çalışma da ise güvenli bağlanma türüne sahip bireylerin olgun romantik ilişkiye sahip oldukları, kaygılı bağlanma türüne sahip bireylerin ilişkilerinde bağımlılık arzusu hissettikleri ve kaçınan bağlanma türüne sahip bireylerin ise diğer bireylere karşı güvensiz oldukları için az sayıda romantik ilişki deneyimlerine sahip oldukları ya da romantik ilişki yaşamak istemedikleri sonucu elde edilmiştir (22). Sevgi bağımlılığı erken dönemlerde oluşan bağlanma türünden kaynaklandığında bu davranış hem genç yetişkinlik hem de orta yetişkinlik döneminde ortaya çıkabilmektedir (23).

Alanyazını incelendiğinde bireylerin sahip oldukları romantik ilişkilerinin etkilendiği faktörler ile ilgili çalışmaların var olduğu görülmektedir (24-27). Ancak sevgi bağımlılığı ile ilgili yapılan çalışmaların sınırlı sayıda olduğu ve sevgi bağımlılığının özellikle kişilik özellikleri ve ruh sağlığı sorunları ile ilişkisini anlamak için çok daha fazla çalışmaya ihtiyaç duyulduğu ifade edilmektedir (3, 5, 14). Sevgi bağımlılığına sebep olan faktörlerin kültürden kültüre farklılık gösterebildiği ifade edilmektedir (28). Bu araştırmanın amacı Costa ve arkadaşları tarafından sevgi bağımlılığını ölçmek amacıyla geliştirilen "Love Addiction Inventory" ve "Love Addiction Self-assessment" Türkçeye çeviri, uyarlanma, geçerliliğini ve güvenilirliğini test etmektir. Alanyazının da sevgi bağımlılığı ile ilgili yapılan çalışmaların artması ve Türk kültüründe sevgi bağımlılığını etkileyen faktörlerin anlaşılabilmesi amacıyla Türk kültürüne uyarlanacak olan Sevgi Bağımlılığı Ölçeğinin ve Sevgi Bağımlılığı Ölçeği-Kısa Formunun alanyazına katkı sağlayacağı düşünülmektedir.

Yöntem

Örneklem

Sevgi Bağımlılığı Ölçeği ve Sevgi Bağımlılığı Ölçeği Kısa Formu için iki farklı veri seti elde edilmiştir. Araştırma grubu, amaçlı örnekleme yönteminin içerisinde yer almakta olan ölçüt örnekleme yöntemi ile seçilmiştir. Amaçlı örneklemede çalışma grubunun sahip olması gereken ölçüt önceden belirlenir (30). Sevgi Bağımlılığı Ölçeği ve Sevgi Bağımlılığı Ölçeği Kısa Formu için ölçüt hali hazırda bir eş, sevgili, flört şeklinde romantik ilişkiye sahip olmak olarak belirlenmiştir. Araştırma grubu 18-50 yaş aralığında eş, sevgili, flört vb., şeklinde romantik ilişkiye sahip olan bireylerden oluşmaktadır. Araştırmanın verileri çevrimiçi şekilde katılımcılarından toplanmıştır.

Sevgi Bağımlılığı Ölçeği için elde edilen veri setinde; katılımcılar 573'ü (%82,6) kadın ve 121'i (%17,4) erkek olmak üzere 694 bireyden oluşmaktadır. Yaşları 18-50 (\bar{x} =25,50, ss = 7,08) aralığındadır. Katılımcıların 134'ü (%19,3) evli olduklarını, 560'ı (%80,7) en az 6 ay süreyle romantik ilişkiye sahip olduklarını ifade etmişlerdir. Katılımcıların 420'si (%60,5) üniversite öğrencisiyken, 274'ü (%30,5) üniversite mezunu olduklarını belirtmişlerdir.

Sevgi Bağımlılığı Ölçeği-Kısa Formu için elde edilen veri setinde katılımcılar 394'ü (%81,2) kadın ve 91'i (%18,8) erkek olmak üzere 485 bireyden oluşmaktadır. Yaşları 18-50 (\bar{x} =26,04, ss = 7,70) aralığındadır. Katılımcıların 131'i (%27) evli olduklarını, 345'ü (%73) en az 6 ay süreyle romantik ilişkiye sahip olduklarını ifade etmişlerdir. Katılımcıların 291'i (%60) üniversite öğrencisiyken, 194'ü (%40) üniversite mezunu olduklarını belirtmişlerdir.

İşlem

Sevgi Bağımlılığı Ölçeği ve Sevgi Bağımlılığı Ölçeği-Kısa Formu uyarlama çalışmaları için ölçeği geliştirenlerden biri olan Sebastiano Costa ile e-mail yolu ile iletişime geçilerek ölçeklerin Türk Kültürüne uyarlanabilmesi için gerekli izinler alınmıştır. Helsinki Deklarasyonu Prensipleri'ne uygun olarak; Necmettin Erbakan Üniversitesi Sosyal ve Beşeri Bilimler Araştırma ve Yayın Etiği Kurulu tarafından 02/02/2024 tarihli ve 2024/139 sayılı karar kapsamında onay alınmıştır. Sonrasında ölçek maddeleri İngilizce'den Türkçe'ye çevrilmesi için 5 dil uzmanına gönderilmiştir. Ölçek maddeleri Türkçe'ye çevrildikten sonra Rehberlik ve Psikolojik Danışmanlık alanında akademisyen olan 5 kişiye e-mail yoluyla gönderilmiş, ölçek maddelerinin uygunluğu ile ilgili görüş ve önerileri alınmıştır. Dil uzmanları ve alan uzmanlarından gelen öneriler

araştırmacılar tarafından incelendikten sonra ortak noktalar dikkate alınarak ölçek Türkçe çeviri haline getirilmiştir. Elde edilen çeviri Rehberlik ve Psikolojik Danışma alanında uzman olan 3 farklı kişiye gönderilmiş ve İngilizceye çevrilmiştir. Elde edilen Türkçe ve İngilizce ölçek maddeleri araştırmacılar tarafından karşılaştırılmış ve formların eşdeğer olduğu görülmüştür. Elde edilen Türkçe ölçek formları ile veriler toplanmaya başlamadan önce 55 birey ile pilot uygulama yapılmıştır. Pilot uygulama sonucunda maddelerin anlaşılabilirliği hakkında geribildirimler alınmıştır. Geribildirimler kapsamında form tekrar düzenlenmiş ve son hali elde edilmiştir. Gönüllü onam formu ile katılımcılar bilgilendirildikten sonra Google Forms aracılığıyla veriler toplanmıştır.

Veri Toplama Araçları

Sevgi Bağımlılığı Ölçeği

Costa ve arkadaşları tarafından geliştirilen (14) ve Türk kültürüne uyarlanan Sevgi Bağımlılığı Ölçeği 24 maddeden oluşmaktadır. Ölçek 5'li likert tipindedir. Ölçeğin orijinali altı alt boyuttan oluşmaktadır. Türk kültürüne uyarlaması yapılan Sevgi Bağımlılığı Ölçeği 24 soru ve altı alt boyuttan meydana gelmektedir. Alt boyutları "dikkat çekme", "geri çekilme", "tolerans", "duygu durum modifikasyonu", "kötüye gitme" ve "çatışma" olarak ifade edilmiştir. Ölçekte ters madde bulunmamaktadır. Ölçeğin toplam puanı alınabilmektedir. Ölçekten alınan puanların artması sevgi bağımlılığı düzeyinin arttığını ifade etmektedir. Ölçeğin orijinalinde alt ölçekler ve toplam puan için Cronbach-alpha iç tutarlık katsayısının 0,77 ile 0,95 aralığında değişiklik gösterdiği belirtilmiştir. Bu çalışma için ise Cronbach-alpha iç tutarlık katsayısı toplam puan için $\alpha=,97$, dikkat çekme $\alpha=,95$, geri çekilme $\alpha=,90$, tolerans $\alpha=,95$, duygu durum modifikasyonu $\alpha=,94$, kötüye gitme $\alpha=,94$ ve çatışma $\alpha=,90$ olarak ifade edilmiştir.

Young İnternet Bağımlılığı Testi Kısa Formu (YİBT-KF)

Young tarafından geliştirilen ve Pawlikowski ve arkadaşları tarafından kısa forma dönüştürülen (31-32) YİBT-KF Kutlu ve arkadaşları tarafından Türk Kültürüne uyarlanmıştır (33). Young İnternet Bağımlılığı Testi Kısa Formu 12 maddeden oluşmakta ve 5'li likert tipindedir. Ölçek tek boyuttan oluşmaktadır. Ölçekten alınan puanların artması internet bağımlılığı düzeyinin arttığını ifade etmektedir. Ölçeğin Cronbach-alpha iç tutarlık katsayısı ,85 olarak hesaplanmıştır. Bu çalışma için ise Cronbach-alpha iç tutarlık katsayısı Çalışma 1 için ,91, Çalışma 2 için ,92 olarak hesaplanmıştır.

Bergen Sosyal Medya Bağımlılığı Ölçeği

Andreassen ve arkadaşları tarafından geliştirilen (34) Bergen Sosyal Medya Bağımlılığı Ölçeği Demirci tarafından Türk Kültürüne uyarlanmıştır (35). Ölçek altı maddeden oluşmakta ve 5'li likert tipindedir. Ölçek duygu durum değişikliği, zihinsel uğraş, tolerans, yoksunluk, çatışma ve başarısız bırakma girişimi olmak üzere temel bağımlılık ölçütlerini karşılamaktadır. Ölçekten alınan puanların artması sosyal medya bağımlılık düzeyinin arttığını ifade etmektedir. Ölçeğin Cronbach-alpha iç tutarlık katsayısı 0,88 olarak hesaplanmıştır. Bu çalışma için ise Cronbach-alpha iç tutarlık katsayısı Çalışma 1 için ,87, Çalışma 2 için ,88 olarak hesaplanmıştır.

Sevgi Bağımlılığı Ölçeği-Kısa Formu

Costa ve arkadaşları tarafından geliştirilen (14) ve Türk kültürüne uyarlanan Sevgi Bağımlılığı Ölçeği-Kısa Formu 6 madde ve tek alt boyuttan oluşmaktadır. Ölçek 5'li likert tipindedir. Türk kültürüne uyarlaması yapılan Sevgi Bağımlılığı Ölçeği-Kısa Formu 6 soru ve tek alt boyuttan meydana gelmektedir. Ölçekte ters madde bulunmamaktadır. Ölçekten alınan puanların artması sevgi bağımlılığı düzeyinin arttığını ifade etmektedir. Ölçeğin Cronbach-alpha iç tutarlık katsayısı ,62 olarak hesaplanmıştır. Bu çalışma için ise Cronbach-alpha iç tutarlık katsayısı ,87 olarak hesaplanmıştır.

Kişisel Bilgi Formu

Araştırmacılar tarafından katılımcıların cinsiyet, yaş, medeni durum, romantik ilişkiye sahip olup olmama, eğitim durumu gibi kişisel özelliklerini öğrenmek amacıyla hazırlanmıştır.

Veri Analizi

Araştırma grubunun sayısı G*Power yöntemi ile belirlenmiştir. G*Power kullanılarak analiz yapılırken %80 istatistiksel güç ve $\alpha = 0,05$ anlamlılık düzeyinde, doğrulayıcı faktör analizi için $d = 0,50$ olarak kabul edilmiştir (29) ve çalışma grubunun sayısı 465 olarak belirlenmiştir. Verilerin analizinde SPSS, Jamovi ve AMOS paket programları kullanılmıştır. Betimsel istatistikler, açımlayıcı faktör analizi, doğrulayıcı faktör analizi, güvenilirlik analizi ve Pearson korelasyon katsayısı kullanılmıştır. Betimsel istatistikler veri setinin normal dağılım gösterip göstermediğini belirlemek amacıyla Skewness (Çarpıklık) ve Kurtosis (Basıklık) değerleri hesaplanmasında kullanılmıştır. Açımlayıcı faktör analizi ve doğrulayıcı faktör analizi orijinal ölçekteki gibi 6 alt boyutu olup olmadığının anlaşılması için yapılmıştır. Güvenirlik analizi için; ölçeğin iç tutarlılık düzeyinin hesaplanması Cronbach's alfa katsayısı ve McDonald's omega katsayısı ile belirlenmiştir. Cronbach's alfa katsayıları SPSS, McDonald's omega katsayısı JAMOVI paket programı ile hesaplanmıştır. Ölçeklerin iki yarısı arasındaki tutarlılığı incelenmesi için Guttman Split Half katsayısı ve Spearman-Brown korelasyon katsayısı hesaplanmıştır. Yapı geçerliği, Sevgi Bağımlılığı Ölçeği, Young İnternet Bağımlılığı Testi Kısa Formu, Bergen Sosyal Medya Bağımlılığı Ölçeği ve Sevgi Bağımlılığı Ölçeği-Kısa Formu'ndan elde edilmiş olan verilerle Pearson korelasyon katsayısı analizi yapılarak ölçülmüştür.

Tablo 1. Değişkenlere ait betimsel istatistikler

Ölçek		N	\bar{x}	ss	Skewness (Çarpıklık)	Kurtosis (Basıklık)
	Alt Boyut					
<i>Çalışma 1: Sevgi Bağımlılığı Ölçeği</i>						
Sevgi Bağımlılığı Ölçeği	Dikkat Çekme	694	13,19	4,76	-,462	-.596
	Geri Çekilme	694	9,18	4,07	,679	.030
	Tolerans	694	12,48	4,78	-,311	-.734
	Duygu Durum Modifikasyonu	694	12,09	4,86	-,182	-.908
	Kötüye Gitme	694	12,38	4,73	-,218	-.779
	Çatışma	694	8,19	3,89	,878	.324
	Toplam Puan	694	67,53	22,65	-,178	-.326
Young İnternet Bağımlılığı Testi Kısa Formu		694	27,74	9,27	,524	-,018
Bergen Sosyal Medya Bağımlılığı Ölçeği		694	15,34	5,92	,265	-,572
<i>Çalışma 2: Sevgi Bağımlılığı Ölçeği-Kısa Formu</i>						
Sevgi Bağımlılığı Ölçeği-Kısa Formu		485	18,27	5,66	-,300	-198
Young İnternet Bağımlılığı Testi Kısa Formu		485	27,39	9,58	,584	-,037
Bergen Sosyal Medya Bağımlılığı Ölçeği		485	15,20	6,15	,312	-,633

Tablo 1 incelendiğinde; Çalışma 1 ve Çalışma 2'de kullanılan ölçeklerin Skewness (Çarpıklık) ve Kurtosis (Basıklık) değerleri -1 ile +1 arasında (36) yer aldığı için normal dağılım özelliği gösterdiği görülmektedir. Sevgi Bağımlılığı Ölçeği ve Sevgi Bağımlılığı Ölçeği-Kısa Formu yapı geçerliği için Açımlayıcı Faktör Analizi ve Doğrulayıcı Faktör Analizi yapılmıştır. Ölçüt bağıntılı geçerlik için Young İnternet Bağımlılığı Testi Kısa Formu ve Bergen Sosyal Medya Bağımlılığı Ölçeği kullanılmıştır. İki yarı test güvenilirliği için Spearman-Brown katsayıları (Guttman split-half katsayısı) ve iç tutarlık güvenilirlik testi için Cronbach alfa değeri ve McDonald's omega katsayısı hesaplamaları kullanılmıştır. Madde analizlerinde düzeltilmiş madde toplam korelasyon katsayıları ve faktör yükleri ile ilgili analizlere yer verilmiştir. İlk olarak Verilerin faktör analizine uygunluğunun test edilmesi için Kaiser-Meyer-Olkin (KMO) Katsayısı ve Barlett Küresellik Testi analizleri yapılmıştır. Çalışma 1'de KMO değeri (.96) ve Barlett's Testi sonucu ($X^2 = 19071,111$, $df = 276$, $p < .001$) olarak elde edilmiştir. Elde edilen sonuçlara göre KMO değeri .09 dan yüksek olduğu için veri setinin mükemmel düzeyde bir örneklem büyüklüğüne sahip olduğu görülmektedir (37, 38).

Çalışma 2'de KMO değeri (.86) ve Barlett's Testi sonucu ($X^2 = 1624,195$, $df = 15$, $p < .001$) olarak elde edilmiştir. Elde edilen sonuçlara göre KMO değeri .08 ile .09 değerleri arasında olduğu için veri setinin çok

iyi düzeyde bir örneklem büyüklüğüne sahip olduğu görülmektedir (38).

Bulgular

Sevgi Bağımlılığı Ölçeği için elde edilen bulgular Çalışma 1, Sevgi Bağımlılığı Ölçeği-Kısa Formu için elde edilen bulgular Çalışma 2 başlıkları altında tablolar içerisinde verilmiştir.

Tablo 2. Alt faktörler ve maddelere göre faktör yükleri

Çalışma 1: Sevgi Bağımlılığı Ölçeği						
Madde	Faktör 1 Dikkat Çekme Varyans=%2,37	Faktör 2 Geri Çekilme Varyans=%4,22	Faktör 3 Tolerans Varyans=%59,38	Faktör 4 Duygu Durum Modifikasyonu Varyans=3,29	Faktör 5 Kötüye Gitme Varyans=5,34	Faktör 6 Çatışma Varyans=%10,01
1	,92					
2	,90					
3	,85					
4	,54					
5		,66				
6		,80				
7		,74				
8		,79				
9			,79			
10			,71			
11			,70			
12			,69			
13				,55		
14				,83		
15				,85		
16				,78		
17					,81	
18					,91	
19					,96	
20					,93	
21						,82
22						,83
23						,91
24						,84
Çalışma 2: Sevgi Bağımlılığı Ölçeği-Kısa Formu						
Madde	Madde Faktör Yüğü					
Madde 1	,90					
Madde 2	,89					
Madde 3	,80					
Madde 4	,76					
Madde 5	,76					
Madde 6	,53					

Yapı Geçerliliği

Yapı geçerliliğini incelemek amacıyla açımlayıcı faktör analizi ve doğrulayıcı faktör analizi yapılmıştır.

Açımlayıcı Faktör Analizi

Sevgi Bağımlılığı Ölçeği'nde Varimax rotasyonu ve Principal Components metodu kullanılarak faktör analizi gerçekleştirilmiştir. Faktör analizi sonucuna göre ölçeğin altı alt boyuttan oluştuğu sonucu elde edilmiştir.

Yapılan Açımlayıcı Faktör Analizine göre Sevgi Bağımlılığı Ölçeği-Kısa Formunun tek faktörden oluştuğu bulgusu elde edilmiştir ve ölçeğin toplam varyansının %61,77'sini açıklamaktadır.

Tablo 2'de Çalışma 1 ve Çalışma 2'nin alt faktörler, maddelere göre faktör yükleri ve varyans değerleri verilmiştir. Çalışma 1'de Açımlayıcı Faktör Analizi sonucuna göre madde faktör yük değerleri ,54 ile ,92 arasında değişiklik göstermektedir. Çalışma 2'de Açımlayıcı Faktör Analizi sonucuna göre madde faktör yük değerleri ,53 ile ,90 arasında değişiklik göstermektedir.

Doğrulayıcı Faktör Analizi

Altı alt boyut ve 24 maddeden oluşan Sevgi Bağımlılığı Ölçeği'nin birinci düzey çok faktörlü yapısı Amos 24 programı kullanılarak Doğrulayıcı Faktör Analizi ile test edilmiştir. Veriler normal dağılım gösterdiği için Maksimum Likelihood yöntemi kullanılmıştır.

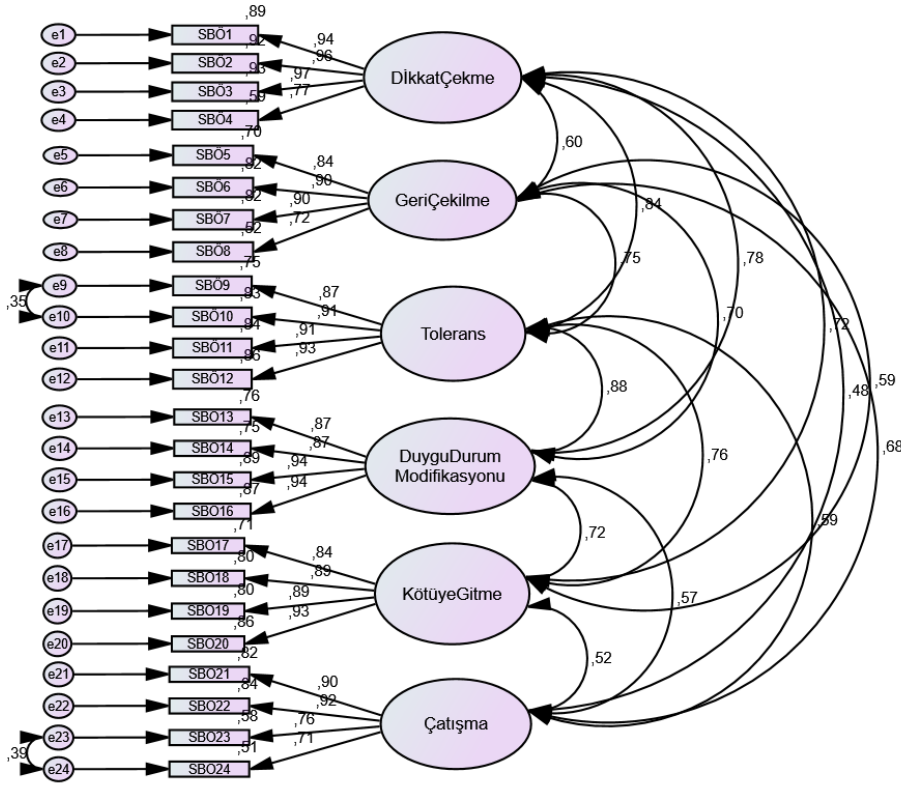

Şekil 1. Sevgi Bağımlılığı Ölçeğine ilişkin birinci düzey çok faktörlü doğrulayıcı faktör analizi modeli

Tablo 3. Sevgi Bağımlılığı Ölçeği birinci düzey çok faktörlü model doğrulayıcı faktör analizi uyum indeksleri

İndeks	Modifikasyon		İyi Uyum Ölçütü	Mükemmel Uyum Ölçütü	Sonuç
	Öncesi	Sonrası			
X^2/sd	5,424	4,829	$0 < X^2/sd < 5$	$0 < X^2/sd < 3$	İyi Uyum
RMSEA	,080	,031	$0,00 \leq RMSEA \leq 0,10$	$0,00 \leq RMSEA \leq 0,05$	Mükemmel Uyum
SRMR	,056	,054	$0,00 \leq SRMR \leq 0,10$	$0,00 \leq SRMR \leq 0,05$	Mükemmel Uyum
NFI	,93	,94	$0,90 \leq NFI \leq 1,0$	$0,95 \leq NFI \leq 1,0$	İyi Uyum
CFI	,94	,95	$0,90 \leq CFI \leq 0,95$	$0,95 \leq CFI \leq 1,0$	Mükemmel Uyum
GFI	,93	,94	$0,90 \leq GFI \leq 0,95$	$0,95 \leq GFI \leq 1,0$	İyi Uyum
TLI	,92	,93	$0,90 \leq TLI \leq 1,0$	$0,95 \leq TLI \leq 1,0$	İyi Uyum

RMSEA= Yaklaşık hataların ortalama karekökü, SRMR= standartlaştırılmış hata kareleri ortalamasının karekökü, NFI= normlaştırılmış uyum indeksi, CFI= karşılaştırmalı uyum indeksi, GFI= Uyum iyiliği indeksi, TLI= normlaştırılmamış uyum indeksi

Tablo 3’de Sevgi Bağımlılığı Ölçeğinin faktör analizi sonucunda elde edilen alt boyutlarının uyum indeksleri ile incelenmesi amacı ile yapılan doğrulayıcı faktör analizi sonucuna göre modelin geçerli uyum ölçütlerine sahip olduğu sonucu elde edilmiştir. X^2/sd değerinin 5’den küçük olması modelin iyi uyum indeksine sahip olduğu ifade etmektedir ve bu araştırmada X^2/sd değeri 5’den küçüktür (39, 40). CFI, GFI, NFI ve TLI değerinin 0,90’dan büyük olması iyi uyumun göstergesi olarak kabul edilmektedir (30) ve bu araştırmada değerler iyi uyum ve mükemmel uyum göstermektedirler. Doğrulayıcı Faktör Analizi sonucunda Sevgi Bağımlılığı Ölçeğinin 24 madde ve 6 alt boyuttan oluştuğu sonucu elde edilmiştir. Birinci düzey çok faktörlü model doğrulayıcı faktör analizine göre ($X^2/sd=4,82$, $CFI=0,95$, $GFI=0,94$, $NFI=0,94$, $RMSEA=0,03$) önerilen altı faktörlü modelin veri ile iyi uyum olduğu sonucu elde edilmektedir. Elde edilen bulgular doğrultusunda Sevgi Bağımlılığı Ölçeğinin ön görülen kuramsal yapıyı doğruladığı görülmektedir. Şekil 1’de elde edilen sonuca göre faktör yükleri ,71 ile ,97 arasında değişiklik göstermektedir.

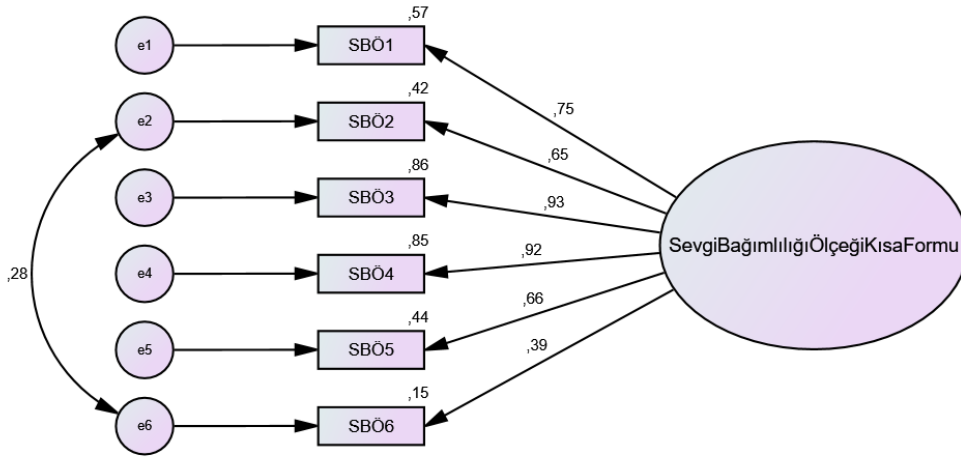

Şekil 2. Sevgi Bağımlılığı Ölçeği-Kısa formuna ilişkin birinci düzey çok faktörlü doğrulayıcı faktör analizi modeli

Tablo 4. Sevgi Bağımlılığı Ölçeği-Kısa Formuna ilişkin birinci düzey çok faktörlü model doğrulayıcı faktör analizi uyum indeksleri

İndeks	Modifikasyon		İyi Uyum Ölçütü	Mükemmel Uyum Ölçütü	Sonuç
	Öncesi	Sonrası			
X^2/sd	6,967	3,32	$0 < X^2/sd < 5$	$0 < X^2/sd < 3$	İyi Uyum
RMSEA	,111	,069	$0,00 \leq RMSEA \leq 0,10$	$0,00 \leq RMSEA \leq 0,05$	İyi Uyum
SRMR	,046	,024	$0,00 \leq SRMR \leq 0,10$	$0,00 \leq SRMR \leq 0,05$	Mükemmel Uyum
NFI	,96	,98	$0,90 \leq NFI \leq 1,0$	$0,95 \leq NFI \leq 1,0$	Mükemmel Uyum
CFI	,96	,98	$0,90 \leq CFI \leq 0,95$	$0,95 \leq CFI \leq 1,0$	Mükemmel Uyum
GFI	,96	,98	$0,90 \leq GFI \leq 0,95$	$0,95 \leq GFI \leq 1,0$	Mükemmel Uyum
TLI	,94	,97	$0,90 \leq TLI \leq 1,0$	$0,95 \leq TLI \leq 1,0$	Mükemmel Uyum

RMSEA= Yaklaşık hataların ortalama karekökü, SRMR= standartlaştırılmış hata kareleri ortalamasının karekökü, NFI= normlaştırılmış uyum indeksi, CFI= karşılaştırmalı uyum indeksi, GFI= Uyum iyiliği indeksi, TLI= normlaştırılmamış uyum indeksi

Tablo 4’de Sevgi Bağımlılığı Ölçeği-Kısa Formunun yapılan doğrulayıcı faktör analizine göre modelin geçerli uyum ölçütlerine sahip olduğu sonucu elde edilmiştir. X^2/sd değerinin 5’den küçük olması modelin iyi uyum indeksine sahip olduğu ifade etmektedir ve bu araştırmada X^2/sd değeri 5’den küçüktür (39, 40). CFI, GFI, NFI ve TLI değerinin 0,95’den büyük olması mükemmel uyumun göstergesi olarak kabul edilmektedir (30) ve bu araştırmada değerler mükemmel uyum göstermektedirler. Doğrulayıcı Faktör Analizi sonucunda Sevgi Bağımlılığı Ölçeği-Kısa Formunun tek alt boyuttan oluştuğu sonucu elde edilmiştir. Birinci düzey çok faktörlü model doğrulayıcı faktör analizine göre ($X^2/sd=3,32$, $CFI=0,98$, $GFI=0,98$, $NFI=0,94$, $RMSEA=0,06$) önerilen tek faktör modelin veri ile iyi uyum olduğu sonucu elde edilmektedir. Elde edilen bulgular

doğrultusunda Sevgi Bağımlılığı Ölçeği-Kısa Formunun ön görülen kuramsal yapıyı doğruladığı görülmektedir. Şekil 2'de elde edilen sonuca göre faktör yükleri ,39 ile ,93 arasında değişiklik göstermektedir.

Güvenirlilik

Güvenirlilik analiz ile ilgili tablolara Tablo 5'te yer verilmiştir.

Tablo 5. Sevgi Bağımlılığı Ölçeği ve Sevgi Bağımlılığı Ölçeği-Kısa Formuna ait betimsel istatistikler ve güvenirlilik analizi

Çalışma 1: Sevgi Bağımlılığı Ölçeği							
Alt Boyut	Madde	Ort	Standart Sapma	Madde Toplam Korelasyonu	Madde Silindiğinde α	Cronbach's Alpha	Mc Donald's Omega
Dikkat Çekme	1	3,45	1,30	,77	,96	,95	,95
	2	3,44	1,26	,79	,96		
	3	3,45	1,27	,81	,96		
	4	2,83	1,28	,79	,96		
Geri Çekilme	5	2,63	1,18	,74	,96	,90	,90
	6	2,31	1,15	,71	,96		
	7	2,39	1,18	,74	,96		
	8	1,83	1,09	,53	,97		
Tolerans	9	3,06	1,26	,81	,96	,95	,95
	10	3,07	1,27	,86	,96		
	11	3,23	1,29	,84	,96		
	12	3,10	1,28	,86	,96		
Duygu Durum Modifikasyonu	13	3,18	1,27	,85	,96	,94	,94
	14	2,85	1,32	,78	,96		
	15	3,01	1,32	,81	,96		
	16	3,03	1,31	,82	,96		
Kötüye Gitme	17	3,15	1,30	,72	,96	,94	,94
	18	3,00	1,28	,73	,96		
	19	3,11	1,30	,70	,96		
	20	3,11	1,26	,75	,96		
Çatışma	21	2,21	1,10	,64	,96	,90	,90
	22	2,20	1,22	,64	,96		
	23	1,86	1,08	,48	,97		
	24	1,91	1,10	,52	,97		
Toplam						,97	,97
Çalışma 2: Sevgi Bağımlılığı Ölçeği-Kısa Formu							
Boyut	Madde	Ort	Standart Sapma	Madde Toplam Korelasyonu	Madde Silindiğinde α	Cronbach's Alpha	Mc Donald's Omega
Sevgi Bağımlılığı Ölçeği-Kısa Formu	1	3,75	1,21	,69	,84	,87	,87
	2	2,51	1,18	,65	,85		
	3	3,31	1,23	,82	,82		
	4	3,41	1,23	,80	,82		
	5	3,26	1,22	,64	,85		
	6	2,00	1,51	,41	,89		

Madde toplam korelasyon değeri ,30 ve üzeri olan maddelerin ayırt etme gücünün yeterli düzeyde olduğu ifade edilmektedir (41). Tablo 5 incelendiğinde Çalışma 1’de Sevgi Bağımlılığı Ölçeği madde toplam korelasyonları değerlerinin ise ,48 ile ,86 arasında değiştiği görülmektedir. Ölçek maddeleri ayırt etme gücü yeterli düzeydedir. Sevgi Bağımlılığı Ölçeği iç tutarlılığı Cronbach’s Alpha katsayıları incelenerek hesaplanmıştır. Ölçme aracının güvenilir olduğunu ifade etmek için Cronbach’s alfa değerinin ,70 ve üzeri olması gerekmektedir (41). Sevgi Bağımlılığı Ölçeği toplam puanı ($\alpha=,97$) ve alt boyutları (dikkat çekme $\alpha=,95$, geri çekilme $\alpha=,90$, tolerans $\alpha=,95$, duygu durum modifikasyonu $\alpha=,94$, kötüye gitme $\alpha=,94$ ve çatışma $\alpha=,90$) Cronbach’s alfa değerleri ,70 üzerinde olduğu için ölçeğin güvenilir olduğu görülmektedir. McDonald’s omega katsayısı değerleri Sevgi Bağımlılığı Ölçeği toplam puanı ($\omega=,97$) ve alt boyutları (dikkat çekme $\omega=,95$, geri çekilme $\omega=,90$, tolerans $\omega=,95$, duygu durum modifikasyonu $\omega=,94$, kötüye gitme $\omega=,94$ ve çatışma $\omega=,90$) için hesaplanmış ve bu değerlerin güvenilir olduğu sonucu elde edilmiştir. Ayrıca ölçeğin iki yarısı arasındaki tutarlılığı inceleyen Guttman Split Half katsayısı ,93 ve Spearman-Brown korelasyon katsayısı ,93 olarak hesaplanmıştır. Güvenirlik katsayıları ,80 ve üstünde olan ölçekler yüksek düzeyde güvenilir ölçekler olarak ifade edilmektedir (42). Ölçeğin yüksek düzeyde güvenilir olduğu sonucu elde edilmektedir. ,

Çalışma 2’de Sevgi Bağımlılığı Ölçeği-Kısa Formunun madde toplam korelasyonları değerlerinin ise ,41 ile ,82 arasında değiştiği görülmektedir. Ölçek maddeleri ayırt etme gücü yeterli düzeydedir. Ölçme aracının güvenilir olduğunu ifade etmek için Cronbach’s alfa değerinin ,70 ve üzeri olması gerekmektedir (41). Sevgi Bağımlılığı Ölçeği-Kısa Formunun Cronbach’s alfa değeri ,87 olarak ve McDonald’s omega katsayısı değeri ,87 olarak hesaplanmıştır ve ölçeğin güvenilir olduğu görülmektedir. Ayrıca ölçeğin iki yarısı arasındaki tutarlılığı inceleyen Guttman Split Half katsayısı ,89 ve Spearman-Brown korelasyon katsayısı ,90 olarak hesaplanmıştır. Güvenirlik katsayıları ,80 ve üstünde olan ölçekler yüksek düzeyde güvenilir ölçekler olarak ifade edilmektedir (42). Ölçeğin yüksek düzeyde güvenilir olduğu sonucu elde edilmektedir.

Çalışma 1’de Sevgi Bağımlılığı Ölçeği alt boyutların birbirleri ile pozitif yönde $p<,01$ düzeyinde istatistiksel olarak anlamlı korelasyon gösterdiği sonucu elde edilmiştir. En güçlü korelasyon tolerans ve duygu durum modifikasyonu alt boyutları arasında ($r=,84$, $p<,01$), en düşük korelasyon ise kötüye gitme ve çatışma alt boyutları arasında ($r=,45$, $p<,01$) elde edilmiştir.

Çalışma 1’de internet bağımlılığı toplam puanı ile sevgi bağımlılığı ölçeği alt boyutlarından dikkat çekme ($r=,08$, $p<,05$), geri çekilme ($r=,28$, $p<,01$), tolerans ($r=,16$, $p<,01$), duygu durum modifikasyonu ($r=,18$, $p<,01$), kötüye gitme ($r=,13$, $p<,01$) ve çatışma ($r=,30$, $p<,01$) arasında düşük düzeyde pozitif yönde anlamlı bir ilişki elde edildiği görülmektedir. İnternet bağımlılığı toplam puanı ile sevgi bağımlılığı toplam puanı arasında ise pozitif yönde düşük düzeyde anlamlı bir ilişki elde edilmiştir. Sosyal medya bağımlılığı toplam puanı ile sevgi bağımlılığı ölçeği alt boyutlarından dikkat çekme ($r=,13$, $p<,01$), geri çekilme ($r=,25$, $p<,01$), tolerans ($r=,21$, $p<,01$), duygu durum modifikasyonu ($r=,22$, $p<,01$), kötüye gitme ($r=,21$, $p<,01$) ve çatışma ($r=,22$, $p<,01$) arasında düşük düzeyde pozitif yönde anlamlı bir ilişki elde edildiği görülmektedir. Sosyal medya bağımlılığı toplam puanı ile sevgi bağımlılığı toplam puanı arasında ise pozitif yönde düşük düzeyde anlamlı bir ilişki elde edilmiştir ($r=,24$, $p<,01$).

Çalışma 2’de sevgi bağımlılığı kısa formu toplam puanı ile internet bağımlılığı puanı ($r=,25$, $p<,01$) ve sosyal medya bağımlılığı puanı ($r=,27$, $p<,01$) arasında pozitif yönde anlamlı düzeyde bir ilişki elde edilmiştir.

Tartışma

Sevgi bağımlılığına sebep olan faktörlerin kültürden kültüre farklılık gösterebilmesi sebebiyle Sevgi Bağımlılığı Ölçeği ve Sevgi Bağımlılığı Ölçeği-Kısa Formu’nun Türk kültürüne uyarlanmış ve elde edilen ölçeklerin geçerli ve güvenilir ölçümler yapabilecek ölçekler olduğu sonucu elde edilmiştir. Sevgi Bağımlılığı Ölçeğinin alt boyutları arasındaki korelasyonları incelendiğinde alt boyutların birbirleri ile pozitif yönde anlamlı bir ilişkiye sahip olduğu sonucu elde edilmiştir. En güçlü korelasyon ise tolerans ve duygu durum modifikasyonu alt boyutları arasındadır. Ölçeğin orijinalinde de alt boyutların birbirleri ile pozitif yönde anlamlı bir ilişkiye sahip olduğu görülmektedir (14). Costa ve arkadaşları tarafından geliştirilen Love Addiction Inventory Griffiths

tarafından tanımlanan bağımlılığın altı boyutunun her biri için dört madde olmak üzere 24 madde oluşturularak geliştirilmiştir (14). Dikkat çekme alt boyutu; bir kişiye duyulan sevginin, insanın hayatının en önemli parçası olması ve tüm duygu, düşünce ve davranışlarının aşık olduğu kişiye yönelik olmasıdır. Geri çekilme alt boyutu; bireylerin sevdiği kişiyle birlikte olmadıklarında hayal kırıklığı, sinirlilik, kaygı, mide bulantısı ve mide krampları gibi yoksunluk belirtileri göstermesidir. Tolerans alt boyutu bireylerin aşık oldukları kişiyle giderek daha fazla zaman geçirme ve/veya onu düşünerek daha fazla zaman geçirme ihtiyacının olmasıdır. Duygu durum modifikasyonu alt boyutu; bireylerin duygusal sıkıntıyla başa çıkmanın bir yolu olarak aşık oldukları kişiyle birlikte olmaları ve/veya onu düşünmeleridir. Kötüye gitme alt boyutu; bireylerin sevdiği kişiyle geçirdiği zamanı durdurma veya azaltma isteğidir. Çatışma alt boyutu ise bireylerin romantik ilişkileri için meslekleri/eğitimi, diğer insanlarla arkadaşlıkları, boş zaman aktivitelerinin ve hobilerine ayırdığı süreyi azaltmasıdır (13,14).

Sevgi Bağımlılığı Ölçeği ve Sevgi Bağımlılığı Ölçeği-Kısa Formunun yapılan güvenilirlik analizinde iç tutarlık değerlerinin ,80'in üzerinde olduğu sonucu elde edilmiştir. Güvenirlik katsayıları ,80 ve üstünde olan ölçekler yüksek düzeyde güvenilir ölçekler olarak ifade edilmektedir (42). Sevgi Bağımlılığı Ölçeği ve Sevgi Bağımlılığı Ölçeği-Kısa Formunun yüksek düzeyde güvenilir olduğu sonucu elde edilmiştir. Sevgi Bağımlılığı Ölçeği ve Sevgi Bağımlılığı Ölçeği-Kısa Formunun yapı geçerliği için internet bağımlılığı ve sosyal medya bağımlılığı ölçekleri ile arasındaki korelasyon değerleri incelenmiştir. Sevgi Bağımlılığı Ölçeği puanları ve Sevgi Bağımlılığı Ölçeği-Kısa Formu puanları ile internet bağımlılığı ve sosyal medya bağımlılığı puanları arasında pozitif yönde anlamlı bir ilişki elde edilmiştir. İnternet bağımlılığı, sosyal medya bağımlılığı ve sevgi bağımlılığı davranışsal bağımlılıklar kategorisinde ifade edilmektedirler (43). Alanyazını incelendiğinde davranışsal bağımlılık olarak kategorize edilen sosyal medya bağımlılığı ve çevrimiçi alışveriş bağımlılığına ilişkin Türk kültürüne uyarlanan farklı ölçeklerinde var olduğu görülmektedir (35, 44). Bu araştırma da ise diğer ölçeklerde bulunan kavramlardan farklı olarak davranışsal bağımlılık olarak kategorize edilen sevgi bağımlılığı ölçeğinin Türk kültürüne uyarlaması yapılmıştır.

Bireyler yakın ilişki ihtiyacını karşılayabilmek için başka bireyler ile ilişki kurma eğilimindedirler. Bu eğilim ise romantik bir ilişki kurulmasını sağlamaktadır (2). Romantik ilişki ile ilgili farklı görüşler bulunmaktadır. Hazan ve Shaver kaygılı bağlanma stiline sahip bireylerin romantik ilişki içerisinde sahiplenici olduklarını, kaçınan bağlanma stiline sahip bireylerin ise romantik ilişkiyi bir oyun gibi gördüklerini ifade etmişlerdir (45). Berscheid ve Walster, romantik ilişkilerde tutkulu sevgi ve arkadaşça sevgi olmak üzere iki tür sevginin olduğunu belirtmektedir (46). Tutkulu sevgiden oluşan romantik ilişki ise zaman içerisinde sevgi bağımlılığına dönüşebilmektedir. Sevgi bağımlılığı olumsuz sonuçlara yol açabilen ve romantik ilişki içerisinde bireye yönelik olarak sınırlı, tekrarlayıcı davranışı ifade etmektedir. Sevgi bağımlılığı kaygılı bağlanma türüne sahip olmanın bir sonucu olarak da görülmektedir (5). Alanyazın incelendiğinde sevgi bağımlılığı ile ilgili net bir tanımlamanın olmadığı görülmektedir. Sevgi bağımlılığı romantik ilişkinin bir içeriği değil bağımlılık yapıcı bir düşünce davranış modeli, romantik ilişkinin doğası olarak var olan sevgi ihtiyacı gibi farklı şekilde ifade edilmektedir (2). Ayrıca sevgi bağımlılığının kültürden kültüre de farklılık gösterebileceği de belirtilmektedir (24). Sevgi bağımlılığının farklı kültürlerde incelenmesinin ise sebeplerinin anlaşılması için önemlidir (5). Sevgi bağımlılığı olan bireylerin yaşadıkları olumsuz deneyimler sebebiyle madde bağımlılığı gibi diğer davranışsal bağımlılıklara da zaman içerisinde sahip olabilecekleri ifade edilmektedir (47). Bu sebeple sevgi bağımlılığının erken dönemde belirlenmesi bireyde çeşitli bağımlılıkların ortaya çıkma riskini azaltabilir. Sevgi Bağımlılığı Ölçeği ve Sevgi Bağımlılığı Ölçeği Kısa-Formunun Türk kültürüne uyarlanmasının ise sevgi bağımlılığının nedenlerinin ortaya çıkarılabilmesi açısından önemli olduğu düşünülmektedir.

“Love Addiction Inventory” ve “Love Addiction Self-assessment” ölçekleri İtalyan kültüründe geliştirilmişlerdir. Ölçekler sevgi bağımlılığını ölçmek amacıyla İtalyan kültüründe uygulanmış ve geçerlik güvenilirlik çalışmaları yapılmıştır. Ölçeğin maddeleri ise İngilizce olarak yayınlanmıştır. “Love Addiction Inventory” ve “Love Addiction Self-assessment” Griffiths'in (13) bağımlılık modelinin teorik altyapısını temel alarak geliştirilmiştir. Bu çalışmada Türkçe diline ve Türk kültürüne uyarlanmış olan Sevgi Bağımlılığı Ölçeği ve Sevgi Bağımlılığı Ölçeği-Kısa Formunun yapılan analizler sonucunda geçerli ve güvenilir ölçümler yapabilecek ölçekler olduğu sonucu elde edilmiştir. Sevgi Bağımlılığı Ölçeği orijinalinde olduğu gibi 24 madde ve 6 alt boyuttan oluşmaktadır. Ölçek toplam puan alınarak kullanılabilir. Ölçekte ters madde

bulunmamaktadır. Sevgi Bağımlılığı Ölçeği-Kısa Formu 6 madde ve tek boyuttan oluşmaktadır. Ölçekte ters madde bulunmamaktadır. Ölçeklerden alınan puanların artması sevgi bağımlılığı düzeyinin arttığını ifade etmektedir.

Araştırmanın bazı sınırlılıkları bulunmaktadır. Bu araştırmanın çalışma grubunda katılımcıların herhangi bir ruhsal bozukluk tanısına sahip olup olmadığı ile ilgili kişisel bir veri elde edilmemiştir. Bu durum araştırmanın sınırlılığı olarak görülmektedir. Yapılacak ileriki araştırmalar da çalışma grubunda olan bireylerin ruhsal bozukluk tanısına sahip olup olmadığına ilişkin bilgilere yer verilebilir. Ayrıca sevgi bağımlılığının bireyde var olan ruhsal bozukluk ile ilişkisini ortaya koyan çalışmalar da yapılabilir. Bu araştırmada kadın katılımcı sayısı erkek katılımcı sayısından daha fazladır. Yapılacak ileriki çalışmalarda sevgi bağımlılığı ile ilgili kadın ve erkek katılımcı sayısının eşit olduğu çalışmaların yapılması önerilmektedir. Ayrıca sevgi bağımlılığına sebep olan faktörlerin incelenmesi ve ortaya çıkarılması amacıyla sevgi bağımlılığının farklı değişkenler ile ele alınarak ölçeğin kullanılması önerilmektedir.

Sonuç olarak Sevgi Bağımlılığı Ölçeği ve Sevgi Bağımlılığı Ölçeği-Kısa Formunun bu araştırmanın sonucunda elde edilen yapı geçerliği, ölçüt geçerliği, ayırt edici geçerlik ve güvenirlik değerlerine dayanarak 18-50 yaş aralığındaki bireylerin sevgi bağımlılıklarını ölçmek için kullanılabilecek geçerli ve güvenilir ölçme araçları olduğu görülmektedir. Sevgi Bağımlılığı Ölçeği ve Sevgi Bağımlılığı Ölçeği-Kısa Formunun sevgi bağımlılığına sebep olan faktörlerin Türk Kültüründe incelenmesi için ölçeklerin önemli olduğu düşünülmektedir. Bu araştırmanın güçlü yönü; sevgi bağımlılığını ölçmek için geliştirilen ölçeğin Türk kültürüne uyarlanarak geçerliği ve güvenirliği test edilmiş Sevgi Bağımlılığı Ölçeği ve Sevgi Bağımlılığı Ölçeği-Kısa Formunun alanyazına kazandırılmasıdır. Bu ölçek bireylerde sevgi bağımlılığının düzeyini belirlemek amacıyla alan uzmanları tarafından kullanılabilecektir.

Kaynaklar

1. Rotenberg KJ, Shewchuk VA, Kimberley T. Loneliness sex romantic jealousy and powerlessness. *J Soc Pers Relat* 2001; 18(1): 7-19.
2. Atak H, Taştan N. Romantik ilişkiler ve aşk. *Psikiyatride Güncel Yaklaşımlar* 2012; 4(4): 520-546.
3. Earp BD, Wudarczyk OA, Foddy B, Savulescu J. Addicted to love: What is love addiction and when should it be treated? *Philos Psychiatr Psychol*. 2017; 24(1): 77-92..
4. Acevedo BP, Aron A. Does a long-term relationship kill romantic love?. *Rev Gen Psychol* 2009; 13(1): 59-65.
5. Sussman S. Love addiction: definition, etiology, treatment. *Sex Addict Compulsivity* 2010; 17(1): 31-45.
6. Curtis JM. Elements of pathological love relationships. *Psychol Rep* 1983; 53(1): 83-92.
7. Stanbury A, Griffiths MD. Obsessive love as an addiction. *Psychol Rev* 2007; 12(3): 2-4.
8. Reynaud M, Karila L, Blecha L, Benyamina A. Is love passion an addictive disorder? *Am J Drug Alcohol Abuse* 2010; 36(5): 261-267.
9. Fisher H. Broken hearts: The nature and risks of romantic rejections. In A. C. Crouter & A. Booth (Eds.). *Romance and Sex in Adolescence and Emerging Adulthood: Risks and Opportunities*. Mahwah, NJ: Lawrence Erlbaum, 2006: 3-28.
10. Burkett JP, Young LJ. The behavioral, anatomical and pharmacological parallels between social attachment, love and addiction. *Psychopharmacology* 2012; 224(1): 1-26.
11. Frascella J, Potenza MN, Brown LL, Childress AR. Shared brain vulnerabilities open the way for nonsubstance addictions: carving addiction at a new joint? *Ann N Y Acad Sci* 2010; 1187: 294-315..
12. Redcay A, Simonetti C. Criteria for love and relationship addiction: Distinguishing love addiction from other substance and behavioral addictions. *Sex Addict Compulsivity* 2018; 25(1): 80-95.
13. Griffiths MA. Components' model of addiction within a biopsychosocial framework. *J Subst Use* 2005; 10(4): 191-197.
14. Costa S, Barberis N, Griffiths MD, et al. The Love Addiction Inventory: Preliminary findings of the development process and psychometric characteristics. *Int J Ment Health Addict* 2021; 19(1): 651-668.
15. Black DW, Shaw M, McCormick B, et al. Neuropsychological performance, impulsivity, ADHD symptoms, and novelty seeking in compulsive buying disorder. *Psychiatry Res* 2012; 200(2-3): 581-587
16. Feygin DL, Swain JE, Leckman JF. The normalcy of neurosis: evolutionary origins of obsessive-compulsive disorder and related behaviors. *Prog Neuropsychopharmacol Biol Psychiatry* 2006; 30(5): 854-864.

17. Sanche M., John VP. Treatment of love addiction: Current status and perspectives. *Eur J Psychiatry* 2019; 33(1): 38-44.
18. Brand S, Angst J, Holsboer-Trachsler E. Is the increase of hypomanic stages during adolescence related to gender and developmental tasks? *World J Biol Psychiatry* 2010; 11(3): 594-602.
19. Bowlby J. *Attachment and Loss*. New York: Basic Books, 1999
20. Collins NL, Read SJ. Adult attachment, working models, and relationship quality in dating couples. *J Pers Soc Psychol* 1990; 58(4): 644-663
21. Mikulincer M, Goodman GS. *Dynamics of Romantic Love: Attachment, Caregiving and Sex*. New York: Guilford Press, 2006.
22. Mikulincer M. Attachment working models and the sense of trust: An exploration of interaction goals and affect regulation. *J Pers Soc Psychol* 1998; 74(5): 1209–1224.
23. Griffin-Shelley E. Adolescent sex and relationship addicts. *Sex Addict Compulsivity* 1995; 2(2): 112–127.
24. Küçükarslan M, Gizir CA. Üniversite öğrencilerinin romantik ilişki inançlarının çeşitli değişkenler açısından incelenmesi. *Türk Psikolojik Danışma ve Rehberlik Dergisi* 2014; 5(42): 148-159.
25. Saraç A, Hamamcı Z, Güçray S. Üniversite öğrencilerinin romantik ilişki doyumunu yordaması. *Türk Psikolojik Danışma ve Rehberlik Dergisi* 2015; 5(43): 69-81.
26. Traş Z, Yakıcı HB, İbaboğlu E, Baltacı UB. Genç yetişkinlerde internet bağımlılığı ve kişilerarası hataya ilişkin ruminasyon arasındaki ilişkinin incelenmesi. *Scientific Journal Virtus* 2020; 49(1): 92-97.
27. Atlam D, Akyel Göven B, Yüncü Z. Addiction in romantic relationships scale development: validity and reliability study. *Addicta: the Turkish Journal on Addictions* 2023; 10(1): 52-58.
28. Salnier CF. Addiction in an alcohol intervention group for Black women. *Journal of Drug Issues* 1996; 26(1): 95–123.
29. Faul F, Erdfelder E, Buchner A, Lang AG. Statistical power analyses using G* Power 3.1: Tests for correlation and regression analyses. *Behav Res Methods* 2009; 41(4): 1149-1160.
30. Tabachnick BG, Fidell L. *Using Multivariate Statistics*. 5. Baskı. Boston, MA: Pearson. 2013.
31. Young KS. *Caught in the Net: How to Recognize the Signs of Internet Addiction and a Winning Strategy for Recovery*. New York: Wiley, 1998.
32. Pawlikowski M, Altstötter-Gleich C, Brand M. Validation and psychometric properties of a short version of Young's Internet Addiction Test. *Comput Human Behav* 2013; 29(3): 1212-1223.
33. Kutlu M, Savcı M, Demir Y, Aysan F. Young İnternet Bağımlılığı Testi Kısa Formunun Türkçe uyarlaması: Üniversite öğrencileri ve ergenlerde geçerlilik ve güvenilirlik çalışması. *Anadolu Psikiyatri Derg* 2016; 17(1): 69-76.
34. Andreassen CS, Billieux J, Griffiths MD, et al. The relationship between addictive use of social media and video games and symptoms of psychiatric disorders: A large-scale cross-sectional study. *Psychol Addict Behav* 2016; 30(2): 252-262.
35. Demirci İ. Bergen Sosyal Medya Bağımlılığı Ölçeğinin Türkçeye uyarlanması, depresyon ve anksiyete belirtileriyle ilişkisinin değerlendirilmesi. *Anadolu Psikiyatri Derg* 2019; 20(1): 15-22.
36. Hair Jr JF, Hult GTM, Ringle CM, Sarstedt M. *A primer on partial least squares structural equation modeling (PLS-SEM)*. Sage publications 2021.
37. Sofroniou N, Hutcheson GD. *The Multivariate Social Scientist: Introductory Statistics Using Generalized Linear Models*. Thousand Oaks, CA: Sage, 1999.
38. Büyüköztürk Ş. Faktör analizi: Temel kavramlar ve ölçek geliştirmede kullanımı. *Kuram ve Uygulamada Eğitim Yönetimi* 2002; 32(32): 470-483
39. Karagöz Y. SPSS 23 ve AMOS 23 Uygulamalı İstatistiksel Analizler. Ankara: Nobel Yayıncılık, 2016.
40. Meydan CM, Şeşen H. *Yapısal Eşitlik Modellemesi Amos Uygulamaları*. 2. Baskı, Ankara: Detay Yayıncılık, 2015.
41. Büyüköztürk, Ş. *Sosyal Bilimler için Veri Analizi El Kitabı*. 5. Baskı, Ankara: Pegem Akademi. 2011: 44.
42. Özdamar, K. *Paket Programlar İle İstatistiksel Veri Analizi*. 2. Baskı. Eskişehir: Kaan Kitabevi.1999.
43. Griffiths MD, Kuss DJ, Pontes HM, Billieux J. Where do gambling and internet 'addictions' belong? The status of 'other' addictions. In K. Wolff, J. White, & S. Karch (Eds.), *The SAGE Handbook of Drug and Alcohol Studies*. 446–470. London: Sage, 2016.
44. Yılmaz T, İkiz G, Avcı FM. Çevrimiçi Alışveriş Bağımlılığı Ölçeğinin Türkçe psikometrik özelliklerinin incelenmesi. *Bağımlılık Dergisi* 2022; 23(2): 205-215.
45. Hazan C, Shaver P. Romantic love conceptualized as an attachment process. *J Pers Soc Psychol* 1987; 52(3): 511-524.
46. Hatfield E, Walster GW. *A New Look at Love*. Reading, MA: Addison-Wesley, 1978.
47. Sussman S, Ames SL. *Drug Abuse: Concepts, Prevention And Cessation*. New York, NY: Cambridge University Press. 2008.

Yazar Katkıları: Tüm yazarlar ICMJE'in bir yazarda bulunmasını önerdiği tüm ölçütleri karşılamışlardır
Etik Onay: Bu çalışma için ilgili Etik Kuruldan etik onay alınmıştır.
Hakem Değerlendirmesi: Dış bağımsız.
Çıkar Çatışması: Yazarlar çıkar çatışması olmadığını beyan etmişlerdir.
Finansal Destek: Yazarlar finansal destek beyan etmemişlerdir.
Author Contributions: All authors met criteria recommended by ICMJE for being an author
Ethical Approval: Ethical approval was obtained for this study from relevant Ethics Committee.
Peer-review: Externally peer-reviewed.
Conflict of Interest: The authors have declared that there is no conflict of interest.
Financial Disclosure: Authors declared no financial support

Ek 1. Sevgi Bağımlılığı Ölçeği (SBÖ)

	Yönerge	Hemen Hemen Hiçbir Zaman	Nadiren	Bazen	Sık Sık	Hemen Hemen Her Zaman
	Aşağıda bulunan maddelere ne sıklıkta katıldığınızı işaretleyiniz. Lütfen her bir ifadeyi işaretleyiniz. Katkılarınız için teşekkür ederiz.					
1	Eş, sevgili, flört vb. olan partnerimle bir an önce buluşmak isterim.	1	2	3	4	5
2	Eş, sevgili, flört vb. olan partnerimi bir an önce görebilmek için çaba harcarım.	1	2	3	4	5
3	Eş, sevgili, flört vb. olan partnerimle bir an önce bir araya gelmek isterim.	1	2	3	4	5
4	Eş, sevgili, flört vb. olan partnerimin yanında olmayı acil bir ihtiyaç olarak hissederim.	1	2	3	4	5
5	Eş, sevgili, flört vb. olan partnerimle bir arada olmadığım zamanlarda mutsuz hissederim.	1	2	3	4	5
6	Eş, sevgili, flört vb. olan partnerimle bir arada olmadığımda endişeli hissederim.	1	2	3	4	5
7	Eş, sevgili, flört vb. olan partnerimle bir arada olmadığımda moralimin bozulduğunu hissederim.	1	2	3	4	5
8	Eş, sevgili, flört vb. olan partnerimle bir arada olmadığımda kendimi terk edilmiş hissederim.	1	2	3	4	5
9	Kendimi mutlu hissetmek için eş, sevgili, flört vb. olan partnerimle daha fazla zaman geçirmek isterim.	1	2	3	4	5
10	Kendimi mutlu hissetmek için eş, sevgili, flört vb. olan partnerimle daha fazla buluşmak isterim.	1	2	3	4	5
11	Kendimi daha hoşnut hissetmek için eş, sevgili, flört vb. olan partnerimle buluştuğumda daha uzun süre beraber vakit geçirmek isterim.	1	2	3	4	5
12	Kendimi rahatlamış hissetmek için eş, sevgili, flört vb. olan partnerimle beraber daha sık vakit geçirmek isterim.	1	2	3	4	5
13	Stresimi azaltmak için eş, sevgili, flört vb. olan partnerimle daha uzun zaman geçirmek isterim.	1	2	3	4	5
14	Çektiğim acıları unutmak için eş, sevgili, flört vb. olan partnerimle vakit geçirmek isterim.	1	2	3	4	5
15	Olumsuz ruh halinden kaçınmak için eş, sevgili, flört vb. olan partnerimle vakit geçirmek isterim.	1	2	3	4	5
16	Olumsuz duygularımı azaltmak için eş, sevgili, flört vb. olan partnerimle vakit geçirmek isterim.	1	2	3	4	5
17	Eş, sevgili, flört vb. olan partnerimle buluşma sayısını azaltmayı istemem.	1	2	3	4	5
18	Eş, sevgili, flört vb. olan partnerimle herhangi bir sebepten dolayı buluşma süresini azaltmayı istemem.	1	2	3	4	5
19	Eş, sevgili, flört vb. olan partnerimle herhangi bir sebepten dolayı buluşmaktan kaçınmayı istemem.	1	2	3	4	5
20	Eş, sevgili, flört vb. olan partnerimle herhangi bir sebepten dolayı geçirdiğim zamanı azaltmak istemem.	1	2	3	4	5
21	Eş, sevgili, flört vb. olan partnerimle bir arada daha fazla vakit geçirebilmek için hobilerimi bırakabilirim.	1	2	3	4	5
22	Eş, sevgili, flört vb. olan partnerimle bir arada daha fazla vakit geçirebilmek için sosyal etkinlikleri/eğlence faaliyetlerini yapmayı bırakabilirim.	1	2	3	4	5
23	Eş, sevgili, flört vb. olan partnerimle bir arada daha fazla vakit geçirmek için aile/sosyal çevreme karşı sorumluluklarımı bırakabilirim.	1	2	3	4	5
24	Eş, sevgili, flört vb. olan partnerimle bir arada daha fazla vakit geçirebilmek için dersimi/işimi ihmal edebilirim.	1	2	3	4	5

Puanlama

Ölçek 6 boyuttan ve 24 maddeden oluşmaktadır. Alt boyutu ve toplam puanı elde etmek için aşağıdaki maddelerin puanları toplanmaktadır. Ölçekte ters madde bulunmamaktadır. Ölçekten alınan yüksek puanlar sevgi bağımlılığının yüksek olduğunu göstermektedir. Ölçekten alınacak en düşük puan 24 en yüksek puan 120 olarak belirlenmiştir.

Dikkat çekme = (1,2,3,4) Geri çekilme = (5,6,7,8) Tolerans = (9,10,11,12) Duygu durum modifikasyonu = (13,14,15,16)

Kötüye gitme = (17,18,19,20)Çatışma = (21,22,23,24)

SEVGİ BAĞIMLILIĞI = Toplam Puan (1,2,3,4,5,6,7,8,9,10,11,12,13,14,15,16,17,18,19,20,21,22,23,24)

Ek 2. Sevgi Bağımlılığı Ölçeği Kısa Formu (SBÖ-KF)

	Yönerge	Hemen Hemen Hiçbir Zaman	Nadiren	Bazen	Sık Sık	Hemen Hemen Her Zaman
1	Eş, sevgili, flört vb. olan partnerimle bir an önce buluşmak isterim.	1	2	3	4	5
2	Eş, sevgili, flört vb. partnerimle bir arada olmadığımızda moralimin bozulduğunu hissederim.	1	2	3	4	5
3	Kendimi rahatlamış hissetmek için eş, sevgili, flört vb. partnerimle beraber daha sık vakit geçirmek isterim.	1	2	3	4	5
4	Stresimi azaltmak için eş, sevgili, flört vb. partnerimle daha uzun zaman geçirmek isterim.	1	2	3	4	5
5	Eş, sevgili, flört vb. olan partnerimle herhangi bir sebepten dolayı geçirdiğim zamanı azaltmak istemem.	1	2	3	4	5
6	Eş, sevgili, flört vb. olan partnerimle bir arada daha fazla vakit geçirebilmek için dersimi/işimi ihmal edebilirim.	1	2	3	4	5

Puanlama

Toplam puanı elde etmek için aşağıdaki maddelerin puanları toplanmaktadır.
SEVGİ BAĞIMLILIĞI = Toplam Puan (1,2,3,4,5,6)

Ölçekte ters madde bulunmamaktadır. Ölçekten alınan yüksek puanlar sevgi bağımlılığının yüksek olduğunu göstermektedir. Ölçekten alınacak en düşük puan 6 en yüksek puan 30 olarak belirlenmiştir.