



SERAMİK  
ARAŞTIRMALARI  
DERGİSİ  
THE JOURNAL  
OF CERAMIC RESEARCH

**Geliş Tarihi / Received :** 18.11.2024  
**Kabul Tarihi / Accepted:** 21.12.2024  
**Yayın Tarihi/ Published:** 30.12.2024  
**Araştırma Makalesi / Research Article**  
**DOI:** 10.55061/srmka.1587316

**Makale Künyesi / Citation:** Emre, O., Safiye, A. (2024). Prusias Ad Hypium Tiyatrosunda Bulunan Roma Dönemi Pişirme Kapları Üzerine Bir Ön Değerlendirme, SRMKA 6, 353-384.

## PRUSIAS AD HYPIUM TİYATROSUNDA BULUNAN ROMA DÖNEMİ PİŞİRME KAPLARI ÜZERİNE BİR ÖN DEĞERLENDİRME

*A PRELIMINARY EVALUATION OF ROMAN PERIOD COOKING POTS  
FOUND AT THE THEATER OF PRUSIAS AD HYPIUM*

Emre OKAN\*  
Safiye AYDIN\*\*

*Doktora sürecinde bilgileriyle beni aydınlatan Prof. Dr. Billur Tekkök Karaöz'e  
derin sevgi ve saygılarımla...*

### Özet

Günümüzde Batı Karadeniz Bölgesinde Düzce ili sınırları içinde bulunan Prusias ad Hypium kenti, Antik Çağda Bithynia olarak adlandırılan bölgede yer almaktadır. Prusias ad Hypium Hellenistik Dönemde Bithynia Krallığının yerleşimlerinden biridir ve Roma İmparatorluk Döneminden itibaren zenginleşmeye başlayarak önemli mimari yapıların inşa edildiği bir kent haline gelmektedir. Bu bakımdan kentin en önemli mimari yapısı olan tiyatrodaki 2017-2020 yılları arasında gerçekleştirilen kazı çalışmalarında tespit edilen günlük kullanım kapları içinde ön plana çıkan pişirme kapları çalışmanın konusunu oluşturmaktadır. Modern yapılaşmaya maruz kalan tiyatro yapısının orijinal dolguları büyük ölçüde tahrip olmuştur. Çalışma kapsamına alınan 42 parça pişirme kabı da bu nedenle bölge ve yakın coğrafyadan bilinen paralel örnekler ışığında tarihlendirilmektedir. Tipolojik ve kronolojik bakımdan incelenen pişirme kapları ağırlıklı olarak Roma Dönemine tarihlenmektedir. Batı Karadeniz bölgesinde az sayıda yürütülen kazı çalışmalarından biri olan Prusias ad Hypium kentinden ele geçen söz konusu seramiklerin tanıtılması ve değerlendirilmesiyle; konuyla ilgili ilk bilimsel verilerin paylaşılması ve Karadeniz bölgesi arkeolojisine katkı sağlanması amaçlanmaktadır.

**Anahtar Kelime:** Bithynia, Prusias ad Hypium, Roma Dönemi, Seramik, Pişirme kapları

### Abstract

The city of Prusias ad Hypium once located in the region called Bithynia in ancient times is now within the borders of Düzce province, in the Western Black Sea Region. Prusias ad Hypium was one of

\* Prof. Dr., Düzce Üniversitesi, Fen Edebiyat Fakültesi, Arkeoloji Bölümü, Düzce, TÜRKİYE, E-mail: [emreokan@duzce.edu.tr](mailto:emreokan@duzce.edu.tr), ORCID: 0000-0002-3838-6039

\*\* Dr. Öğr. Üyesi, Düzce Üniversitesi, Fen Edebiyat Fakültesi, Arkeoloji Bölümü, Düzce, TÜRKİYE, E-mail: [safiyeaydin@duzce.edu.tr](mailto:safiyeaydin@duzce.edu.tr), ORCID: [0000-0001-7203-5673](https://orcid.org/0000-0001-7203-5673)



the settlements of the Kingdom of Bithynia in the Hellenistic Period. From the Roman Imperial Period, the city gained a prosperous reputation due to its important architectural structures. The subject of this study is the cooking pots. Significantly these ceramics, found in the excavations carried out between 2017-2020 in one the prominent structures of the city: theater. The original fills of the theater structure, which has been subjected to modern construction, have been largely destroyed. For this reason, the 42 pieces of cooking pots included in the study are dated in the light of parallel examples known from the region and nearby geography. The cooking pots analyzed typologically and chronologically are predominantly dated to the Roman Period. By introducing and evaluating the ceramics recovered from Prusias ad Hypium, one of the few excavations carried out in the Western Black Sea region; it is aimed to share the first scientific data on the subject and contribute to the archaeology of the Black Sea region.

**Keywords:** Bithynia, Prusias ad Hypium, Roman period, Pottery, Cooking pots

## Giriş

Hellenistik Döneme kadar Kieros adıyla anılan Prusias ad Hypium<sup>1</sup> kenti, MÖ 63 yılındaki düzenlemelerle birlikte Roma'nın Bithynia eyaletini oluşturan 12 kentten birisi olmuştur<sup>2</sup> (Fig. 1). Kentin Roma İmparatorluk Döneminden itibaren bir Roma kentine dönüşümü mimari bakımdan görünümünde ve idari olarak da kamu yaşamında takip edilmektedir<sup>3</sup>. İmparatorluğun doğu sınırında, özellikle MS 2.-3. yüzyıllarda ortaya çıkan gelişmelere bağlı olarak doğuya sevk edilen lejyonların geçiş güzergâhında bulunan ve bu süreçte ön plana çıkan kent, imparatorların konakladığı bir durak noktası haline gelmektedir<sup>4</sup>.

Prusias kenti modern yapılaşmaya maruz kalmasına karşın tiyatro, su kemerleri, köprü, sur duvarları gibi günümüzde kısmen görülebilen mimari yapılar yanında; tapınaklarla ilişkili mimari parçalar, agora ve sütunlu cadde, Domitius hamamı ve gymnasium gibi yapıların varlığı kentten ele geçen yazıtlar aracılığıyla bilinmektedir<sup>5</sup>. Prusias ad Hypium kentinden günümüze

<sup>1</sup> Herakleialı tarih yazarı Memnon'un (Memnon XVI, XIX, XXVII, XLVII) ilk olarak *Kieros* adıyla bahsettiği kent, Megaralılar tarafından kurulmuş olup, başlangıçta Herakleia Pontike'ya (Karadeniz Ereğlisi) siyasi açıdan bağlı kalmıştır. MÖ 2. yüzyıl başında Bithynia kralı I. Prusias (MÖ 228-182) tarafından krallık topraklarına dâhil edilen kent, bölgedeki birçok kentte olduğu gibi, kral tarafından yeniden iskân edilerek (Ameling 1985, 1-3) *Prusias pros Hypios* adını almaktadır. Hellenistik Dönemde bölgenin siyasi egemenliğini elinde tutan Bithynia kralı IV. Nikomedes'in (MÖ 74) krallık topraklarını Roma'ya vasiyet olarak bırakmasının ardından eyalette ve kentte yeni bir süreç başlamaktadır, eyaletin Romalılaşma süreci için bk. Marek 2009, 37-44; Pitt 2016.

<sup>2</sup> Marek 2003, 63.

<sup>3</sup> Kentin mimari dönüşümü için bk. Pitt 2016, 23, 25, 29-30; kamu yaşamıyla ilgili olarak bk. Bekker-Nielsen 2008, 40; Doğançlı 2013, 177-178.

<sup>4</sup> Söz konusu dönemde ilk olarak Hadrianus (MS 117-138) tarafından, sonrasında Severuslar Döneminde (MS 193-235) ordunun geçiş güzergâhında bulunması dolayısıyla Prusias'ın birçok Roma imparatoru tarafından ziyaret edildiği bilinmektedir (Doğançlı 2007, 142). Bu dönemin önemli imparatorlarından biri olan Caracalla'nın (MS 198-217) Parth seferinde Prusias ad Hypium kentinde konaklamış olduğu ve bu sırada ordunun ihtiyaçlarının karşılanması konusunda (Annona Militaris yasası gereğince) kentteki soylu ailelerin de orduya buğday yardımında bulunduğu belirtilir (Doğançlı 2017, 78). Bu bağlamda Severuslar hanedanı zamanında Prusias'ın önem kazanmış olduğunu söylemek mümkündür. Prusias ad Hypium kentinin Severuslar Döneminde genel durumu hakkında bk. Karakuş 2020, 21-30.

<sup>5</sup> Kentin Roma İmparatorluk Dönemi mimari yapıları ve yapım-onarım tarihleri için bk. Fernoux 2004, 389-390, tab. 19.

ulaşabilen mimari yapılar, heykeltıraşlık eserleri<sup>6</sup>, kentin gündelik hayatına dair Roma konut mimarisiyle bağlantılı yapılarda bulunan mozaikler<sup>7</sup> başta olmak üzere, arkeolojik, epigrafik ve nümismatik buluntular ve bulgular<sup>8</sup>, Prusias'ın Roma İmparatorluk Dönemindeki sosyal hayatı, kentsel gelişimi ve varıl yaşamının en azından MS 3. yüzyıl ortalarına kadar devam ettiğine işaret etmektedir.

Roma İmparatorluğunda yansımaları siyasetten ekonomiye hemen her alanda takip edilen MS 3. yüzyıl krizi<sup>9</sup> Bithynia eyaleti kentlerini de olumsuz şekilde etkilemiştir<sup>10</sup>. Bu krizin önemli askeri ve siyasi olaylarından birini Gothlar olarak bilinen Germen kabilelerinin faaliyetleri oluşturmaktadır. Söz konusu yüzyılın ortalarından itibaren başlayan Goth saldırılarından Kappadokia, Galatia, Phrygia eyaletleri gibi Bithynia'nın da etkilendiği ve eyaletin birçok kentinin (Nikea, Apamea, Prusa, Nikomedia) Gothlar tarafından yağmalanarak tahrip edildiği bilinmektedir<sup>11</sup>. Prusias ad Hypium'da bulunan MS 3. yüzyıl ortasına tarihlenen bazı yazıtların da Goth saldırılarına karşı kentin sur duvarlarının güçlendirildiğine işaret etmesi bu bakımdan dikkat çekmektedir<sup>12</sup>.

Prusias kenti Geç Antik Çağda *Dioecesis Pontica* bölgesinde yer alan Honorias eyaleti sınırları içinde kalmaktadır. MS 6. yüzyılda yaşamış coğrafyacı Hiorecles *Synecdemus* adlı eserinde, eyaletin kentleri içerisinde (Claudiopolis, Heraclea, Tius, Cratia, Hadrianoupolis) Prusias kentini de saymaktadır<sup>13</sup>.

### **Arkeolojik Kontekst: Prusias ad Hypium Tiyatrosu**

Prusias ad Hypium tiyatrosu kentin güneyindeki ovaya hâkim bir alanda inşa edilmiştir (Fig. 2). Tiyatronun oturduğu yamacın yapısı caveanın inşasında etkili olmuştur. Cavea üç bölümden (ima, media, summa) oluşmaktadır. İlk bilimsel kazıların başladığı 2013 yılına kadar yapılaşmaya maruz kalan tiyatro, bir dönem yaklaşık 22 evin yer aldığı bir mahalle olarak kullanılmış, bu evlerin ortasında kalan orkestra bölümü cavealara ait basamak bloklarıyla sınırlandırılarak tarım yapılan bir bahçe işlevi görmüştür. Bu kullanımlar, tiyatroya büyük zarar vermiş olmasına karşın ima caveanın neredeyse tam olarak korunmasını da sağlamıştır. Media cavea bölümü yapının en fazla tahrip olan kısmı olup, tiyatronun yerleşim alanı olarak

<sup>6</sup> Kentin heykeltıraşlık eserleri için bk. Sezer 2016.

<sup>7</sup> Sezer 2015; Sezer 2018.

<sup>8</sup> Epigrafik veriler için bk. Dörner 1952; Ameling 1985; Adak & Stauner 2006, Adak 2007. Nümizmatik veriler için bk. Lenger 1996; Erol-Özdizbay 2011; Bilir & Okan 2018.

<sup>9</sup> 3. yüzyıl krizi için bk. Rogers 1988, 1509-1526; Gregory 2008, 30-39.

<sup>10</sup> Bekker-Nielsen 2008, 155-156.

<sup>11</sup> Mitchell 1993, 235; Bekker-Nielsen 2008, 156-159.

<sup>12</sup> Belke 1996, 264; Bekker-Nielsen 2008, 40, 157; Mitchell 1993, 235-236. Yazıt için bk. Ameling IK 27, p. 17.

<sup>13</sup> Hiorecles, *Synecdemus*, 694-695.

kullanıldığı dönem içinde bu caveanın oturma sıralarının tamamı sökülerek tiyatrodaki başka amaçlarla ya da evlerin inşasında kullanılmıştır. En üstte yer alan summa cavea mevcut haliyle 17 oturma sırasından oluşmaktadır.

Tiyatronun analemma duvarları ile ilgili en net veriler batı bölümünde tespit edilmiştir. Buna göre, tiyatronun analemma duvarları düzgün kesilmiş dikdörtgen kireçtaşı bloklardan isodomik tarzda inşa edilmiştir. Analemma duvarı en batıda, tiyatroyu dıştan çevreleyen kalın bir çevre duvarı ile birleşmektedir. Prusias tiyatrosunun büyük oranda korunmuş sahne binası yapının genel planını oluşturmak ve cephe görünüşüne dair restitüsyonun yapılmasına imkân vermektedir. Kireçtaşı bloklardan, analemma duvarına benzer isodomik tarzda inşa edilmiş yapının sağlam kalmış doğu bölümünde dış cephedeki iki pencere ve kapıdan anlaşıldığı kadarıyla sahne binası üç kapı ve altı pencereye sahiptir.

Prusias tiyatrosunda arkeolojik kazılar 2013 yılında Konuralp Müzesi Başkanlığında ve Düzce Üniversitesi Arkeoloji Bölümünün bilimsel danışmanlığında başlamıştır. 2013-2015 yılları arasında tiyatronun doğu ve batı media cavea vomitoriumları ile batıdaki aditus maximusun girişi açığa çıkarılmış, orkestrada yapılan bir sondajla bu alanın yaklaşık 5 m'lik bir dolgu altında kaldığı tespit edilmiştir<sup>14</sup>. 2017-2020 yılları arasında ise tiyatronun batı bölümünün tamamı dâhil, ima caveanın büyük kısmı, birinci diazoma ile sahne binasının batı bölümünde çalışmalar yoğunlaştırılmıştır. İma caveaya doğu ve batıdan, iki adet Roma tipi aditus maximus ile giriş yapılmaktadır. 2017 -2020 yılları arasında büyük kısmı açığa çıkarılan ima cavea ve aditus maximi, Prusias ad Hypium tiyatrosunda orkestranın yarım daireyi aşan formda olduğunu göstermiştir. Tiyatroda yürütülen kazı çalışmaları, mimari bakımdan Anadolu'da inşa edilmiş tiyatrolar içinde kendine has özellikleri ile ön plana çıkan yapının her bir caveaya giriş sağlayan tonozlu galerilerle desteklenerek inşa edildiğini ortaya çıkarmıştır. Hellenistik tiyatrolar ile benzerliklere sahip olması yanında, MS 2. yüzyılda sahne binasının yenilendiğine kanıt sunan veriler tiyatronun Roma İmparatorluk Dönemi boyunca, sonrasında ise bazı mimari değişikliklerle birlikte Geç Antik Çağa kadar kullanımda kaldığını göstermektedir<sup>15</sup>. Geç Antik Çağda yapıdaki söz konusu değişimi 2017 yılında yapılan çalışmalarda bulunan kemik işliği ve kemik buluntular desteklemektedir<sup>16</sup>.

Prusias tiyatro kazılarında ele geçen arkeolojik malzemeler içinde büyük çoğunluğu oluşturan seramikler kentin seramik repertuarının yanı sıra ticari ilişkilerinin ortaya

<sup>14</sup> Ayengin 2014, 384-387.

<sup>15</sup> Okan vd. 2022, 33-46; Sağnak vd. 2022, 127-148.

<sup>16</sup> Okan & Bulut 2019, 165-188.

çıkarılmasına olanak sağlamaktadır. 2020 yılı kazı çalışmaları sırasında tiyatronun batı bölümünde, cavea dolgusunda bulunan Pontica sigillataları, kırmızı astarlı seramikler içinde önemli bir grubu oluşturmaktadır. Kaliteli sofrta kaplarında tabak, kâse, skyphos ve maşrapa formları MS 1.-2. yüzyıla; Pontica sigillataları kabartmalı kapları ise MS 2.-3. yüzyıla tarihlenmektedir<sup>17</sup>. Afrika ve Phokaia kırmızı astarlı seramikleri ile Karadeniz Bölgesi Geç Roma seramikleri içinde değerlendirilebilecek dalgalı astar uygulamasına sahip kaplar kentin Geç Antik Çağ seramik repertuvarına ilişkin veriler sunmaktadır. 2017 kazı sezonunda gün ışığına çıkarılan Herakleia Pontica amphoraları ise kentin deniz ticaretine yakın stratejik bir rota üzerindeki konumuyla Karadeniz havzası ile bağlantısını ve Geç Antik Çağa kadar devam eden ticari ve tarımsal faaliyetlerdeki zenginliğini yansıtmaktadır<sup>18</sup>.

Günlük yaşamda aktif olarak en fazla kullanılan grubu oluşturan Prusias pişirme kaplarına ilişkin tipolojik ve kronolojik değerlendirmeler ise bu makale çalışması kapsamında aşağıda sunulmaktadır.

### **Tiyatro Buluntusu Pişirme Kapları**

Prusias tiyatrosunda 2017-2020 yılları arasında yürütülen kazılarda tespit edilen mutfak kapları içinde önemli bir grubu pişirme kapları oluşturmaktadır (Fig. 3). Seramiklerin bulunduğu Prusias ad Hypium kenti tiyatrosu, kullanımının sona erdiği MS 4. yüzyıl sonundan itibaren farklı amaçlarla kullanılmış ve daha önce bahsedildiği üzere bu kullanım 20. yüzyıla kadar sürmüştür. Tiyatronun orijinal dolgusunun ve homojen kontekstlerinin bozulmasına yol açan söz konusu durum seramiklerin kazı verilerinin<sup>19</sup> yanı sıra, bölge ve yakın coğrafyadan bilinen örnekleri ışığında analogi kurularak tarihlendirilmelerini gerektirmektedir.

Kullanım amacına göre formları farklılaşan Prusias pişirme kapları çömlek/tencere, güveç, tava ve pişirme kaplarıyla bağlantılı olarak kullanılan kapaklar başlığı altında incelenmektedir.

### **Çömlekler**

Antik Çağda Yunanca'da *khytra*<sup>20</sup> adlandırılmasıyla anılan çömlekler, mutfak kültüründe yaygın kullanım alanına sahiptir. Gündelik hayat içinde çömleklerin çorba, haşlama türü

<sup>17</sup> Aydın & Okan 2021, 9-16; Çokay-Kepçe 2008, 136-138; Okan & Kartal Önemli 2017, 97-98.

<sup>18</sup> Okan & Bilir 2020, 333-352.

<sup>19</sup> Kazı verileri bağlamında özellikle 2017 yılında bulunan Herakleia Pontica amphoraları tipolojik-kronolojik özellikleri ile birlikte bulunduğu imparator Arcadius dönemi (MS 395-408) sikkeleri dikkate alındığında MS 3.-5. yüzyıllar aralığı içinde değerlendirilmektedir, Okan & Bilir 2020, 345-352.

<sup>20</sup> Amyx 1958, 212.

yemeklerin pişirilmesinde tencere olarak kullanımlarının yanında<sup>21</sup>, günümüz kettle/su ısıtıcısı gibi su kaynatmada<sup>22</sup>, zeytin ya da balık gibi salamuraların yapımında ve saklanmasında<sup>23</sup>, hatta ağdalık reçinelerin<sup>24</sup> depolanması işlevinde tercih edildikleri bilinmektedir. Söz konusu kullanımları bağlamında çömlekler form olarak güveçlere oranla daha yüksek, derin ve küresel gövdeye sahip olan kapları karakterize etmektedir<sup>25</sup>. Çömlekler gerektiğinde urne kabı olarak kullanım görmüştür<sup>26</sup>. Ateşe dayanıklı olması gereken kapların ısının hızlı bir şekilde iletilmesinin yanı sıra sızdırmayı önleyecek hamur yapısına da sahip olması gerekmektedir<sup>27</sup>. MÖ 6. yüzyıldan itibaren görülmeye başlayan çömlek formu Roma Döneminin temel pişirme kapları arasında yer almaya devam etmektedir<sup>28</sup>.

Prusias çömleklerini ağız-gövde profil özellikleri bağlamında altı form altında incelemek mümkündür. Form 1 örneklerinde dışa dönük, hafif yuvarlatılmış ağız profili, küresel gövdeye yumuşak bir kavisle bağlanmaktadır (Fig. 4: 1-3). Formun Nikomedia'dan bilinen benzer bir örneği MÖ 2. yüzyıl-MS 2. yüzyıl aralığı içinde değerlendirilmektedir<sup>29</sup>. Form 2 örnekleri genel olarak dışa çekik yuvarlatılmış ağız profiline bağlanan dışa açılan gövdeye sahiptir (Fig. 4-5: 4-9). Söz konusu formun küresel ya da torba biçimli gövde ile bir veya iki kulplu, yuvarlak/düz kaideli örnekleri birçok yerleşimde Antik Çağ boyunca kullanım görmüştür<sup>30</sup>. Bu bağlamda, Ephesos'ta<sup>31</sup> MS 75-100 tarihine, Histria'da<sup>32</sup> MS 1-2. yüzyıla, Stobi'de<sup>33</sup> MS 2. yüzyılın ilk yarısına, Hadrianopolis'te<sup>34</sup> MS 3. yüzyıldan başlayarak 6. yüzyıla kadar, Nikomedia'da<sup>35</sup> MS 6. yüzyıla, Saraçhane'de<sup>36</sup> ise MS 10. yüzyıl ile erken 13. yüzyıla tarihlenen çömlekler formun oldukça uzun dönemde kullanımda kaldığına kanıt sunmaktadır. Prusias örneklerinde boyun kısmının daha yumuşak/iç bükey ya da keskin bir geçişle gövdeye bağlanmasına bağlı olarak formun küçük nüanslar gösterdiği belirlenmektedir. Bahsi geçen örnekler ve birlikte bulunduğu pişirme kapları ışığında MS 3.-5. yüzyıl arasına tarihlenmek mümkündür. Form 3 olarak tanımlanan çömleklerde yumru şeklinde

<sup>21</sup> Amyx 1958, 212; Bats 1988, 45-48.

<sup>22</sup> Sparkes 1962, 130; Sparkes & Talcott 1970, 224.

<sup>23</sup> Sparkes 1962, 124.

<sup>24</sup> Okan vd. 2018, 170.

<sup>25</sup> Tekocak 2006, 53; Okan vd. 2018, 170.

<sup>26</sup> Özyiğit 1993, 6; Okan vd. 2018, 170.

<sup>27</sup> Hayes 1997, 78; Tekocak 2006, 68.

<sup>28</sup> Okan vd. 2018, 170.

<sup>29</sup> Ekin 2014, 37, 99, lev. 5: 31.

<sup>30</sup> Lüdorf 2006, 74.

<sup>31</sup> Meriç 2002, 115.

<sup>32</sup> Băjenaru 2014, 110, 114, fig. 7: 100.

<sup>33</sup> Anderson-Stojanović 1992, 136, pl. 137: 1181.

<sup>34</sup> Kan Şahin 2019, 274-285, lev. 52-58: 1008-1054.

<sup>35</sup> Ekin 2014, 32-33, lev. 2: 7-12.

<sup>36</sup> Hayes 1992, 56, 222, fig. 20: 7.



kalınlaştırılmış, hafif dışa çekik ağız profili dışa açılan gövdeye bağlanmaktadır (Fig. 5: 10-14). Ağız profiline bağlanmış kulp kısmı korunan örnekler de mevcuttur. Stobi'de bulunan benzer çömlekler MS 3. yüzyıl ortaları-4. yüzyıl ortalarına (Orta İmparatorluk Dönemi) tarihlenmektedir<sup>37</sup>. Form 4 örnekleri kalınlaştırılmış ağız kenarı dış tarafta iç bükey yaparak dışa açılan gövdeye geçiş yapmaktadır (Fig. 5: 15-17). Histria'da benzer form özelliğine sahip çömlek MS 1.-2. yüzyıl tabakası içinde değerlendirilmektedir<sup>38</sup>. Dışa dönük, yuvarlatılmış ağız profiline sahip Form 5 örneği kısa boyunludur. Boyun hafif bir kavisle gövdeye bağlanmakta ve bu kısımda ince yivler bulunmaktadır (Fig. 5: 18). Parion tiyatrosu örneği boyun kısmı yivsiz olmasına karşın ağız-gövde profili bağlamında benzerlik göstermekte ve MS 3. yüzyıl ile 4. yüzyılın ilk çeyreğine tarihlenmektedir<sup>39</sup>. Prusias çömleri içinde tipik bir grup olan Form 6 örneklerinin ağız profilleri kendi içinde değişiklik göstermekle birlikte genel olarak dışa dönük, yuvarlak ya da üçgenimsi kalınlaştırılmış ağız profili hafif dışa açılan gövdeye bağlanmaktadır (Fig. 6: 19-25). Parion<sup>40</sup>, Kelenderis<sup>41</sup> ve Rhodiopolis'tan<sup>42</sup> bilinen benzerleri dikkate alındığında MS 4.-5. yüzyıl arasına tarihlenmek mümkündür.

## **Güveçler**

Antik Çağda *lopas*<sup>43</sup> olarak adlandırılan güveçler hemen her kentte/yerleşimde karşılaşılan pişirme grubu kaplarından biridir. Güveçlerin karakteristik form özelliklerini, dar ya da geniş ağız, çömleklere göre daha sığ gövde, yuvarlak ya da düz bir taban oluşturmaktadır. Sığ tencere olarak tanımlanabilecek bu kaplar yassılaştırılmış gövde yapıları ile dikkat çekmektedir<sup>44</sup>. Çömleklere oranla iç hacimleri daha az olan güveçler kızartma yapmak ya da az sulu yahni türü yemeklerin pişirilmesi amacıyla kullanılmıştır<sup>45</sup>. Söz konusu kullanımlarına ek olarak formun erken örneklerinin balık ve bununla ilişkili sosların pişirilmesinde<sup>46</sup>, kapaklı form olarak pişirmenin yanı sıra pişmiş yemekleri saklama amacıyla da kullanılmış oldukları önerilmektedir<sup>47</sup>. Hellenistik Dönemde derinleşerek daha keskin profillere ulaşan kapların kullanımı Roma Dönemini boyunca da devam etmektedir<sup>48</sup>.

<sup>37</sup> Anderson-Stojanović 1992, 137, pl. 138: 1193.

<sup>38</sup> Băjenaru 2014, 107-109, fig. 4: 39.

<sup>39</sup> Ergürer 2018, 140, kat. no. 10, lev. 2: 10.

<sup>40</sup> Ergürer 2012, lev. 202: 492.

<sup>41</sup> Tekocak 2010, 830, fig. 3: 28.

<sup>42</sup> Fırıncı 2010, 16, lev. 11: 45.

<sup>43</sup> Sparkes 1962, 130.

<sup>44</sup> Okan vd. 2018, 168.

<sup>45</sup> Sparkes & Talcott 1970, 227; Rotroff 2006, 178-179; Tekocak 2006, 57.

<sup>46</sup> Bats 1988, 50; Rotroff 2006, 178-179.

<sup>47</sup> Amyx, 1958, s. 197; Fırat 2012, 154.

<sup>48</sup> Fırat 2012, 154; Erol & Aydın 2021, 37.

Prusias pişirme kapları içinde güveçlere ait tek form belirlenmektedir. Bu örneklerde üst tarafı düz dışa uzatılmış üçgenimsi kalınlaştırılmış ağız profiline sahip kaplar hafif iç bükey profille gövdeye bağlanmaktadır (Fig. 6: 26-28). Benzer form özellikleri gösteren Stobi örnekleri MS 4. ve 5. yüzyıla tarihlenmektedir<sup>49</sup>.

## Tavalar

Antik Çağ yemek kültüründe tavalar fonksiyonel özelliklere sahip olan bir mutfak kabıdır. Yunanca'da *tagenon*<sup>50</sup> olarak adlandırılan tavalar, kızartma işlevinin yanı sıra, sos yapımında da kullanılmıştır<sup>51</sup>. Yayvan kaplara göre daha keskin ve dik gövdeli, tabanı düz, bazı örneklerde merkeze doğru hafif yükseltilmiş form özellikleri gösteren tavalar işlevsel bir sapa sahiptir. Bu kapların ağız çapları taban çaplarına oranla daha geniştir<sup>52</sup>. Atina Agorasından bilinen erken örnekleri MÖ 5. yüzyıl ortalarına tarihlendirilmiştir<sup>53</sup>. Hellenistik Dönemde form olarak ağız profilleri ve derinlik özellikleri değişiklik gösteren örnekleri görülmeye başlamıştır. Roma Dönemine tarihlenen tavalardaki form değişikliğini ise, gövde derinliğinin artması ve spiral kulpların kısılmasına bağlamak mümkündür<sup>54</sup>. Geç Antik Dönemde de kullanılmaya devam eden tavalara ağız profilleri ve gövde derinlikleri değişiklik göstermektedir<sup>55</sup>.

Prusias tiyatrosundan bulunan tavaları tipolojik bakımdan dört form altında incelemek mümkündür. Kalınlaştırılmış hafif içe çekik ağız profili ile düz dibe sahip Form 1 grubundaki tavanın (Fig. 7: 29) Patara örneği MS 5.-6. yüzyıla tarihlenmektedir<sup>56</sup>. Dışa taşkın kalınlaştırılmış ağız profiline bağlanan Form 2 tava örneğinin (Fig. 7: 30) Patara'dan bilinen benzeri MS 5.-6. yüzyıl örneğini oluşturmaktadır<sup>57</sup>. Form 3 tavaları (Fig. 7: 31-33) Prusias kentinin tipik örnekleri olarak belirlenmektedir. Dışa çekik kalınlaştırılmış ağız profilinin üst tarafı kapağın oturtulması için ince bir yive sahiptir. Karakteristik form özellikleri gösteren formun paralel ya da benzerlerine rastlanılmamıştır. Form 4 grubu tavalarda yumru şeklinde içe dönük ağız profilini dışa açılan gövde takip etmektedir (Fig. 7: 34-37). Yaygın olmayan

<sup>49</sup> Anderson-Stojanović 1992, 138, pl. 141: 1215, 1217.

<sup>50</sup> Sparkes 1962, 129.

<sup>51</sup> Tekocak 2006, 50; Fırat 2014, 23.

<sup>52</sup> Fırat 2014, 22.

<sup>53</sup> Sparkes & Talcott 1970, 228.

<sup>54</sup> Phokaia önemli bir üretim merkezi olması sebebiyle ön plana çıkmaktadır. Geniş bilgi için bkz. Fırat 2014, 21-36.

<sup>55</sup> Erol & Aydın 2021, 44-46.

<sup>56</sup> Özdemir 2009, kat. no. 215.

<sup>57</sup> Özdemir 2009, kat. no. 216.



tavaların paralel bir örneği Hadrianopolis'ten bilinmekte ve MS 3.-4. yüzyıla tarihlenmektedir<sup>58</sup>.

Prusias kazılarında pişirme sırasında ateşe maruz kalan, bu bakımdan pişirme kaplarıyla bağlantılı dip parçaları da tespit edilmiştir (Fig. 7: 38-40).

## **Kapaklar**

Kapaklar, yemek pişirme sırasında ya da besinlerin saklanma durumunda kabın yüzeyini örtmek için kullanılmaktadır. Bu bağlamda tiyatrodaki bulunan kapak parçalarını da pişirme kaplarıyla birlikte düşünmek olasıdır. Prusias'ta bulunan kapaklar için iki form belirlenmektedir. Form 1 kapağında tutamağın üst kısmı düz olup hafif çıkıntıdan sonra konik gövdeye geçiş yapmaktadır (Fig. 8: 41). Daha keskin hatlara sahip olan Form 2 kapak örneğinde üst düz tutamak içbükey geçiş yaparak konik gövdeye bağlanmaktadır (Fig. 8: 42). Kapaklar, Patara örnekleri ve ele geçtiği seramik malzeme ile birlikte değerlendirildiğinde genel olarak Roma İmparatorluk Dönemi özellikleri yansıtmaktadır<sup>59</sup>.

## **Genel Değerlendirme ve Sonuç**

Bithynia bölgesi, doğuya uzanan ana yolların kavşak noktasındaki stratejik konumu ile tarihsel süreç boyunca önemini korumuştur. Prusias ad Hypium'da dâhil olmak üzere bölge kentlerinin birçoğunun bilinen ilk sikkelerini Vespasianus zamanında (MS 69-79) basması bölgenin Flaviuslar Döneminde (MS 69-96) ekonomik olarak gelişme kaydettiğini göstermektedir<sup>60</sup>. Romalılaşma süreciyle birlikte Prusias kentindeki arkeolojik materyalin varlığı kentin görünürlüğüyle de orantılı olarak artmaktadır. Kentte arkeolojik kazıların yapılmaya başladığı ilk yapı tiyatrodur. Buna bağlı olarak yapının kazıları sırasında bulunan arkeolojik materyal içerisinde seramikler yoğunluk göstermekte ve mutfak kaplarının ise önemli bir kısmını pişirme kapları oluşturmaktadır. Söz konusu kaplar Roma Dönemine ağırlıklı olarak MS 3.-5. yüzyıllara ait özellikler yansıtmaktadır. Tarihsel süreç hatırlandığında Roma dünyasında MS 3. yüzyılda ciddi kırılmalar/sorunlar yaşanmaya başlamaktadır ki bunlardan ilki ekonomik kriz; diğeri ise birçok bölge dâhil tüm Bithynia bölgesini etkileyen Goth istilasıdır. MS 3. yüzyılın ortalarında Prusias kentinin etrafını çevreleyen sur duvarının güçlendirildiği bilinmesine karşın, kentin sosyal yaşamının bu süreçten çok fazla etkilenmemiş olduğunu söyleyebiliriz. Nitekim Sear, Prusias tiyatrosunun sacenae fronsunun MS 3. yüzyılda

<sup>58</sup> Kan Şahin 2019, 270, lev.50: 993.

<sup>59</sup> Özdemir 2009, kat. no. 319, 332, 334.

<sup>60</sup> Ameling 1985, 4.

yenilendiğini belirtmektedir<sup>61</sup>. Prusias'ın MS 4. yüzyılda önemini yitirmediği<sup>62</sup> ve kentin MS 4. ve 5. yüzyıllarda da Honorias bölgesinin önemli kentleri arasında yer almaya devam ettiği bilinmektedir.

Prusias pişirme kaplarının paralel örnekler doğrultusunda form özellikleri bakımından Karadeniz havzası yanında Anadolu ile benzerlik gösterdiği belirlenmektedir. Söz konusu malzemenin incelenmesi kentin pişirme kapları repertuarının oluşturulmasına ve bu kapların özelliklerinin belirlenmesine katkı sunmaktadır. Bu bağlamda tava grubu içinde Form 3'e ait örnekler, karşılaştırma örneği bulunamamış kentin yeni bir formu olarak önem kazanmaktadır.

Mutfakta kullanılan kapların form ve türleri, hazırlanan yemek çeşitleriyle ilgili birçok bilgi vermektedir. Prusias pişirme kapları da form bakımından çeşitlilik göstermektedir. Bu bakımdan yerel geleneksel pişirme kaplarının bu dönemde önemli bir rol oynadığı anlaşılmaktadır. Pişirme kaplarının büyük çoğunluğunda ateşe maruz kalmaya bağlı olarak yoğun islenmenin olduğu gözlenmekte; söz konusu durum da geleneksel yemek pişirme ve mutfak kültürünün önemli bir rol oynadığına işaret etmektedir. Genel olarak değerlendirildiğinde; çömlerler daha fazla örnekle temsil olurken; bunları tavalar ve güveçler takip etmektedir.

Pişirme kaplarının kil yapıları büyük ölçüde aynıdır. Katkılı hamur yapısına sahip olmaları ve fazla miktarda ısıya maruz kalmalarından dolayı hemen hepsinde çok sert ve gözenekli bir gövde yapısı oluşmuştur. Söz konusu hamur yapısı bu kapların asıl işlevleri olan pişirmeye ve darbelere karşı daha dayanıklı olmalarını sağlamaktadır. Kil rengi olarak da kırmızıdan kırmızimsı kahverengiye değişen bir renk yelpazesine sahip oldukları gözlenmektedir. Prusias pişirme kaplarını hamur ve astar özellikleri dikkate alındığında yerel/bölgesel üretim olarak değerlendirmek mümkündür; ancak daha net verilere ulaşmak yapılacak arkeometrik çalışmalarla birlikte ortaya çıkacaktır.

---

<sup>61</sup> Sear 2006, 359.

<sup>62</sup> Grant 2000, 2.

## KATALOG

**Kat. No:** 1 / Fig. 4: 1

**Env. No:** PRS-C8A.17-01

**Buluntu Yeri:** Prusias ad Hypium Tiyatrosu, C8-A Açması

**Ölçüler:** h: 7.8 cm r: 6 cm

**Hamur Rengi:** 2.5 YR 5/8 (Red) **Yüzey Rengi:** 2.5 YR 5/6 (Red)

**Hamur Tanımı:** Sert, sıkı hamur yapılı, gözenekli, orta ve ince boyutlarda kum, kireç ve taşçık içerir.

**Tarih:** MS 2. yüzyıl

**Kat. No:** 2 / Fig. 4: 2

**Env. No:** PRS-C8A.17-06

**Buluntu Yeri:** Prusias ad Hypium Tiyatrosu, C8-A Açması

**Ölçüler:** h: 8.9 cm r: 4.9 cm

**Hamur Rengi:** 2.5 YR 6/8 (Light Red) **Yüzey Rengi:** 2.5 YR 5/8 (Red)

**Hamur Tanımı:** Sert, sıkı hamur yapılı, gözenekli, az ve ince boyutlarda kum, kireç ve taşçık içerir.

**Tarih:** MS 2. yüzyıl

**Kat. No:** 3 / Fig. 4: 3

**Env. No:** PRS-C8A.17-15

**Buluntu Yeri:** Prusias ad Hypium Tiyatrosu, C8-A Açması

**Ölçüler:** h: 7 cm r: 5.5 cm

**Hamur Rengi:** 2.5 YR 5/8 (Red) **Yüzey Rengi:** 5 YR 3/1 (Very Dark Gray)

**Hamur Tanımı:** Sert, sıkı hamur yapılı, gözenekli, orta ve ince boyutlarda kireç ve taşçık içerir.

**Tarih:** MS 2. yüzyıl

**Kat. No:** 4 / Fig. 4: 4

**Env. No:** PRS-C8A.17-31

**Buluntu Yeri:** Prusias ad Hypium Tiyatrosu, C8-A Açması

**Ölçüler:** h: 3.6 cm r: 7.2 cm

**Hamur Rengi:** 2.5 YR 3/2 (Dusky Red) **Yüzey Rengi:** Gley 1 4/1 (Dark Gary)

**Hamur Tanımı:** Orta sert, sıkı hamur yapılı, gözenekli, orta ve iri boyutlarda taşçık ve kum içerir.

**Tarih:** MS 3.-5. yüzyıl

**Kat. No:** 5 / Fig. 4: 5

**Env. No:** PRS-C8A.17-02

**Buluntu Yeri:** Prusias ad Hypium Tiyatrosu, C8-A Açması

**Ölçüler:** h: 5.8 cm r: 7.5 cm

**Hamur Rengi:** 5 YR 5/8 (Yellowish Red) **Yüzey Rengi:** 5 YR 4/4 (Reddish Brown)

**Hamur Tanımı:** Sert, sıkı hamur yapılı, gözenekli, orta ve ince boyutlarda kireç, orta taşçık ve kum katkıları içerir.

**Tarih:** MS 3.-5. yüzyıl

**Kat. No:** 6 / Fig. 4: 6

**Env. No:** PRS-C8A.17-03

**Buluntu Yeri:** Prusias ad Hypium Tiyatrosu, C8-A Açması

**Ölçüler:** h: 3.9 cm r: 4.5 cm

**Hamur Rengi:** 10 YR 7/3 (Very Pale Brown) Yüzey Rengi: 7.5 YR 2.5/1 (Black)

**Hamur Tanımı:** Sert, sıkı hamur yapılı, gözenekli, az ve ince kireç, orta boyutlarda taşçık katkılarıdır.

**Tarih:** MS 3.-5. yüzyıl

**Kat. No:** 7 / Fig. 4: 7

**Env. No:** PRS-C8A.17-27

**Buluntu Yeri:** Prusias ad Hypium Tiyatrosu, C8-A Açması

**Ölçüler:** h: 6.1 cm r: 5.8 cm

**Hamur Rengi:** 2.5 YR 6/8 (Light Red) Yüzey Rengi: 2.5 YR 6/6 (Light Red)

**Hamur Tanımı:** Sert, sıkı hamur yapılı, gözenekli, az ve orta boyutlarda taşçık, kireç ve kum katkılarıdır.

**Tarih:** MS 3.-5. yüzyıl

**Kat. No:** 8 / Fig. 5: 8

**Env. No:** PRS-C8A.17-29

**Buluntu Yeri:** Prusias ad Hypium Tiyatrosu, C8-A Açması

**Ölçüler:** h: 3.4 cm r: 7.7 cm

**Hamur Rengi:** 5 YR 5/6 (Yellowish Red) Yüzey Rengi: 5 YR 6/6 (Reddish Yellow)

**Hamur Tanımı:** Sert, sıkı hamur yapılı, gözenekli, orta ve ince boyutlarda kireç, kum ve taşçık katkıları içerir.

**Tarih:** MS 3.-5. yüzyıl

**Kat. No:** 9 / Fig. 5: 9

**Env. No:** PRS-C8A.17-09

**Buluntu Yeri:** Prusias ad Hypium Tiyatrosu, C8-A Açması

**Ölçüler:** h: 5.6 cm r: 7.6 cm

**Hamur Rengi:** 7.5 YR 4/3 (Brown) Yüzey Rengi: 5 YR 6/6 (Reddish Yellow)

**Hamur Tanımı:** Sert, sıkı hamur yapılı, gözenekli, yoğun ve orta boyutlarda taşçık, ince kireç ve kum katkıları içerir.

**Tarih:** MS 3.-5. yüzyıl

**Kat. No:** 10 / Fig. 5: 10

**Env. No:** PRS-C8A.17-11

**Buluntu Yeri:** Prusias ad Hypium Tiyatrosu, C8-A Açması

**Ölçüler:** h: 3.6 cm r: 6.7 cm

**Hamur Rengi:** 5 YR 2.5/1 (Black) **Yüzey Rengi:** 5 YR 3/3.1 (Very Dark Gray)

**Hamur Tanımı:** Sert, sıkı hamur yapılı, gözenekli, orta iri boyutlarda taşçık, ince kireç ve kum katkıları içerir.

**Tarih:** MS 3.-4. yüzyıl

**Kat. No:** 11 / Fig. 5: 11

**Env. No:** PRS-C8A.17-12

**Buluntu Yeri:** Prusias ad Hypium Tiyatrosu, C8-A Açması

**Ölçüler:** h: 3.6 cm r: 7.9 cm

**Hamur Rengi:** 2.5 YR 5/8 (Red) **Yüzey Rengi:** 10 YR 3/1 (Very Dark Gray)

**Hamur Tanımı:** Sert, sıkı hamur yapılı, gözenekli, az orta boyutlarda kireç ve yoğun iri boyutlarda taşçık katkıları içerir.

**Tarih:** MS 3.-4. yüzyıl

**Kat. No:** 12 / Fig. 5: 12

**Env. No:** PRS-C8A.17-19

**Buluntu Yeri:** Prusias ad Hypium Tiyatrosu, C8-A Açması

**Ölçüler:** h: 2.9 cm r: 5.4 cm

**Hamur Rengi:** 5 YR 5/8 (Yellowish Red) **Yüzey Rengi:** 5 YR 4/3 (Reddish Brown)

**Hamur Tanımı:** Sert, sıkı hamur yapılı, gözenekli, orta ince boyutlarda kireç ve orta iri taşçık katkıları içerir.

**Tarih:** MS 3.-4. yüzyıl

**Kat. No:** 13 / Fig. 5: 13

**Env. No:** PRS-C8A.17-16

**Buluntu Yeri:** Prusias ad Hypium Tiyatrosu, C8-A Açması

**Ölçüler:** h: 2.5 cm r: 7.6 cm

**Hamur Rengi:** 2.5 YR 5/8 (Red) **Yüzey Rengi:** 5 YR 2.5/1 (Black)

**Hamur Tanımı:** Sert, sıkı hamur yapılı, gözenekli, az ve ince kireç, kum ve orta boyutlarda taşçık katkıları içerir.

**Tarih:** MS 3.-4. yüzyıl

**Kat. No:** 14 / Fig. 5: 14

**Env. No:** PRS-C8A.17-21

**Buluntu Yeri:** Prusias ad Hypium Tiyatrosu, C8-A Açması

**Ölçüler:** h: 2.2 cm r: 4.8 cm

**Hamur Rengi:** 2.5 YR 5/8 (Red) **Yüzey Rengi:** 2.5 YR 3/3 (Dark Reddish Brown)

**Hamur Tanımı:** Sert, sıkı hamur yapılı, gözenekli, orta ve iri boyutlarda taşçık, ince kireç ve kum katkıları içerir.

**Tarih:** MS 3.-4. yüzyıl

**Kat. No:** 15 / Fig. 5: 15

**Env. No:** PRS-C8A.17-17

**Buluntu Yeri:** Prusias ad Hypium Tiyatrosu, C8-A Açması

**Ölçüler:** h: 3.1 cm r: 6 cm

**Hamur Rengi:** 5 YR 5/8 (Red) Yüzey Rengi: 2.5 YR 4/1 (Dark Reddish Gray)

**Hamur Tanımı:** Sert, sıkı hamur yapılı, gözenekli, yoğun iri boyutlarda taşçık, ince kum ve orta ince boyutlarda kireç katkıları içerir.

**Tarih:** MS 1.-2. yüzyıl

**Kat. No:** 16 / Fig. 5: 16

**Env. No:** PRS-C8A.17-41

**Buluntu Yeri:** Prusias ad Hypium Tiyatrosu, C8-A Açması

**Ölçüler:** h: 3.6 cm r: 9.9 cm

**Hamur Rengi:** 2.5 YR 5/8 (Red) Yüzey Rengi: 2.5 YR 6/6 (Light Red)

**Hamur Tanımı:** Sert, sıkı hamur yapılı, gözenekli, yoğun iri boyutlarda taşçık, ince kum ve orta ince boyutlarda kireç katkı içerir.

**Tarih:** MS 1.-2. yüzyıl

**Kat. No:** 17 / Fig. 5: 17

**Env. No:** PRS-C8A.17-34

**Buluntu Yeri:** Prusias ad Hypium Tiyatrosu, C8-A Açması

**Ölçüler:** h: 3.4 cm r: 10.9 cm

**Hamur Rengi:** 2.5 YR 5/8 (Red) Yüzey Rengi: 2.5 YR 5/6 (Red)

**Hamur Tanımı:** Sert, sıkı hamur yapılı, gözenekli, yoğun iri boyutlarda taşçık, ince kum ve orta ince boyutlarda kireç katkı içerir.

**Tarih:** MS 1.-2. yüzyıl

**Kat. No:** 18 / Fig. 5: 18

**Env. No:** PRS-C8A.17-32

**Buluntu Yeri:** Prusias ad Hypium Tiyatrosu, C8-A Açması

**Ölçüler:** h: 6.5 cm r: 5.6 cm

**Hamur Rengi:** 5 YR 4/6 (Yellowish Red) Yüzey Rengi: 5 YR 2.5/1 (Black)

**Hamur Tanımı:** Sert, sıkı hamur yapılı, gözenekli, orta ve ince boyutlarda kum, kireç ve taşçık içerir.

**Tarih:** MS 3.-4. yüzyıl

**Kat. No:** 19 / Fig. 6: 19

**Env. No:** PRS-C8A.17-33

**Buluntu Yeri:** Prusias ad Hypium Tiyatrosu, C8-A Açması

**Ölçüler:** h: 6.3 cm r: 6.1 cm

**Hamur Rengi:** 5 YR 5/8 (Yellowish Red) Yüzey Rengi: 10 YR 3/3 (Dark Brown)

**Hamur Tanımı:** Sert, sıkı hamur yapılı, gözenekli, az ve orta boyutlarda taşçık, kireç ve kum içerir.

**Tarih:** MS 4.- 5. yüzyıl

**Kat. No:** 20 / Fig. 6: 20

**Env. No:** PRS-C8A.17-22



**Buluntu Yeri:** Prusias ad Hypium Tiyatrosu, C8-A Açması

**Ölçüler:** h: 6.7 cm r: 7 cm

**Hamur Rengi:** 5 YR 5/8 (Yellowish Red) Yüzey Rengi: 5 YR 2.5/2 (Dark Reddish Brown)

**Hamur Tanımı:** Sert, sıkı hamur yapılı, gözenekli, az ve orta boyutlarda taşçık, kireç ve kum içerir.

**Tarih:** MS 4.- 5. yüzyıl

**Kat. No:** 21 / Fig. 6: 21

**Env. No:** PRS-C8B.17-39

**Buluntu Yeri:** Prusias ad Hypium Tiyatrosu, C8-B Açması

**Ölçüler:** h: 4.7 cm r: 9.3 cm

**Hamur Rengi:** 2.5 YR 6/8 (Light Red) Yüzey Rengi: 2.5 YR 5/3 (Reddish Brown)

**Hamur Tanımı:** Sert, sıkı hamur yapılı, gözenekli, orta ve iri boyutlarda taşçık ve ince kireç ve kum katkıları içerir.

**Tarih:** MS 4.- 5. yüzyıl

**Kat. No:** 22 / Fig. 6: 22

**Env. No:** PRS-C8B.17-59

**Buluntu Yeri:** Prusias ad Hypium Tiyatrosu, C8-B Açması

**Ölçüler:** h: 7.8 cm r: 7.3 cm

**Hamur Rengi:** 2.5 YR 6/8 (Light Red) Yüzey Rengi: 5 YR 4/1 (Dark Gray)

**Hamur Tanımı:** Sert, sıkı hamur yapılı, gözenekli, yoğun orta boyutlarda taşçık, orta ince boyutlarda kireç ve kum katkıları içerir.

**Tarih:** MS 4.- 5. yüzyıl

**Kat. No:** 23 / Fig. 6: 23

**Env. No:** PRS-C8B.17-55

**Buluntu Yeri:** Prusias ad Hypium Tiyatrosu, C8-B Açması

**Ölçüler:** h: 3.6 cm r: 8.1 cm

**Hamur Rengi:** 10 YR 7/3 (Very Pale Brown) Yüzey Rengi: 7.5 YR 2.5/1 (Black)

**Hamur Tanımı:** Sert, sıkı hamur yapılı, gözenekli, yoğun iri boyutlarda taşçık ve yoğun ince boyutlarda kireç katkıları içerir.

**Tarih:** MS 4.- 5. yüzyıl

**Kat. No:** 24 / Fig. 6: 24

**Env. No:** PRS-C8A.17-44

**Buluntu Yeri:** Prusias ad Hypium Tiyatrosu, C8-A Açması

**Ölçüler:** h: 5.8 cm r: 8.1 cm

**Hamur Rengi:** 5 YR 6/6 (Reddish Yellow) Yüzey Rengi: 5 YR 5/2 (Reddish Gray)

**Hamur Tanımı:** Sert, sıkı hamur yapılı, gözenekli, yoğun orta boyutlarda taşçık, orta ince boyutlarda kireç ve kum katkıları içerir.

**Tarih:** MS 4.- 5. yüzyıl

**Kat. No:** 25 / Fig. 6: 25

**Env. No:** PRS-C8A.17-38

**Buluntu Yeri:** Prusias ad Hypium Tiyatrosu, C8-A Açması

**Ölçüler:** h: 6.3 cm r: 7.8 cm

**Hamur Rengi:** 2.5 YR 4/8 (Red) **Yüzey Rengi:** 5 YR 3/3 (Dark Reddish Brown)

**Hamur Tanımı:** Sert, sıkı hamur yapılı, gözenekli, yoğun iri boyutlarda taşçık ve orta ince boyutlarda kireç katkıları içerir.

**Tarih:** MS 4.- 5. yüzyıl

**Kat. No:** 26 / Fig. 6: 26

**Env. No:** PRS-C8A.17-42

**Buluntu Yeri:** Prusias ad Hypium Tiyatrosu, C8-A Açması

**Ölçüler:** h: 3 cm r: 7 cm

**Hamur Rengi:** 2.5 YR 5/8 (Red) **Yüzey Rengi:** 7.5 YR 3/1 (Very Dark Gray)

**Hamur Tanımı:** Sert, sıkı hamur yapılı, gözenekli, orta ince boyutlarda kireç, orta iri taşçık, ve kum içerir.

**Tarih:** MS 4.- 5. yüzyıl

**Kat. No:** 27 / Fig. 6: 27

**Env. No:** PRS-C8A.17-45

**Buluntu Yeri:** Prusias ad Hypium Tiyatrosu, C8-A Açması

**Ölçüler:** h: 3.2 cm r: 5.6 cm

**Hamur Rengi:** 7.5 YR 4/6 (Strong Brown) **Yüzey Rengi:** 10 R 4/3 (Weak Red)

**Hamur Tanımı:** Sert, sıkı hamur yapılı, gözenekli, yoğun ve orta boyutlarda taşçık, orta kireç ve kum içerir.

**Tarih:** MS 4.- 5. yüzyıl

**Kat. No:** 28 / Fig. 6: 28

**Env. No:** PRS-C8A.17-43

**Buluntu Yeri:** Prusias ad Hypium Tiyatrosu, C8-A Açması

**Ölçüler:** h: 1.9 cm r: 6.2 cm

**Hamur Rengi:** 2.5 YR 5/6 (Red) **Yüzey Rengi:** 7.5 YR 2.5/1 (Black)

**Hamur Tanımı:** Sert, sıkı hamur yapılı, gözenekli, orta iri boyutlarda taşçık, ince kireç ve kum içerir.

**Tarih:** MS 4.- 5. yüzyıl

**Kat. No:** 29 / Fig. 7: 29

**Env. No:** PRS-C8A.17-53

**Buluntu Yeri:** Prusias ad Hypium Tiyatrosu, C8-A Açması

**Ölçüler:** h: 4.6 cm r: 15 cm

**Hamur Rengi:** 5 YR 6/4 (Yellowish Brown) **Yüzey Rengi:** 5 YR 4/4 (Reddish Brown)

**Hamur Tanımı:** Sert, sıkı hamur yapılı, gözenekli, az ve orta boyutlarda taşçık, kireç ve kum içerir.

**Tarih:** MS 5.- 6. yüzyıl

**Kat. No:** 30 / Fig. 7: 30

**Env. No:** PRS-C8B.17-35

**Buluntu Yeri:** Prusias ad Hypium Tiyatrosu, C8-B Açması

**Ölçüler:** h: 4.6 cm r: 8.8 cm

**Hamur Rengi:** 2.5 YR 4/8 (Red) Yüzey Rengi: 5 YR 3/1 (Very Dark Gray)

**Hamur Tanımı:** Sert, sıkı hamur yapılı, gözenekli, az ince kum, orta boyutlarda taşçık ve kireç katkılıdır.

**Tarih:** MS 5.- 6. yüzyıl

**Kat. No:** 31 / Fig. 7: 31

**Env. No:** PRS-C8B.17-36

**Buluntu Yeri:** Prusias ad Hypium Tiyatrosu, C8-B Açması

**Ölçüler:** h: 4.1 cm r: 7.3 cm

**Hamur Rengi:** 2.5 YR 4/6 (Red) Yüzey Rengi: 5 YR 3/1 (Very Dark Gray)

**Hamur Tanımı:** Sert, sıkı hamur yapılı, gözenekli, az ince kum, orta boyutlarda taşçık ve kireç katkılıdır.

**Tarih:** MS 3.-4. yüzyıl

**Kat. No:** 32 / Fig. 7: 32

**Env. No:** PRS-C8D.17-37

**Buluntu Yeri:** Prusias ad Hypium Tiyatrosu, C8-D Açması

**Ölçüler:** h: 3.9 cm r: 7.1 cm

**Hamur Rengi:** 2.5 YR 4/8 (Red) Yüzey Rengi: 7.5 YR 3/1 (Very Dark Gray)

**Hamur Tanımı:** Sert, sıkı hamur yapılı, gözenekli, az ince kum, orta boyutlarda taşçık ve kireç katkılıdır.

**Tarih:** MS 3.-4. yüzyıl

**Kat. No:** 33 / Fig. 7: 33

**Env. No:** PRS-C8A.17-40

**Buluntu Yeri:** Prusias ad Hypium Tiyatrosu, C8-A Açması

**Ölçüler:** h: 3 cm r: 9 cm

**Hamur Rengi:** 5 YR 4/6 (Yellowish Red) Yüzey Rengi: 2.5 YR 2.5/1 (Reddish Black)

**Hamur Tanımı:** Sert, sıkı hamur yapılı, gözenekli, az ince kum, orta boyutlarda taşçık ve kireç katkılıdır.

**Tarih:** MS 3.-4. yüzyıl

**Kat. No:** 34 / Fig. 7: 34

**Env. No:** PRS-C8B.17-49

**Buluntu Yeri:** Prusias ad Hypium Tiyatrosu, C8-B Açması

**Ölçüler:** h: 3 cm r: 9 cm

**Hamur Rengi:** 5 YR 4/6 (Yellowish Red) Yüzey Rengi: 2.5 YR 2.5/1 (Reddish Black)

**Hamur Tanımı:** Sert, sıkı hamur yapılı, gözenekli, az ince kum, orta boyutlarda taşçık ve kireç katkılıdır.

**Tarih:** MS 3.-4. yüzyıl

**Kat. No:** 35 / Fig. 7: 35

**Env. No:** PRS-C8B.17-46

**Buluntu Yeri:** Prusias ad Hypium Tiyatrosu, C8-B Açması

**Ölçüler:** h: 3 cm r: 11 cm

**Hamur Rengi:** 5 YR 5/6 (Yellowish Red) Yüzey Rengi: 7.5 YR 5/3 (Brown)

**Hamur Tanımı:** Sert, sıkı hamur yapılı, gözenekli, orta ince kum, orta boyutlarda taşçık ve ince kireç katkılıdır.

**Tarih:** MS 3.-4. yüzyıl

**Kat. No:** 36 / Fig. 7: 36

**Env. No:** PRS-C8A.17-48

**Buluntu Yeri:** Prusias ad Hypium Tiyatrosu, C8-A Açması

**Ölçüler:** h: 10.5 cm r: 15 cm

**Hamur Rengi:** 7.5 YR 2.5/1 (Black) Yüzey Rengi: 7.5 YR 2.5/2 (Very Dark Brown)

**Hamur Tanımı:** Sert, sıkı hamur yapılı, gözenekli, yoğun iri boyutlarda taşçık, ince kum ve kireç katkıları içerir.

**Tarih:** MS 3.-4. yüzyıl

**Kat. No:** 37 / Fig. 7: 37

**Env. No:** PRS-C8A.17-47

**Buluntu Yeri:** Prusias ad Hypium Tiyatrosu, C8-A Açması

**Ölçüler:** h: 3.4 cm r: 6.5 cm

**Hamur Rengi:** 5 YR 4/6 (Yellowish Red) Yüzey Rengi: 5 YR 6/6 (Reddish Yellow)

**Hamur Tanımı:** Sert, sıkı hamur yapılı, gözenekli, yoğun orta boyutlarda taşçık, az ince boyutlarda kireç ve kum katkıları içerir.

**Tarih:** MS 3.-4. yüzyıl

**Kat. No:** 38 / Fig. 7: 38

**Env. No:** PRS-C8A.17-46

**Buluntu Yeri:** Prusias ad Hypium Tiyatrosu, C8-A Açması

**Ölçüler:** h: 4 cm r: 9.6 cm

**Hamur Rengi:** 7.5 YR 5/4 (Brown) Yüzey Rengi: 7.5 YR 5/6 (Strong Brown)

**Hamur Tanımı:** Sert, sıkı hamur yapılı, gözenekli, orta ince boyutlarda kireç, orta taşçık ve kum katkıları içerir.

**Tarih:** MS 3.-4. yüzyıl

**Kat. No:** 39 / Fig. 7: 39

**Env. No:** PRS-C8A.17-60

**Buluntu Yeri:** Prusias ad Hypium Tiyatrosu, C8-A Açması

**Ölçüler:** h: 4.6 cm r: 5.5 cm

**Hamur Rengi:** 2.5 YR 5/6 (Red) Yüzey Rengi: 10 YR 5/3 (Brown)

**Hamur Tanımı:** Sert, sıkı hamur yapılı, gözenekli, yoğun ve orta boyutlarda kireç, iri taşçık ve ince boyutlarda kum katkıları içerir.

**Tarih:** MS 3.-4. yüzyıl

**Kat. No:** 40 / Fig. 7: 40

**Env. No:** PRS-C8A.17-61

**Buluntu Yeri:** Prusias ad Hypium Tiyatrosu, C8-A Açması

**Ölçüler:** h: 3.4 cm r: 10.6 cm

**Hamur Rengi:** 2.5 YR 5/8 (Red) **Yüzey Rengi:** 2.5 YR 6/6 (Light Red)

**Hamur Tanımı:** Sert, sıkı hamur yapılı, gözenekli, yoğun orta boyutlarda kireç, taşçık ve ince kum katkıları içerir.

**Tarih:** MS 3.-4. yüzyıl

**Kat. No:** 41 / Fig. 8: 41

**Env. No:** PRS-C8A.17-50

**Buluntu Yeri:** Prusias ad Hypium Tiyatrosu, C8-A Açması

**Ölçüler:** h: 5.2 cm r: 1.8 cm

**Hamur Rengi:** 10 R 5/8 (Red) **Yüzey Rengi:** 10 R 4/4 (Weak Red)

**Hamur Tanımı:** Sert, sıkı hamur yapılı, gözenekli, orta ince boyutlarda kireç, kum ve orta iri boyutlarda taşçık katkıları içerir.

**Tarih:** MS 3.-4. yüzyıl

**Kat. No:** 42 / Fig. 8: 42

**Env. No:** PRS-C8D.17-55

**Buluntu Yeri:** Prusias ad Hypium Tiyatrosu, C8-D Açması

**Ölçüler:** h: 3.5 cm r: 1.95 cm

**Hamur Rengi:** 5 YR 5/8 (Yellowish Red) **Yüzey Rengi:** 5 YR 2.5/1 (Black)

**Hamur Tanımı:** Sert, sıkı hamur yapılı, gözenekli, orta iri boyutlarda taşçık, ince kum ve kireç katkıları içerir.

**Tarih:** MS 3.-4. yüzyıl

**KAYNAKÇA**

## Adak &amp; Stauner 2006

Adak, M. & Stauner, K. (2006). Zur stellung von armeeangehörigen in ihren heimatstädten: der fall M. Aur. Antoninus aus Prusias ad Hypium. *Gephyra*, 3, 133-168.

## Adak 2007

Adak, M. (2007). Zwei neue archontenlisten aus Prusias ad Hypium. *Chiron*, 37, 2007, 1-10.

## Ameling 1985

Ameling, W. (1985). Die Inschriften von Prusias ad Hypium. Bonn.

## Amyx 1958

Amyx, D. (1958). Attic Stelai, Vases and Other Containers. *Hesperia*, 27, 169-310.

## Anderson Stojanović 1992

Anderson Stojanović, V. R. (1992). *Stobi: The Hellenistic and Roman pottery*. New Jersey.

## Aydın &amp; Okan 2021

Aydın, S. & Okan, E. (2021). Prusias Ad Hypium Tiyatrosu Kazılarında Bulunmuş Kırmızı Astarlı (Pontica) Roma Seramikleri. *Colloquium Anatolicum*, 20, 1-26.

## Ayengin 2014

Ayengin, N. (2014). “Düzce İli Kazı ve Yüzey Araştırma Sonuçları”, Ali Ertuğrul (Ed.), *Düzce’de Tarih ve Kültür, Düzce Araştırmaları 1*, İstanbul: Düzce Belediyesi Kültür Yayınları, 384-391.

## Băjenaru 2014

Băjenaru, C. (2014). Early Roman Pottery Groups from the Central Sector of the Late Roman City at Histria. *Materiale Şi Cercetări Arheologice X*, Editura Academiei Române Bucureşti, 105–131.

## Bats 1988

Bats, M. (1988). *Vaisselle et alimentation à Olbia de Provence (v. 350-v. 50 av. J.-C.)*. Modèles culturels et catégories céramiques, Paris.

## Bekker-Nielsen 2008

Bekker-Nielsen, T. (2008). *Urban Life and Local Politics in Roman Bithynia*. *Black Sea Studies* 7, Aarhus.

## Belke 1996

Belke, K. (1996). *Paphlagonien und Honōrias*. *Tabula Imperii Byzantini* 9, Vien.

## Bilir &amp; Okan 2018

Bilir, A. & Okan, E. (2018). Sikkeler Işığında Prusias ad Hypium’dan Pontos Euxeinos’a Nehir Taşımacılığı ve Ticari Faaliyetler. *Hitit Üniversitesi Sosyal Bilimler Enstitüsü Dergisi*, 11/2, 903-920.



Çokay-Kepçe 2008

Çokay-Kepçe, S. (2008). Düzce'den Hellenistik ve Roma Dönemine ait Bezemeli Buluntu Topluluğu. TÜBA-AR, XI, 135-153.

Doğancı 2013

Doğancı, K. (2013). Antik Kaynaklara Göre Bithynia'daki Civitas'lar. Uludağ Üniversitesi Fen-Edebiyat Fakültesi, Sosyal Bilimler Dergisi, 24, 167-186.

Doğancı 2017

Doğancı, K. (2017). Roma İmparatorluğu'nun Bithynia Pontus Eyaletinde Uyguladığı Askeri Politikalar. Akademik Sosyal Araştırmalar Dergisi 56, 68-85.

Dörner 1952

Dörner, F. K. (1952). Bericht über eine reise in Bithynien: ausgeführt im jahre 1948 im auftrage der Österreichischen Akademie der Wissenschaften. Wien.

Ergürer 2012

Ergürer, H. E. (2012). Parion Roma Dönemi Seramiği. (Yayımlanmamış Doktora Tezi), Atatürk Üniversitesi, Sosyal Bilimler Enstitüsü, Erzurum.

Ergürer 2018

Ergürer, H. E. (2018). Parion Tiyatrosunda Bulunan Roma Dönemi Pişirme Kapları. Arkeoloji ve Sanat, 157, 131-146.

Erol & Aydın 2021

Erol, A. F. & Aydın, S. (2021). Fatsa Cıngırt Kayası Günlük Kullanım Kapları Işığında Antik Çağda Karadeniz Mutfak Kültürü. Ankara: Bilgin Kültür Sanat Yayınları.

Erol-Özdizbay 2011

Erol-Özdizbay, A. (2011). Roma İmparatorluk Döneminde Pontus- Bithynia Eyaleti'nde Agon'lar ve Agonistik Sikkeler. (Yayımlanmamış Doktora Tezi), İstanbul Üniversitesi, Sosyal Bilimler Enstitüsü, İstanbul.

Ekin 2014

Ekin, E. (2014). Nikomedia ve Çevresinden Roma Dönemi Pişirme Kapları. (Yayımlanmamış Yüksek Lisans Tezi), Kocaeli Üniversitesi, Sosyal Bilimler Enstitüsü, Kocaeli.

Fernoux 2004

Fernoux, H. L. (2004). Notables et élites des cites de Bithynie aux époques hellénistique et romaine (IIIe siècle av. J.-C. – III e siec leap. J.-C.). Essaid'histoire sociale, Lyon.

Fırat 2012

Fırat, M. (2012). Phokaia Roma Dönemi Mutfak Kapları: Güveç Formu. SDÜ Fen Edebiyat Fakültesi Sosyal Bilimler Dergisi, 27, 153-166.

Fırat 2014

Fırat, M. (2014). Phokaia'da Seramik Çöplüğü ve Atölye Alanlarında Bulunan Roma Dönemi Seramikleri: Tava Formu. Mehmet Akif Ersoy Üniversitesi Sosyal Bilimler Enstitüsü Dergisi, 10, 21-36.

Fırıncı 2010

Fırıncı, S. (2010). Rhodiapolis Seramikleri Roma Dönemi Pişirme Kapları 2006-2009 Buluntuları. (Yayımlanmamış Yüksek Lisans Tezi), Akdeniz Üniversitesi, Sosyal Bilimler Enstitüsü, Antalya.

Hayes 1992

Hayes, J. W. (1992). Excavations at Saraçhane in Istanbul. vol. 2, The Pottery. Oxford: Princeton University Press.

Hayes 1997

Hayes, J.W. (1997). Handbook of Mediterranean Roman Pottery. London: British Museum Press.

Hierocles 1866

Hierocles. Hieroclis Synecdemos et notitiae graecae episcopatum Accedunt Nili Doxapatrii notitia patriarchatum et locorum nomina immutata. Gustavi Parthey (Ed.), Berolini: Nicolai.

Grant 2000

Grant, M. (2000). Roma'dan Bizans'a. (Çev. Z. İlkelen), İstanbul: Homer Kitabevi.

Gregory 2008

Gregory, T. E. (2008). Bizans Tarihi. (Çev. E. Ermert), İstanbul: Yapı Kredi Yayınları.

Kan Şahin 2019

Kan Şahin, G. (2019). Hadrianopolis Seramik Buluntuları. Ankara: Türk Tarih Kurumu Yayınları.

Karakuş 2020

Karakuş, O. S. (2020). "Severus Hanedanı Dönemindeki Parth Seferleri Sırasında Prusias ad Hypium Kenti", A. Ertuğrul, F. Yaşa (Edt.), Konur Alp Gazi ve Düzce Tarihi Sempozyumu, 23-24 Kasım 2018 (Bildiriler). Ankara, 15-37.

Lenger 1996

Lenger, D. S. (1996). Prusias ad Hypium Sikkeleri. (Yayımlanmamış Yüksek Lisans Tezi), İstanbul Üniversitesi, Sosyal Bilimler Enstitüsü, İstanbul.

Lüdorf 2006

Lüdorf, G. (2006). Römische und frühbyzantinische Gebrauchskeramik im westlichen Kleinasien: Typologie und Chronologie. Internationale Archäologie, 96, Rahden/Westf.

Marek 2003

Marek, C. (2003). Pontus et Bithynia. Die römischen Provinzen im Norden Kleinasien. Mainz: Philipp von Zabern.

Marek 2009

Marek, C. (2009). "Hellenisation and Romanisation in Pontos-Bithynia: An Overview", J. M. Højte (Ed.), *Mithridates VI and the Pontic Kingdom, Black Sea Studies 9*, Aarhus, 35-46.

Meriç 2002

Meriç, R. (2002). Späthellenistisch-römische Keramik und Kleinfunde aus einem Schachtbrunnen am Staatsmarkt in Ephesos. *Forschungen in Ephesos IX/3*, Wien.

Mitchell 1993

Mitchell, S. (1993). *Anatolia: Land, Men and Gods in Asia Minor. Volume I: The Celts and The Impact of Roman Rule*. Oxford.

Okan & Kartal Önemli 2017

Okan, E. & Kartal Önemli, Z. (2017). Akçakoca'da Bir Roma Dönemi Yapısı. *SDÜ Fen-Edebiyat Fakültesi Sosyal Bilimler Dergisi*, 40, 89-113.

Okan vd. 2018

Okan, E., Fırat, M., Baydan, C. (2018). Foça Çanak Koyu Sualtı Araştırmaları: İlk Bulgular, *SDÜ FEF Sosyal Bilimler Dergisi*, 45, 166-185.

Okan & Bulut 2019

Okan, E. & Bulut, H. (2019). "Prusias ad Hypium Antik Tiyatrosunda Bir Geç Antik Çağ Kemik Atölyesi", P. Çaylı - I. Demirtaş - B. Eser (Edt.), *Arkeolojiyle Geçen Yarım Asır: Sevil Gülçur Armağanı*, Ankara, 165-188.

Okan & Bilir 2020

Okan, E. & Bilir, A. (2020). A Group of Heraclea Pontica Amphorae from The Late Antique Bone Workshop in Prusias ad Hypium Theatre. *PEUCE, Serie Nouă XVIII*, 333-355.

Okan vd. 2022

Okan, E., Bilir, A., Çalışkan, D. (2022). Prusias ad Hypium Antik Tiyatrosu: Yeni Kazılar, İlk Veriler. *Höyük*, 9, 33-66.

Özdemir 2009

Özdemir, B. Ş. (2009). *Patara Roma Dönemi Günlük Kullanım Seramikleri*. (Yayımlanmamış Yüksek Lisans Tezi), Akdeniz Üniversitesi, Sosyal Bilimler Enstitüsü, Antalya.

Özyiğit 1993

Özyiğit, Ö. (1993). "1991 Yılı Phokaia Kazı Çalışmaları", *XIV. Kazı Sonuçları Toplantısı*, cilt II, Ankara, 1-22.

Pitt 2016

Pitt, E. M. (2016). *Cities on the Periphery: Urbanization in Bithynia, Pontus and Paphlagonia under the Roman Empire*. (Unpublished doctora thessis), California University, Berkeley.

Rogers 1988

Rogers, G. M. (1988). The Crisis of the Third Century A.D. *Belleten*, 52/205, 1509-1526.

Rotroff 2006

Rotroff, S. I. (2006). *Hellenistic Pottery: The Plain Wares. The Athenian Agora*, vol. XXIII, New Jersey.

Sağnak vd. 2022

Sağnak, E., Okan, E., Bilir, A. (2022). Prusias ad Hypium Tiyatrosu-Tonoz Örtülü Galerilere Bakış. *Ege Arkeoloji Dergisi*, 28, 127-148.

Sear 2006

Sear, F. (2006). *Roman Theatres. An Architectural Study*. Oxford.

Sezer 2015

Sezer, S. S. (2015). The Orpheus Mosaic of Prusias ad Hypium. *Journal of Mosaic Research (JMR)*, 8, 123-140.

Sezer 2016

Sezer, S. S. (2016). Prusias ad Hypium Antik Kenti Heykeltıraşlık Eserleri. İstanbul: Ege Yayınları.

Sezer 2018

Sezer, S. S. (2018). Prusias ad Hypium Akhilleus Mozaiği. *Journal of Mosaic Research (JMR)*, 11, 207-224.

Sparkes 1962

Sparkes, B. A. (1962). The Greek Kitchen. *The Journal of Hellenic Studies*, 82, 121-137.

Sparkes & Talcott 1970

Sparkes, B. A. & Talcott, L. (1970). Black and Plain Pottery of the 6th, 5th and 4th Centuries B.C. *The Athenian Agora 12, The American School of Classical Studies at Athens*, Princeton.

Tekocak 2006

Tekocak, M. (2006). *Kelenderis Roma Çağı Seramiği*. (Yayınlanmamış Doktora Tezi). Selçuk Üniversitesi, Sosyal Bilimler Enstitüsü, Konya.

Tekocak 2010

Tekocak, M. (2010). "The Cooking Wares from Kelenderis", S. Mecnelli, S. Santora, M. Pasquinucci, G. Guiducci (Eds.), *LRCW 3, Late Roman Coarse Wares, Cooking Wares and Amphorae in the Mediterranean*, vol. II, Oxford, 827-837.

## FIGÜRLER

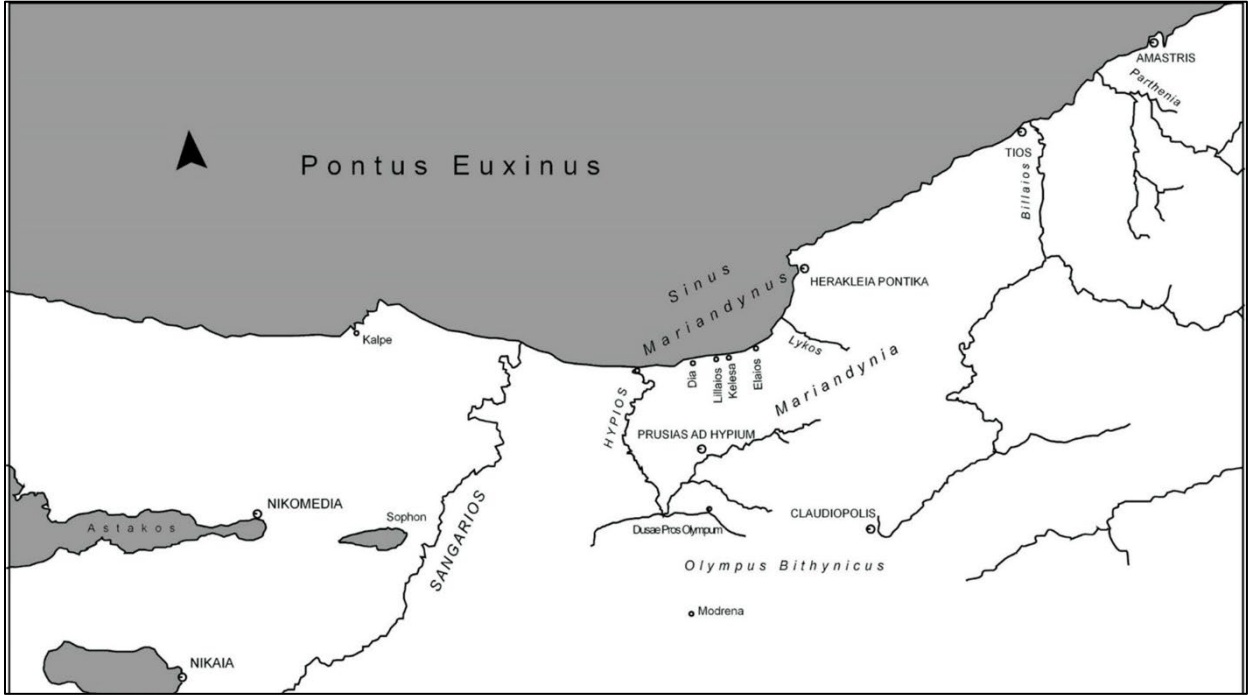

**Fig. 1:** Prusias ad Hypium kentinin coğrafi konumu



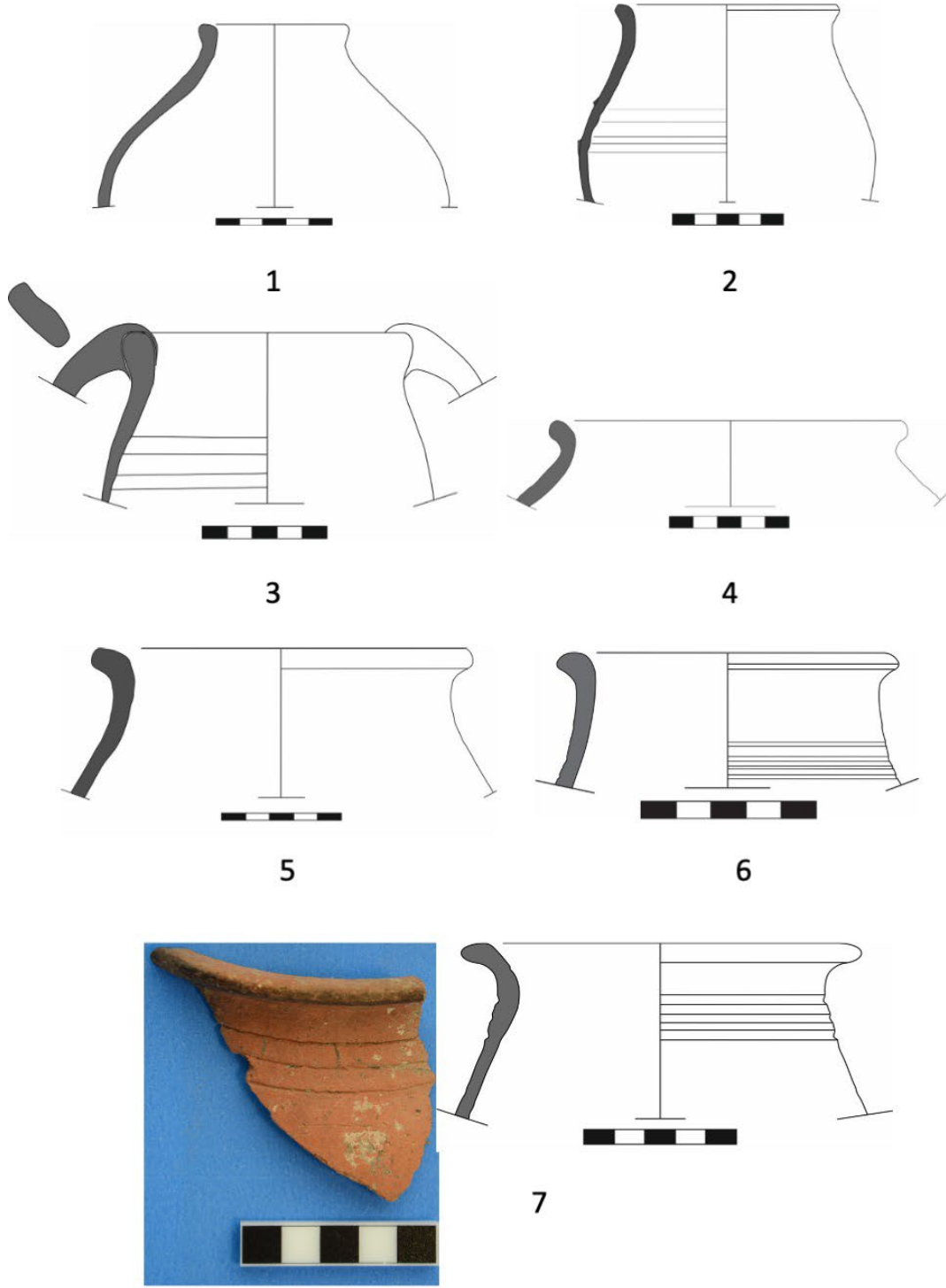

**Fig. 2:** Prusias ad Hypium tiyatrosu genel görünümü

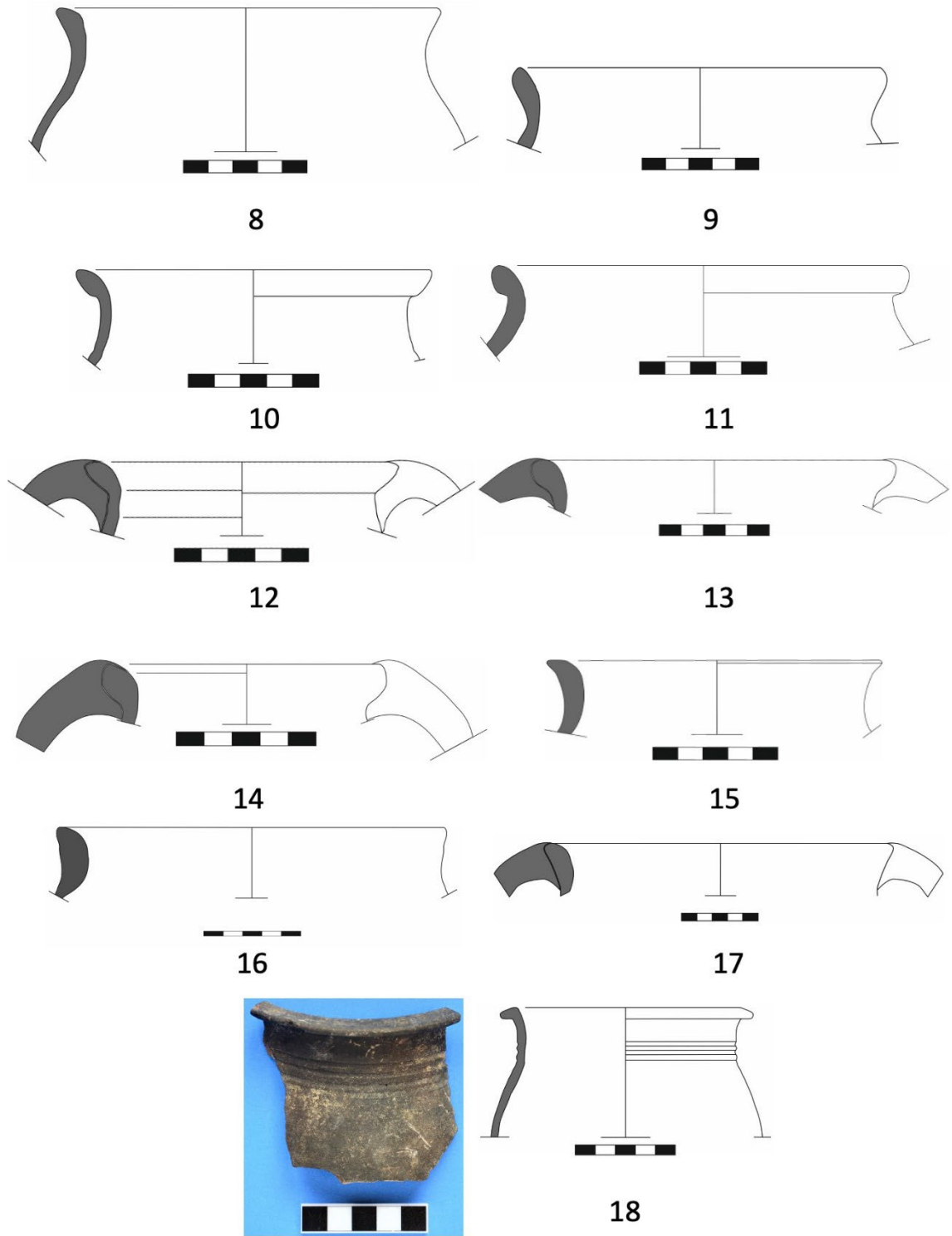



**Fig. 3:** Prusias ad Hypium tiyatrosunda seramiklerin ele geçtiği sektör



**Fig. 4:** Prusias ad Hypium pişirme kapları (Kat. No: 1-7)



**Fig. 5:** Prusias ad Hypium pişirme kapları (Kat. No: 8-18)

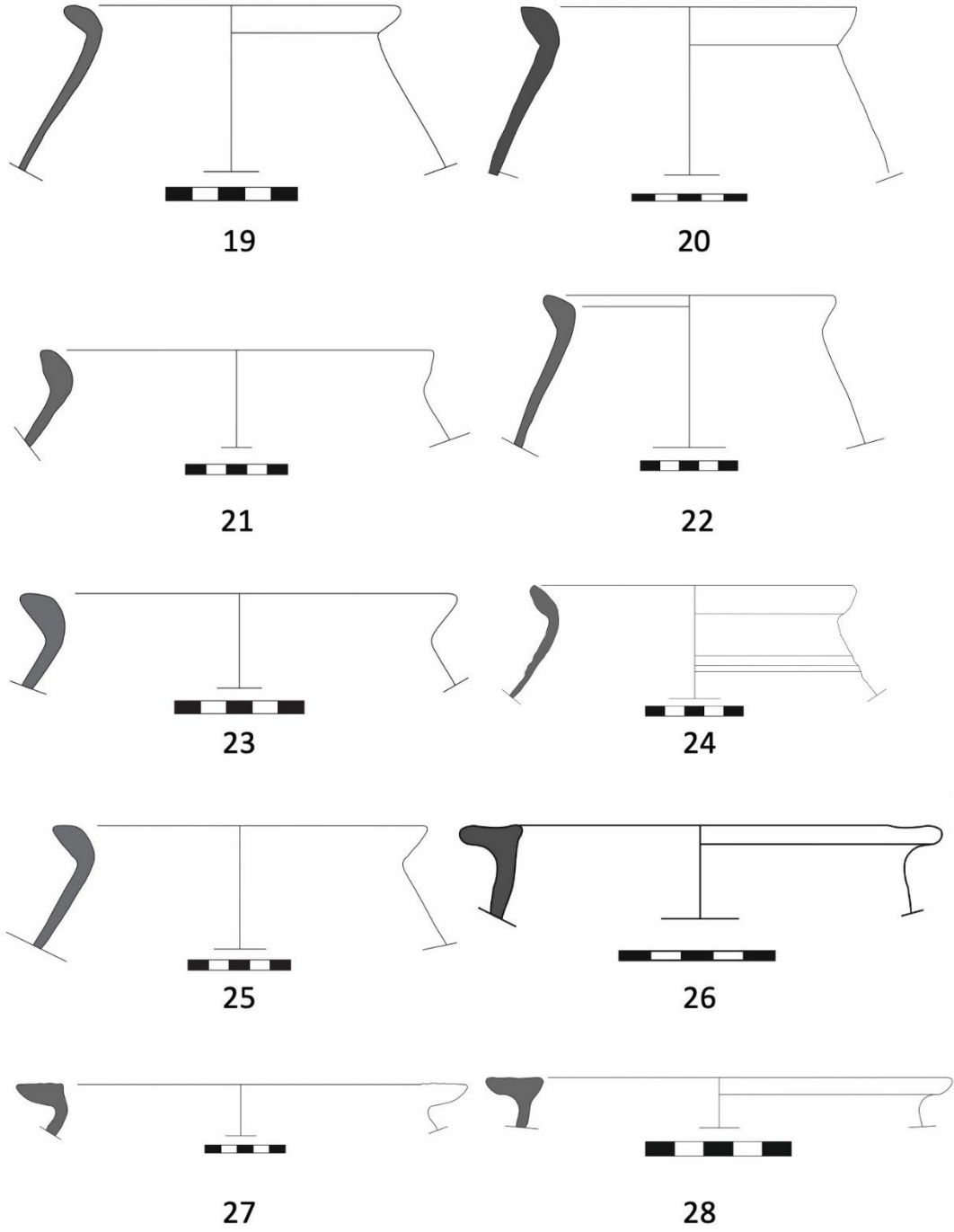

**Fig. 6:** Prusias ad Hypium pişirme kapları (Kat. No: 19-28)

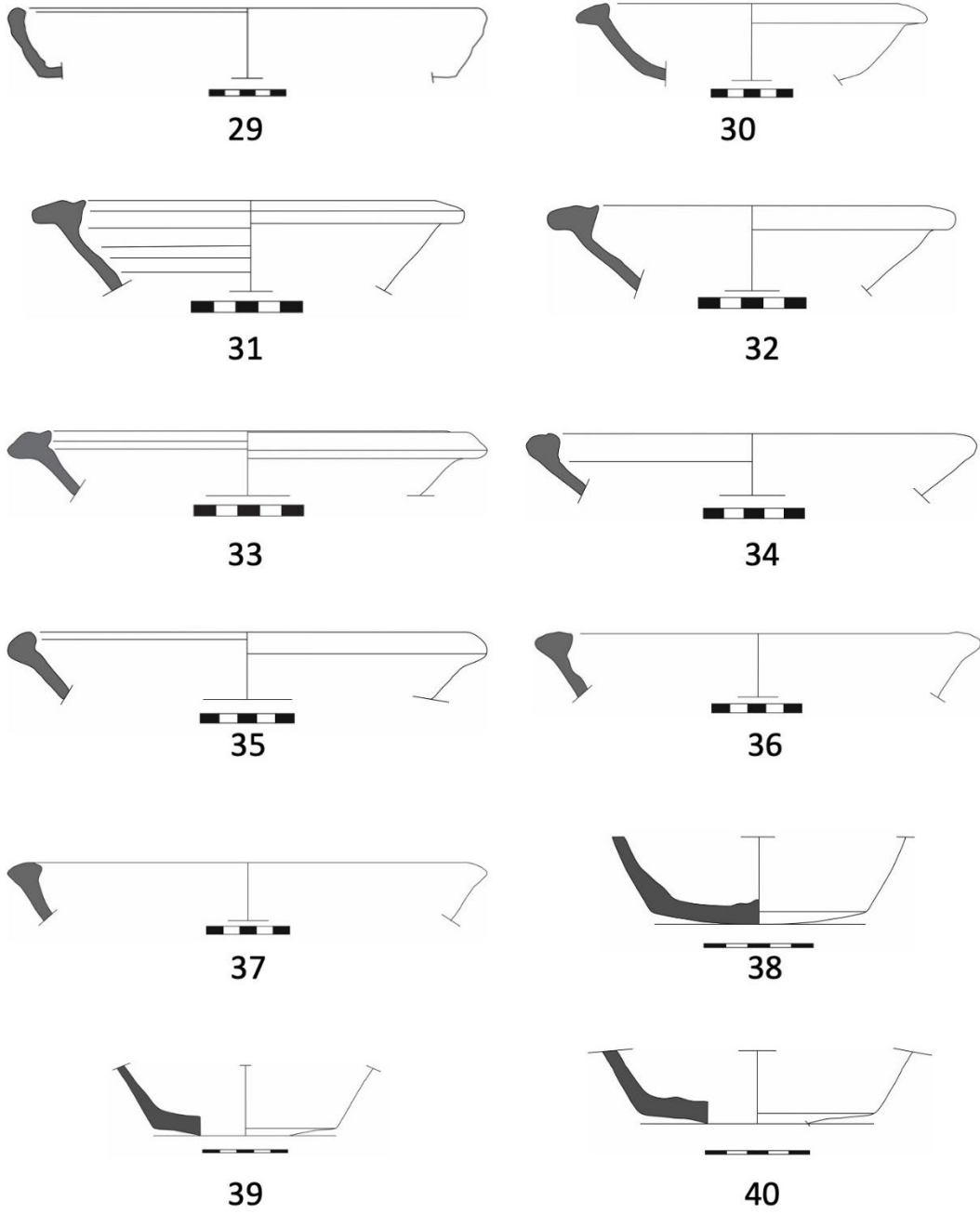

**Fig. 7:** Prusias ad Hypium pişirme kapları (Kat. No: 29-40)

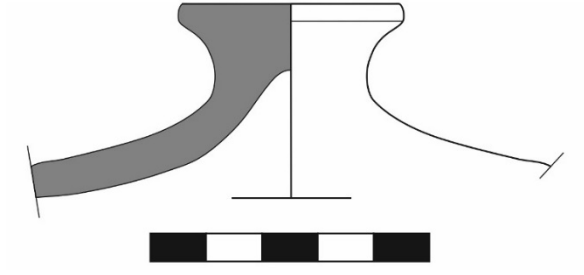

41

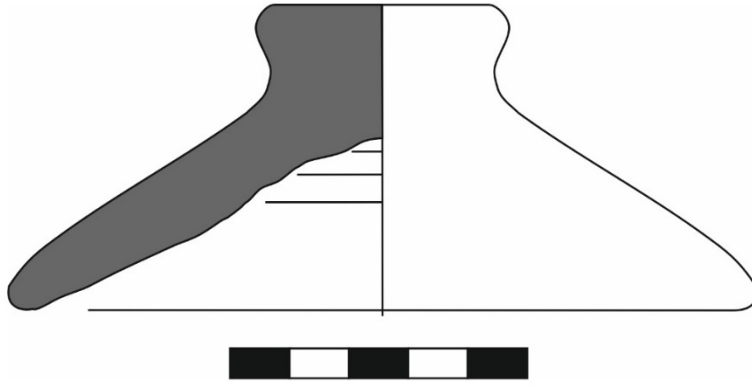

42

**Fig. 8:** Prusias ad Hypium pişirme kapları (Kat. No: 41-42)