



## Sosyal Hizmet Öğrencilerinin Yardım Tutumlarının İncelenmesi

### Examination of Helping Attitudes of Social Work Students

Ayşe Sezen SERPEN<sup>a</sup>, Ergün HASGÜL<sup>b</sup>

<sup>a</sup> Ankara Üniversitesi Sağlık Bilimleri Fakültesi Sosyal Hizmet Anabilim Dalı, Ankara, Türkiye

<sup>b</sup> Kastamonu Üniversitesi Tosya Meslek Yüksekokulu Sağlık Bakım Hizmetleri Bölümü, Kastamonu, Türkiye

#### Öz

Sosyal hizmet mesleği doğuşundan bu yana temelinde yardımseverlik olan bir toplumsal harekettir. Temelinde yardım olan bir disiplinin uygulayıcıları için de yardım etme davranışı biçilmiş bir kaftandır. Bu çalışma; geleceğin yardım ilişkilerini başlatacak olan sosyal hizmet öğrencilerinin bazı değişkenlere göre yardım tutumlarını belirlemek amacıyla gönüllü 188 sosyal hizmet lisans öğrencisi üzerinde yürütülmüştür. Çalışmada Nickell (1998, ss. 4-10) tarafından geliştirilen ve araştırmacılar tarafından Türkçeye uyarlanan Yardım Tutum Ölçeği katılımcıların yardımla ilgili davranışlarını, duygularını ve inançlarını değerlendirmek amacıyla kullanılmış, ölçeğin güvenilirliğine ilişkin Cronbach Alpha değeri 0,83 olarak bulunmuştur. Ölçekte yer alan 3 alt boyutla ilişkili olarak “Fedakar” alt boyutunun Cronbach Alpha değeri 0,80 , “Kendine Yeten/Alıp Verici” alt boyunun Cronbach Alpha değeri 0,69 ve “Bencil” alt boyunun Cronbach Alpha değeri 0,61’dir. Sonuç olarak öğrencilerin yardım tutumlarının en çok “kendine yeten”, en az “bencil” olarak tanımlanabileceği; yardım tutumlarının cinsiyete, sınıfa ve yaşa göre değişmediği ( $p>0.05$ ) saptanmıştır. Açıklayıcı faktör analizi ve doğrulayıcı faktör analiz sonuçlarına göre, ölçeğin Türkçe formunun katılımcıların yardımla ilgili davranışlarını, duygularını ve inançlarını değerlendirmede kullanılabileceği düşünülmektedir.

#### Abstract

The profession of social work is a social movement that has helpfulness in its foundation since its nascence and the act of helping is uniquely suited for the practitioners of a discipline that has help in its foundation. This study is carried out on 188 voluntary social work undergraduate students with the intent of determining the helping attitudes of those students who will initiate the future helping relationships. The Helping Attitude Scale developed by Nickell (1998, ss. 4-10) and adapted to Turkish by researchers is used in the study to evaluate the attitudes, feelings and beliefs of participants related to help, the Cronbach Alpha value regarding the reliability of the scale is found as 0,83. In relation to the 3 sub-dimensions that are on the scale; the Cronbach Alpha value of the sub-dimension “Altruism” is 0,80, the Cronbach Alpha value of the sub-dimension “Self-sufficient/Receiver-Giver” is 0,69, and the Cronbach Alpha value of the sub-dimension “Selfish” is 0,61. In conclusion it is determined that the helping attitudes of the students can be identified at most as “self-sufficient” and at least as “selfish”; the helping attitudes do not vary by sex ( $p>0.05$ ). According to the results of exploratory factor analysis and confirmatory factor analysis, it is thought that the Turkish form of the scale can be used to evaluate the attitudes, feelings and beliefs of participants related to help.

#### Anahtar kelimeler

sosyal hizmet  
yardım tutumu  
öğrenci

#### Keywords

social work  
helping attitude  
student

## Extended Abstract

**Introduction:** It is expected from a social worker to be a member of profession who can take responsibility, who has respect for diversities and takes them into consideration, who can think critically and is open to criticism, who can use verbal and non-verbal communication skills, who can understand the feelings of the client, and who can show empathy. The social worker who effectively uses the aforementioned characteristics will have initiated the helping relationship (Serpen and Hasgöl, 2015, ss. 37-52). Carkhuff (1969, ss. 18-19) stated that the most important thing to know about the helping relationship is that the helping relationship can be harmful for the applicant as well as being helpful for the applicant. Apart from Carkhuff who mentioned the importance of the helping relationship in the field of social service, Weick (1999, s. 331) expressed that the core skill of the social service is its ability to initiate a helping relationship. Egan (1986, s. 99) laid emphasis on the perception of the applicant regarding the helping relationship. Major tasks fall to social workers on the subject of the perception of the applicant regarding the importance of the helping relationship. The aim of this study, in which the importance of the helping relationship for social work is mentioned, is to adapt to Turkish “The Helping Attitude Scale (HAS)” developed by Nickell (1998, ss. 4-10) and examine the helping attitudes of the social work undergraduate students.

**Method:** The population of the study consists of students who attend to the Social Work Departments in the universities of Ankara. The sample of the study consists of a total of 188 voluntary students who stated that they were willing to participate in the study and who study in the 1<sup>st</sup>, 2<sup>nd</sup>, 3<sup>rd</sup> and 4<sup>th</sup> grades of the Social Work Department, in the Faculty of Health Sciences, in the Ankara University.

A questionnaire form that contains the socio-demographic information of the participators of the study is used and the 20-itemed “Helping Attitude Scale” that was developed as multi-dimensionally by Nickell (1998, ss. 4-10) and adapted to Turkish by researchers and that measures the beliefs, feelings and attitudes of the participators regarding the help by using the 5 point likert scale or the summated rating method is applied in the data collection.

The data that were acquired as a result of the study are evaluated by benefiting from the SPSS (Statistical Package for Social Sciences) 16.0 packaged software. The absolute and the percent age values and the necessary arithmetic means are calculated in the socio-demographic information part about the students. Explanatory and confirmatory factor analysis was performed to adapt “Helping Attitude Scale” to Turkish.

**Results, Discussions:** This study aimed to reveal the helping attitudes of the social service undergraduate students. According to the acquired findings the students mostly have the “self-sufficient” helping attitude. Among the sub-dimensions of the helping attitude scale it is determined that the students got the least mean point from the “selfish” sub-dimension. The effect of sex on the helping attitudes of the students is not statistically significant ( $p>0,05$ ). The mean points of the students in “The Helping Attitude Scale”, in the sub-scale of “Self-sacrificing” don’t show difference according to the sex variable ( $p>0,05$ ).

Explanatory and confirmatory factor analysis was performed to adapt “Helping Attitude Scale” to Turkish by researchers. Two items from the scale applied with 20 items were removed because the item factor load value remained below 0,30. As a result of the exploratory factor analysis, three factors were determined and four items were found to be equal to these factors and the number of items was reduced to 14. In the confirmatory factor analysis, the goodness of fit in order to determine whether the 14-item structure is confirmed or not is confirmed by the statistical results.; CFI (0,96), NFI (0,88), GFI (0,93), IFI (0,96), AGFI (0,89), SRMR (0,037) and RMSEA (0,048).

The studies showed that burnout feelings could be revealed by individuals who work in the help providing occupations and by the working conditions. Isikhan (2006, ss. 8-22) defined burnout as an occupational disease that should be perceived by the personnel who work in help providing occupations and should be treated once it is identified. Personal work performances drop and helping behaviors decrease because of the experienced burnout feelings. As a result of this study, the necessity of helping skills training is gaining importance in individual, group, family and community levels with different groups of applicants in social service education. Factors that affect the helping relationships such as the burnout can be researched in the following studies and suggestions can be offered to social service education.

## 1. Giriş

Sosyal hizmet uzmanının; sorumluluk alabilen, farklılıklara saygı duyan ve onları dikkate alan, eleştirel düşünebilen ve eleştiriye açık, sözlü ve sözsüz iletişim becerilerini kullanabilen, müracaatçısının duygularını anlayabilen, empati kurabilen bir meslek elemanı olması beklenmektedir. Değinen bu özellikleri etkili bir şekilde kullanan sosyal hizmet uzmanı yardım ilişkisini başlatmış olur (Serpen ve Hasgöl, 2015, ss. 37-52).

Yardım etme davranışı herhangi bir emre dayalı olmadığı için bir tür prososyal davranıştır. Bu davranış biçimi kişilerin kendi istekleri sonucunda ortaya çıkar ve yardıma ihtiyacı olan kişiye fayda sağlar. Bu tanıma göre her birey yardım etme davranışında bulunabilir. Profesyonel yardım ise gönüllü olarak yapılan yardımdan farklılık gösterir. Profesyonel yardım ihtiyaç duyulan alanlarda olur ve her birey tarafından yapılamaz (Hasgöl ve Serpen, 2014, ss. 4-6). Carkhuff (1969, ss. 18-19) yardım ilişkisinde bilinmesi gereken en önemli şeyin yardım ilişkisinin müracaatçıya yardımcı olabileceği gibi zarar verici de olabileceğini ifade etmiştir.

Yapılan çalışmalar da bu yardım etme davranışının altında iki güdünün olduğunu göstermiştir (Batson ve ark., 1983, ss. 706-718; Dovidio, Allen ve Schroeder, 1990, ss. 249-260). Fedakarlık ve egoistik olarak belirlenen bu güdülere göre kişi, karşısındaki kişinin rahatsızlık duymasından rahatsız olur ve kendisini rahatlatmak için yardım eder (egoistik). Bir diğerinde ise kişi sadece karşısındakine yardımcı olmak amacıyla hareket eder. Karşısındaki kişinin durumu kendi durumundan daha önemlidir (Fedakarlık/Diğergam). Bu iki güdünün de yardım ilişkisini başlatabileceği düşünülmektedir (Dökmen, 2011, s. 168).

Schultz (2000, ss. 391-406), alturizm hipotezine göre yardım etme davranışının hem “egoistik” hem de “alturistik” güdüyü taşıyabileceğini öne sürmektedir.

Feldman’a (2011, ss. 604-615) göre, bir kişinin içsel durumu iyi olduğunda (mutlu, rahat, stressiz vs.) yardıma muhtaç bir kişiye muhtemelen yardım edeceğini; kişinin iyilik halinin yardım etmesini ya da etmemesini belirleyen bir faktör olduğunu ifade etmektedir.

Batson’a (1994, ss. 603-610) göre, eylemin kendi başına bir maliyeti olsa bile, zaman zaman kişilerin başkalarının yararına hareket etmeyi tercih ettiklerini belirtmiştir. Batson ayrıca prososyal davranışın egoizm, kolektivizm, alturizm ve ilkecilik gibi dört farklı faktörden güdülendiğini savunmuştur.

Romer, Charles ve Lizzadro (1986, ss. 1001-1012) kişilik ve durumsal faktörleri bir model içinde test etmişlerdir. Yardım Etme Yönelimi Modeli Ribal’in (1963, ss. 311-321) kişilik tipleri ile ilgili tipolojik çalışmasına dayandırılmıştır. Bu yaklaşıma göre bireyler kişilerarası davranış alanında iki farklı boyutta farklılaşmaktadırlar. Buna göre:

- 1-Muhtaç olanlara yarar sağlama arzusu-Bakım verme
- 2-Muhtaç olduğunda diğerlerinden yarar sağlama isteği-Bakım alma

Modelde birbirinden bağımsız olduğu varsayılan bu iki boyut içerisinde fedakar, alıp-verici, kendine yeten ve bencil olmak üzere 4 tip yardım alma ve verme boyutunda farklılaşmaktadır. Modeldeki kişilik tiplerinin durumsal faktörlere göre farklılaşması aşağıdaki gibidir.

Yardım etme yönelimi modeline göre fedakarlar, diğerlerine yardım etmeye güdülüyken, diğerlerinden yardım alma konusunda istekli değildirler. Diğerlerine karşılık beklemeden yardımda bulunurlar. Herhangi bir maddi ya da manevi ödül peşinde değildirler. Wilson (1975, s. 578) fedakarlığı, başkalarının yararına gerçekleştirilen kendini yıkıcı davranış olarak tanımlamıştır. Sosyobiologlara göre aktör, yaptıklarıyla alıcıdan genel olarak daha az faydalanıyorsa bunu fedakar davranış olarak adlandırır. Psikologlar ise 2 faktörü vurgularlar: davranışın aktöre maliyetinin ya da faydasının miktarı ve niyet (Krebs, 1987, ss. 81-118). Alıp-vericiler yardım etmeye güdüldüler. Bununla birlikte maddi ya da manevi bir ödül söz konusu olduğunda yardım etme olasılıkları daha yüksektir. Kendine yetenler ne yardım almaya ne de yardım vermeye isteklidirler. Bencil kişiler yardım almaya isteklidirler. Ancak yüksek ödül durumlarında ve yardım etmemenin bedelinin çok yüksek olduğu durumlarda yardım vermeye isteklidirler (Duru, 2002, ss. 89-110).

Carkhuff (1969, ss. 18-19) yardımcı olacak kişinin 3 amaca göre hareket etmesi gerektiğini düşünmektedir:

Yardım ilişkisinde yardımcı olacak kişinin müracaatçının problemini araştırması birincil amaçtır. Yardımcı olacak kişinin problemi tam olarak anlamadığı durumda müracaatçıya yardım edebilmesi mümkün değildir. Müracaatçılar görüşmede gerçek sorunu anlatmayabilirler. Bazen yardım eden personelin ne kadar iyi olabileceğini görebilmek için test edebilirler. Yardım eden kişi eğer gerçek sorunu anlayamazsa müracaatçı gerçek sorunlarını paylaşmayabilir.

Yardım ilişkisinde ikinci amaç ise yardım talebinde bulunan kişinin kendi problemini tam olarak anlamasını sağlamaktır. Müracaatçı kendi problemini parça parça anlatabilir. Ancak kendisi de tam olarak sorununu bilemeyebilir. Bu durumda yardım edecek profesyonel, müracaatçının paylaştıklarını birleştirmeli ve onun gerçek sorununu anlamasına yardımcı olmalıdır (Carkhuff, 1969, ss. 18-19).

Yardım ilişkisinde son amaç ise sorununu tam olarak anlayan müracaatçının harekete geçmesini sağlamaktır. Müracaatçı sorununu tam olarak anladığı takdirde soruna farklı bakış açısından bakabilecek ve sorununu daha açık bir şekilde görebilecektir. Müracaatçı ve yardımda bulunan kişi bütün kısa ve uzun vadeli seçenekleri birlikte değerlendirebilecekler ve sorunun çözümünde en doğru seçeneği seçebileceklerdir (Carkhuff, 1969, ss. 18-19).

Sosyal hizmet alanında yardım ilişkisinin önemine değinen Carkhuff'un dışında Weick (1999, s. 331) sosyal hizmetin çekirdek becerisinin bir yardım ilişkisini başlatmak yeteneği olduğunu dile getirmiştir. Egan (1986, s. 99) müracaatçının yardım ilişkisini algılamasının önemine vurgu yapmıştır. Müracaatçının yardım ilişkisinin önemini algılaması konusunda sosyal hizmet uzmanlarına önemli görevler düşmektedir.

Literatür incelendiğinde Duru (2002, ss. 89-110) öğretmen adaylarının empati ve yardım etme eğilimi ilişkisini incelemiştir. Darley ve Batson (1973, ss. 100-108) ilahiyat fakültesi öğrencilerinin yardım etme davranışını etkileyen faktörleri belirlemeye çalışmıştır. Eagly ve Crowley (1986, ss. 283-308) literatürdeki cinsiyet ve yardım etme davranışını incelemiş çalışmaların meta-analitik değerlendirmesini yapmışlardır. Serpen ve Hasgül (2015, ss. 37-52) sosyal hizmet uzmanlarının empatik becerileriyle yardım tutumlarını incelemiştir. Bu çalışma dışında Türkiye'de sosyal hizmet ve yardım etme davranışı ile ilişkili bir çalışmaya rastlanmamıştır. Çalışmanın hazırlanmasında bu motivasyon oluşturmuştur.

Bu çalışmanın amacı Nickell (1998, ss. 4-10) tarafından geliştirilen "Yardım Tutum Ölçeği"ni Türkçeye uyarlamak ve sosyal hizmet öğrencilerinin yardım tutumlarını belirlemektir.

## 2. Yöntem

Çalışmada sosyo-demografik bilgi formu ile "Yardım Tutum Ölçeği"nin kullanıldığı nicel bir yöntem benimsenmiştir.

### Evren ve Örneklem

Araştırma evrenini Ankara'daki üniversitelerin Sosyal Hizmet Bölümü'ne devam eden öğrenciler oluşturmaktadır. Örneklemi ise, Ankara Üniversitesi Sağlık Bilimleri Fakültesi Sosyal Hizmet Bölümü'nün 1., 2., 3. ve 4. sınıflarında öğrenim gören ve araştırmaya katılmaya istekli olduğunu belirten toplam 188 gönüllü öğrenci oluşturmaktadır.

### Çalışma Grubunun Özellikleri

Araştırmaya dahil edilen 188 sosyal hizmet bölümü öğrencisinin %65,4'ü kız, %34,6'sı erkek öğrencidir. Öğrencilerin yaşları ortalaması ve standart sapması 20,58±1,87'dir. Öğrencilerin %30,9'u ikinci sınıfa, %30,3'ü üçüncü sınıfa, %29,8'i birinci sınıfa ve %9'u dördüncü sınıfa devam etmektedir.

### Veri toplama araçları

Verilerin toplanmasında araştırmaya katılanların cinsiyet, yaş ve sınıf gibi sosyo-demografik bilgilerini içeren bir anket formu ve Nickell (1998, ss. 4-10) tarafından katılımcıların yardımla ilgili inançlarını, duygularını ve davranışlarını 5'li likert tipi ya da toplamli oranlama metodunu kullanarak ölçek çok boyutlu geliştirilen 20 maddelik Yardım Tutum Ölçeği kullanılmıştır.

### Yardım Tutum Ölçeği

#### Tanıtım

Nickell (1998, ss.4-10) tarafından başkalarında yardım etme yönündeki olumlu ve olumsuz tutumları ölçmek için geliştirilmiştir.

#### Alt Boyutlar ve Puanlama

Ölçek 14 madde ve "Fedakar" (5 madde), "Kendine Yeten/Alıp-Verici" (4 madde) ve "Bencil" (5 madde) alt boyutlarından oluşmaktadır. Öğrencilerin yardım verme konusundaki tutumları, ölçekte bulunan her bir madde için; kesinlikle katılmıyorum (1), katılmıyorum (2), kararsızım (3), katılıyorum (4), kesinlikle katılıyorum (5) seçenekleri puanlanarak

değerlendirilmiştir. 5’li Likert tipi ölçekte yer alan maddelerden 1, 5, 8, 11 ve 18 ters puanlanmıştır. Ölçeğin doğal skoru 42 olarak kabul edilmelidir. Ölçek 14 ile 70 arasında puanlanmaktadır. Puanın yüksek olması olumlu yardım tutumunu göstermektedir.

### Dil Geçerliliği

Orijinali İngilizce olan Yardım Tutum Ölçeği’nin Türkçe çevirisi, Ankara Üniversitesi’nde üç öğretim üyesi tarafından yapılmıştır. Daha sonra bu çeviriler bir araya getirilerek hepsinin ortak yönleri aranmış ve farklılık gösteren ifadeler, çeviri yapan kişiler ile görüşülerek ortak bir cümle haline getirilmiştir.

Anket formunun yapı geçerliğini kontrol etmek için bir faktör analizi tekniği olan “Döndürülmüş (Varimax) Temel Bileşenler Analizi” uygulanmıştır. Analiz sonucunda anket formunda aynı ve farklı yapıyı ölçen sorular belirlenmiş, soruların bir yapı altında yer alıp almadıkları ise madde faktör yük değeri ile incelenmiştir. Faktör analizinde yük değerlerinin 0,45 ve üstü olması önerilmekle birlikte uygulamada 0,30 yük değeri alt sınır olarak kabul edilmektedir. Büyüköztürk (2002, s. 195) madde-toplam korelasyonu .30 ve daha yüksek olan maddelerin bireyleri iyi derecede ayırt ettiği, .20-.30 arasında kalan maddelerin zorunlu görülmesi durumunda teste alınabileceği, .20’den daha küçük maddelerin ise teste alınmaması gerektiğini belirtmektedir. Bu değerlerin üstünde olan sorular seçilmiş, bu değerlerin altında kalanlar ise anket formunun kapsamı dışında bırakılmıştır (Köklü ve Büyüköztürk 2000, ss. 89-116, Büyüköztürk 2002, ss. 75-92). Buna göre “13. Başkalarına faydası olsun diye organlarımı bağışlamayı düşünüyorum.” ve “19. Değerli gördüğüm bir şey için, nadiren para bağışı yaparım” maddeleri madde faktör yük değeri 0,30’nin altında kaldığı için ölçekten çıkartılmıştır. Ölçekte kalan 18 madde ile çalışmaya devam edilmiştir.

Açımlayıcı faktör analizinde “3. Mümkün olursa, kaybolan parasını sahibine geri veririm”, “7. Başkasına yardım etmek için gönüllü olmak tatmin edicidir”, “10. Hayır işleri için her ay zaman ya da para harcarım”, “20. Yoksullara yardım etmek, yapılması gereken, doğru bir şeydir” maddeleri birden fazla faktöre yüklenme yaptığı için çıkartılmıştır. Alt faktörler; “Fedakar” (5 madde) 2,4,6,15,16 nolu maddeler, “Kendine Yeten/Alıp-Verici” (4 madde) 9,12,14,17 nolu maddeler, “Bencil” (5 madde) 1,5,8,11,18 maddeler olarak belirlenmiştir. Çalışmaya ölçekte kalan 14 madde ile devam edilmiştir.

Nickell’in (1998, ss. 4-10) yaptığı çalışmada Yardım Tutum Ölçeğinin güvenilirliği için iç tutarlılık katsayısı olan Cronbach Alpha değeri 0,86 ve Re-test değeri 0,85 çıkmıştır. Çalışmamızda ölçeğin Cronbach Alpha değeri 0,83’dir.

Yardım tutum ölçeğine ilişkin hesaplanan Alpha değeri 14 madde için 0.83 iken madde toplam korelasyonlarının 0,32 ile 0,74 arasında olduğu saptanmıştır. “Fedakar” yardım tutum alt ölçeğinde yer alan 5 cümlelerin faktör yük değerleri 0,363 ile 0,861, madde toplam korelasyonları ise 0,347 ile 0,794 arasında değişmektedir. Yapılan güvenilirlik analizinde Alpha 0,80, açıklanan varyans %59,52 olarak belirlenmiştir. “Kendine Yeten/Alıp-Verici” yardım tutum alt ölçeğinde yer alan 4 cümlelerin faktör yük değerleri 0,427 ile 0,670, madde toplam korelasyonları ise 0,388 ile 0,550 arasında değişmektedir. Yapılan güvenilirlik analizinde Alpha 0,69, açıklanan varyans %53,16 olarak belirlenmiştir. “Bencil” yardım tutum alt ölçeğinde yer alan 5 cümlelerin faktör yük değerleri 0,374 ile 0,562, madde toplam korelasyonları ise 0,341 ile 0,423 arasında değişmektedir. Yapılan güvenilirlik analizinde Alpha 0,61, açıklanan varyans %40,12 olarak belirlenmiştir (Tablo 1).

**Tablo 1. Yardım Tutum Ölçeği’ndeki Maddelerin Madde-Toplam Korelasyonları**

Maddeler	Madde-Toplam Korelasyonu
1. Başkalarına yardım etmek çoğunlukla zaman kaybıdır	,363
2.Fırsat verildiğinde, yardıma ihtiyacı olan kişilere yardımcı olmaktan keyif duyarım.	,603
4. Arkadaşlara ve aile üyelerine yardım etmek yaşamdaki büyük zevklerden biridir.	,582
5. Acil tıbbi müdahale bilgim olsa da yardım etmekten kaçınırım.	,315
6. Yardıma ihtiyaç duyan birilerine yardım etmek müthiş hissettirir.	,739
8. Yolunu kaybetmiş yabancılara yol tarifi yapmaktan hoşlanmam.	,428
9.Gönüllü işler yapmak beni mutlu eder.	,573
11. Benim ailemden olmadıkları sürece yaşlılara yardım etmek benim sorumluluğum değildir	,465
12. Diğer insanlara yardım etmenin önemi çocuklara öğretilmelidir.	,508
14. Okul ya da sosyal çevrede yürütülen aktiviteler için yardımcı olmaya çalışırım.	,464
15. Başkalarına yardım ettiğimde kendimi huzurlu hissederim.	,630
16. Mağazada kasada önümde duran kişinin ödemek için birkaç lirası eksik kalırsa farkı ben ödeyebilirim.	,336
17. Yaptığım yardım ihtiyacı sahibini bulduğunda kendimle gurur duyarım.	,386

Maddeler	Madde-Toplam Korelasyonu
18. Yardım etmek yarardan çok zarar getirir. Çünkü yardım alanlar başkalarına bağımlı hale gelirler.	,329

Tablo 1 incelendiğinde ölçeğin her bir maddesinin kabul edilebilir düzeyde madde-ölçek korelasyonu olduğu saptanmıştır. Şöyle ki ölçeğin en düşük madde-ölçek korelasyonunun 0.315 ile “Acil tıbbi müdahale bilgim olsa da yardım etmekten kaçınırım” maddesinde ve en yüksek ise 0.739 ile “Yardıma ihtiyaç duyan birilerine yardım etmek müthiş hissettirir” maddesinde olduğu görülmektedir.

Doğrulamalı faktör analizinde kullanılan ölçeğin daha önceden belirtilen yapıyı doğrulayıp doğrulamadığına karar vermek için çok sayıda uyum iyiliği istatistiği vardır. Bunlardan en yaygın olarak kullanılanları: Ki kare (Cmin/df), İyilik Uyum İndeksi (Goodness of Fit Index) GFI, sınanan modelin Karşılaştırmalı Uyum İndeksi (Comperative Fit Index) CFI, modelin açıklanan kovaryans ile gözlenen kovaryansları arasındaki farkların ortalamasını veren Standardize Edilmiş Hataların Ortalama Karekökü (Standartized Root Mean Square Residual) SRMR, Yaklaşık Hataların Ortalama Kare Kökü (Root Mean Square Error of Approximation) RMSEA ve GFI testinin yüksek örnek hacmindeki eksikliğini gidermek amacıyla kullanılan (Adjusted Goodness of Fit Index) AGFI’dir. Bu uyum indekslerinden RMSEA ve SRMR’de söz konusu değerlerin ,05’in altında olması “iyi” bir uyum iyiliği değerini, ,08’in altında olması ise “kabul edilebilir” bir uyum iyiliği değerini ifade eder (Thompson, 2000, ss. 261-284; McDonald ve Moon-Ho, 2002. s. 72; Schermelleh-Engel, Moosbrugger ve Müller, 2003, ss. 23-74). CFI, GFI, NFI, IFI ve AGFI’nin ,80 ya da daha fazla bir değerde ve Cmin/df’nin 3 ve daha altında bir değerde olması iyi bir uyum indeksi olarak kabul edilmektedir (Hu ve Bentler, 1999, ss. 1-55; Munro, 2005, ss. 351-376).

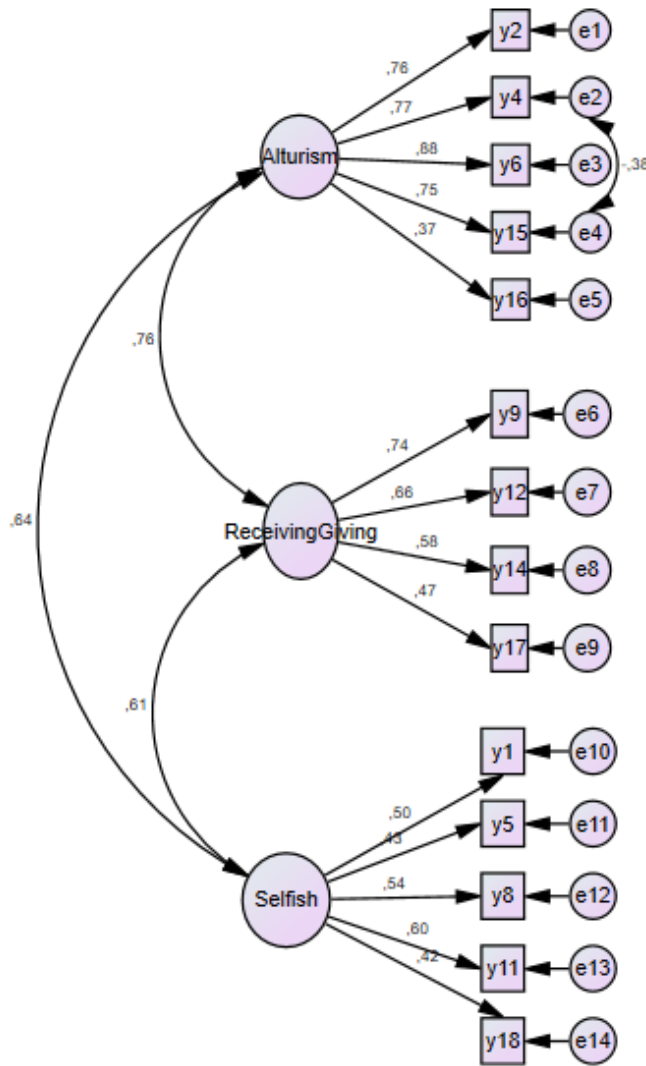

Şekil 1. Yardım Tutum Ölçeği'nin Maddelerine Uygulanan Doğrulamalı Faktör Analizi Diyagramı

Yardım Tutum Ölçeği'nin doğrulayıcı faktör analizi sonuçlarının uyumuna ilişkin istatistikler Şekil 1'de verilmiştir.

**Tablo 2. Yardım Tutum Ölçeği'nin Uyum İyiliği Testlerine İlişkin Değerler**

Uyum İyiliği Testleri	Değerler
Chi-Square	114,17
DF	73
P Value	P < .05
CFI	0,96
NFI	0,88
GFI	0,93
IFI	0,96
AGFI	0,89
SRMR	0,037
RMSEA	0,048

Bu sonuçlara göre model ve veri arasındaki uyum kabul edilebilir düzeydedir. Elde edilen verilerin modele uygunluğunu belirlemek amacıyla kullanılan ki kare 'p' değerinin anlamlı olmaması beklenir (McDonald ve Moon-Ho, 2002, ss. 64-82). Ancak örneklem büyük olduğunda bu değer genellikle anlamlı çıkar (Dimitrov, 2010, ss. 121-149). Bununla birlikte doğrulayıcı faktör analizi uygulamasında ki karenin serbestlik derecesine bölünmesi sonucu elde edilen değer 2 ya da altında olması halinde, iyi bir değer olarak kabul edilir (McDonald ve Moon-Ho, 2002, ss. 64-82; Şimşek, 2007, s. 28-64). Çalışmamızda Ki kare değerinin ( $\chi^2=114,17$ ,  $N=188$ ,  $df=73$ ,  $p=0.01$ ) anlamlı olduğu görülmüştür ( $\chi^2/df$  oran 1,56'dır). Uyum indeksi değerleri CFI (0,96), NFI (0,88), GFI (0,93), IFI (0,96), AGFI (0,89), SRMR (0,037) ve RMSEA (0,048) model ve veri uyumunu göstermektedir (Tablo 2).

### Veri Toplama Süreci

Araştırma verileri 2013-2014 eğitim-öğretim yılı bahar yarısında anket formları uygulanarak toplanmıştır.

### Verilerin Analizi

Araştırma sonucunda elde edilen veriler SPSS (Statistical Package for Social Sciences) 16.0 paket yazılımından yararlanılarak değerlendirilmiştir. Öğrencilerin yardım tutumlarının belirlenebilmesi için gerekli aritmetik ortalamalar ve standart sapmalar hesaplanmış, cinsiyet, sınıf ve yaş değişkeni dikkate alınarak t-testi ve ANOVA uygulanmıştır. Türkçeye uyarlanan ölçeğe açımlayıcı ve doğrulayıcı faktör analizi yapılmıştır.

Doğrulayıcı Faktör Analizi (DFA), açımlayıcı faktör analizinde elde edilen üç faktörlü modelin doğrulanıp doğrulanmadığını belirlemek amacıyla yardım tutum ölçeğinden elde edilen puanlar kovaryans matrisleri üzerinde çalışılmıştır. Doğrulayıcı faktör analizi için IBM SPSS AMOS 22.0 paket programı kullanılmıştır.

## 3. Bulgular ve Tartışma

Çalışmanın bu bölümünde öğrencilerin cinsiyet, yaş ve sınıf gibi sosyo-demografik özelliklerinin her bir madde ile yardım tutum ölçeği toplam puanı ve alt ölçekler toplam puanı ile anlamlı bir fark olup olmadığının belirlenmesi için yapılan t-testi ve ANOVA sonuçları sunulmuştur.

**Tablo 3. Cinsiyete Göre Öğrencilerin Yardım Tutumlarına İlişkin T-testi Sonuçları**

	Cinsiyet	$\bar{X}$	Std. Deviation	t	Sig. (2-tailed)
1. Başkalarına yardım etmek çoğunlukla zaman kaybıdır.	Kız	4,67	,58	,370	,712
	Erkek	4,63	,72		
2.Fırsat verildiğinde, yardıma ihtiyacı olan kişilere yardımcı olmaktan keyif duyuyorum.	Kız	4,58	,66	1,161	,247
	Erkek	4,46	,75		
4. Arkadaşlara ve aile üyelerine yardım etmek yaşamdaki büyük zevklerden biridir.	Kız	4,41	,66	1,662	,098
	Erkek	4,22	,89		
5. Acil tıbbi müdahale bilgim olsa da yardım etmekten kaçınıyorum.	Kız	4,11	,90	-,563	,574
	Erkek	4,18	,93		
6. Yardıma ihtiyaç duyan birilerine yardım etmek müthiş hissettirir.	Kız	4,58	,61	2,052	,042*
	Erkek	4,35	,92		

	Cinsiyet	$\bar{X}$	Std. Deviation	t	Sig. (2-tailed)
8. Yolunu kaybetmiş yabancılara yol tarifi yapmaktan hoşlanmam.	Kız	3,94	1,03	-,426	,670
	Erkek	4,01	1,23		
9.Gönüllü işler yapmak beni mutlu eder.	Kız	4,43	,69	2,191	,030*
	Erkek	4,18	,81		
11. Benim ailemden olmadıkları sürece yaşlılara yardım etmek benim sorumluluğum değildir.	Kız	4,60	,58	1,614	,108
	Erkek	4,41	,99		
12. Diğer insanlara yardım etmenin önemi çocuklara öğretilmelidir.	Kız	4,70	,64	1,076	,283
	Erkek	4,58	,79		
14. Okul ya da sosyal çevrede yürütülen aktiviteler için yardımcı olmaya çalışırım.	Kız	3,93	,85	-,663	,508
	Erkek	4,01	,91		
15. Başkalarına yardım ettiğimde kendimi huzurlu hissederim.	Kız	4,60	,64	2,003	,047*
	Erkek	4,38	,82		
16. Mağazada kasada önümde duran kişinin ödemek için birkaç lirası eksik kalırsa farkı ben ödeyebilirim.	Kız	3,55	,99	-1,188	,236
	Erkek	3,74	1,06		
17. Yaptığım yardım ihtiyaç sahibini bulduğunda kendimle gurur duyarım.	Kız	4,24	,89	-,124	,901
	Erkek	4,26	,99		
18. Yardım etmek yarardan çok zarar getirir. Çünkü yardım alanlar başkalarına bağımlı hale gelirler.	Kız	3,93	,91	2,231	,027*
	Erkek	3,58	1,16		

\*  $p < 0,05$

Araştırmaya katılan öğrencilerin cinsiyetlerinin, “Yardım Tutum Ölçeği” maddelerinden “Yardıma ihtiyaç duyan birilerine yardım etmek müthiş hissettirir” ifadesi üzerinde istatistiksel açıdan anlamlı bir farka neden olduğu görülmüştür ( $p < 0,05$ ). Kız öğrencilerin ortalama puanının ( $\bar{x} = 4,58$ ) erkek öğrencilerin ortalama puanından ( $\bar{x} = 4,35$ ) yüksek olduğu belirlenmiştir. “Başkalarına yardım ettiğimde kendimi huzurlu hissederim” maddesine bakıldığında da kız öğrencilerin ortalama puanlarının ( $\bar{x} = 4,60$ ) erkek öğrencilerin ortalama puanlarından ( $\bar{x} = 4,38$ ) daha yüksek olduğu saptanmıştır. Bu iki maddeye göre yardım etme davranışına kız öğrenciler erkek öğrencilere göre daha olumlu tutum göstermektedir. Yapılan çalışmalar da yardım etmede kız öğrencilerin daha olumlu tutuma sahip olduklarını desteklemektedir (Hoffman, 1987, ss. 47-80; Eagly ve Crowley, 1986, ss. 283-308; Garaigordobil, 2009, ss. 217-235; Çelik, 2014, s. 58; Serpen ve Hasgül, 2015, s. 45). Diğer yandan “Yardım etmek yarardan çok zarar getirir. Çünkü yardım alanlar başkalarına bağımlı hale gelirler” maddesine bakıldığında kız öğrencilerin ortalama puanlarının ( $\bar{x} = 3,93$ ) erkek öğrencilerin ortalama puanlarından ( $\bar{x} = 3,58$ ) daha yüksek olduğu bulunmuştur. Buna göre kız öğrencilerin yardım etme davranışını zararlı gördüğü görülmektedir. Yapılan çalışmalar da yardım etme davranışı konusunda cinsiyet farklılaşması ile ilgili yorumlar hala açık olmaktan uzaktır (Bilgin, 1988, ss. 271-303). “Gönüllü işler yapmak beni mutlu eder” maddesine bakıldığında kız öğrencilerin ortalama puanlarının ( $\bar{x} = 4,43$ ) erkek öğrencilerin ortalama puanlarından ( $\bar{x} = 4,18$ ) daha yüksek olduğu belirlenmiştir. Buna göre yardım etmede gönüllülük konusunda kız öğrenciler erkek öğrencilere göre daha olumlu tutum göstermektedir (Tablo 3).

Araştırma bulgularına göre cinsiyet değişkeni ile “Fedakar” ( $p=0,248$ ), “Kendine yeten/Alıp-Verici” ( $p=0,512$ ), “Bencil” ( $p=0,390$ ) alt ölçekleri ve yardım tutum ölçeği toplam puanı ( $p=0,201$ ) arasında istatistiksel açıdan anlamlı bir farklılığa neden olmadığı görülmüştür ( $p > 0,05$ ).

Yaş değişkeni ile “Fedakar” ( $p=0,364$ ), “Kendine yeten/Alıp-Verici” ( $p=0,767$ ), “Bencil” ( $p=0,994$ ) alt ölçekleri ve yardım tutum ölçeği toplam puanı ( $p=0,908$ ) arasında istatistiksel açıdan anlamlı bir farklılığa neden olmadığı görülmüştür ( $p > 0,05$ ).

Sınıf değişkeni ile “Fedakar” ( $p=0,672$ ), “Kendine yeten/Alıp-Verici” ( $p=0,713$ ), “Bencil” ( $p=0,593$ ) alt ölçekleri ve yardım tutum ölçeği toplam puanı ( $p=0,415$ ) arasında istatistiksel açıdan anlamlı bir farklılığa neden olmadığı görülmüştür ( $p > 0,05$ ).

#### 4. Sonuç

İnsanların yaşam deneyimlerini ve çevresi içerisinde bireyi anlamak için sosyal hizmet uzmanları müracaatçının aktif bir katılım gösterdiği yardım ilişkisini başlatmalıdır. Yardım ilişkisi için öncelikle sosyal hizmet uzmanları kendi yardım yönelimlerini öğrenmeli ve bu konuda farkındalıklarını geliştirmelidirler. Müracaatçıya yardımcı olabilmek için bencil ya da kendine yeten bir yönelim yerine en azından kendine yeten veya mümkünse fedakar yönelim göstermeleri



gerekmektedir. Kendine yeten yönelim gösteren sosyal hizmet uzmanları yardım etmeye güdülüdürler. Kendileri için de maddi veya manevi bir katkı sağlayacaksa yardım etme olasılıkları artmaktadır. Fedakar sosyal hizmet uzmanları karşılıksız olarak müracaatçıdan bir beklenti içerisine girmeden yardım etmeye hazırdırlar. Bununla birlikte dikkat edilmesi gereken önemli bir husus, fedakarca yardım etmek sorunu üstlenmek anlamına gelmemektedir. Sorun müracaatçının sorunu olup çözmesi gereken de yine müracaatçıdır. Sosyal hizmet uzmanı sorunu sahiplenmemeli, müracaatçısından kişisel bir beklenti içinde olmadan aktif katılım gösterebilmelidir.

Bu çalışma, Nickell (1998, ss. 4-10) tarafından geliştirilen “Yardım Tutum Ölçeği”ni Türkçeye uyarlamayı ve sosyal hizmet lisans öğrencilerinin yardım tutumlarını ortaya koymayı amaçlamıştır. Elde edilen bulgulara göre;

- Türkçeye uyarlaması araştırmacılar tarafından yapılan “Yardım Tutum Ölçeği” için açılımlayıcı ve doğrulayıcı faktör analizi yapılmıştır. 20 madde ile uygulanan ölçekten iki madde, madde faktör yük değeri ,30’un altında kaldığı için çıkartılmıştır. Yapılan açılımlayıcı faktör analizi sonucunda üç faktör belirlenmiş ve bu faktörlere eşit yüklendiği görülen dört madde çıkartılarak madde sayısı 14’e indirilmiştir. Doğrulayıcı faktör analizinde 14 maddeli yapının doğrulanıp doğrulanmadığını belirlemek amacıyla yapılan uyum iyiliği istatistik sonuçlarına göre; CFI (0,96), NFI (0,88), GFI (0,93), IFI (0,96), AGFI (0,89), SRMR (0,037) ve RMSEA (0,048) model ve veri uyumunu göstermektedir.
- Öğrenciler en çok “kendine yeten” yardım tutumuna sahiptir.
- Öğrencilerin yardım tutum ölçeği alt boyutlarından en az ortalama puanını “bencil” alt boyutundan aldıkları saptanmıştır.
- Cinsiyetin, sınıfın ve yaşın öğrencilerin yardım tutumları üzerindeki etkisi istatistiksel açıdan anlamlı değildir ( $p>0,05$ ). Ayrıca Öğrencilerin “Yardım Tutum Ölçeği”, “Fedakar”, “Kendine yeten/Alıp-Verici” ve “Bencil” alt ölçeği ortalama puanları cinsiyet, sınıf ve yaş değişkenine göre yine anlamlı bir farklılık göstermemektedir ( $p>0,05$ ).

Öğrencilerin öğrenmelerini ve yaşamın her alanındaki başarılarını etkileyen yardım becerilerinin geliştirilmesinin önemli bir eğitim hedefi olarak görülmesi gerekmektedir. Bazı araştırmalar bu becerilerin kazandırılabilceğini göstermektedir (Koç, 2014, s. 672; Aktepe, 2010, s. 286). Eğitimin öğrencilerin yardım tutumları üzerindeki etkisini konu alan çalışmalarda birtakım tekniklerle yardım tutumlarının geliştiği sonucuna ulaşılmıştır. Aktepe (2010, s. 286) “Yardımsızlık” değerinin etkinlik temelli öğretimi ve öğrencilerin tutumlarına etkisini araştırdığı çalışmasında uygulanan etkinlik temelli yardımsızlık değer eğitiminin deney grubunda yer alan öğrencilerin genel tutumlarını istatistiksel açıdan anlamlı bir şekilde etkilediğini saptamıştır ( $t=2.174$ ,  $p<.05$ ).

Edelwich ve Brodsky (1980; s. 14), başkalarına yardım sağlayan mesleklerde çalışan bireylerde çalışma koşullarının bir sonucu olarak; idealizm, enerji ve amaçta sürekli olarak artan bir kayıp anlamına gelen tükenmişlik yaşayabileceklerini ifade etmiştir.

Yapılan çalışmalar yardım sağlayan mesleklerde çalışılan kişilerin ve çalışma koşullarının da tükenmişlik duygularını ortaya çıkarabileceğini göstermiştir (Catalan ve ark, 1996, ss. 425-435; Işıkhani, 2006, ss. 8-22) . Işıkhani (2006, ss. 8-22) tükenmişliği yardım edici mesleklerde çalışan personelin algılaması ve tanımlandığında ise tedavi edilmesi gereken bir meslek hastalığı olarak ifade etmiştir. Yaşanan tükenmişlik duyguları sebebiyle kişisel iş başarıları düşmekte ve yardım davranışları azalmaktadır. Bu çalışmanın sonucu olarak sosyal hizmet eğitiminde farklı müracaatçı gruplarıyla birey, grup, aile ve toplum düzeylerinde yardım becerileri eğitiminin gerekliliği önem kazanmaktadır. Bundan sonra yapılacak çalışmalarda tükenmişlik gibi yardım ilişkisini etkileyen unsurlar araştırılabilir ve sosyal hizmet eğitimine öneriler sunulabilir.

## 5. Kaynakça

- Aktepe, V. (2010). İlköğretim 4. Sınıf Sosyal Bilgiler Dersinde “Yardımsızlık” Değerinin Etkinlik Temelli Öğretimi ve Öğrencilerin Tutumlarına Etkisi”. Yayınlanmış Doktora Tezi. Gazi Üniversitesi. Eğitim Bilimleri Enstitüsü. Ankara.
- Batson, C.D., O’Quin, K., Fultz, J. ve Vanderplast, M. (1983). Influence of self-reported distress and empathy on egoistic versus altruistic motivation to help. *Journal of Personality and Social Psychology*, 45 (3), 706-718.
- Batson, C.D. (1994). Why act for the public good? Four Answers *Personality and Social Psychology Bulletin*, 20, 603-610.
- Bilgin, N. (1988). Sosyal Psikolojiye Giriş. İzmir: Ege Üniversitesi Eğitim Fakültesi Yayınları. Ege Üniversitesi Basımevi. No:48. ss. 271-303.
- Büyüköztürk, Ş. (2002). Sosyal Bilimler için Veri Analizi El Kitabı. Ankara: Pegem AYayınçılık.
- Carkhuff, R. (1969). *Helping & Human Relations*. Vol I & II New York: Holt, Rinehart and Winston, Inc.
- Catalan, J., Burgess, A., Pergami, A., Hulme, N., Gazzard B. ve Philips, R. (1996). The psychology impact on staff of caring for people with serious diseases: the case of HIV infection and oncology. *J Psychoso Res*. 40 (4), 425-435.

- Çelik, Z. (2014). İlkokul 4. Sınıf Öğrencilerinin Yardımseverlik Tutumlarının Çeşitli Değişkenler Açısından İncelenmesi. Yayınlanmamış Yüksek Lisans Tezi. Erzurum: Atatürk Üniversitesi Eğitim Bilimleri Enstitüsü.
- Darley, J.M. ve Batson, C.D. (1973). From Jerusalem to Jericho": A Study Of Situational And Dispositional Variables in Helping Behavior. *Journal of Personality and Social Psychology*, Vol. 27, No. 1, 100-108.
- Dimitrov, D. (2010). Testing for factorial invariance in the context of construct validation. *Measurement and Evaluation in Counseling and Development*, 43(2),121-149.
- Dovidio, J.F., Allen, J.L ve Schroeder, D.A. (1990). Specificity empath-induced helping: Evidence for altruistic motivation. *Journal of Personality and Social Psychology*, 59 (2), 249-260.
- Dökmen, Ü. (2011). İletişim Çatışmaları Ve Empati. Sistem Yayıncılık. 46. Baskı.
- Duru, E. (2002). Öğretmen Adaylarında Kişi-Durum Yaklaşımı Bağlamında Yardım Etme Davranışı Eğilimi, Empati ve Düşünme Stilleri İlişkisi ve Bu Değişkenlerin Bazı Psikososyal Değişkenler Açısından İncelenmesi. Doktora Tezi. Dokuz Eylül Üniversitesi. İzmir.
- Eagly, A. H., ve Crowley, M. (1986). Gender and helping behavior: A meta-analytic review of the social psychological literature. *Psychological Bulletin*, 100, 283-308.
- Edelwich, J. ve Brodsky, A. (1980). Burn-Out. Stages of Disillusionment in the Helping Professions. Human Sciences Press.
- Egan G. (1986) *The Skilled Helper*. Brooks-Cole, Monterey, California. s. 99.
- Feldman, R. S. (2011). *Understanding Psychology*, Mc Graw- Hill, Inc Printed United States Of America, Tenth Edition. 604-615.
- Garaigordobil, M. (2009). A comparative Analysis of Empathy in Childhood and Adolescence: Gender Diferences and Associated Socio-emotional Variables. *International Journal of Psychology and Psychological Therapy*, 9(2), ss. 217-235.
- Hasgul, E. ve Serpen, A. S., (2014). "Empathy's Importance in Social Work Practices", Athens: ATINER'S Conference Paper Series, No: PSY2014-1304.
- Hoffman , M. L. (1987). "The Contribution of Empathy to Justice and Moral Judgment" . Cambridge University Press , 47-80.
- Hu, L. T., ve Bentler, P. M. (1999). Cut off criteria for fit indexes in covariance structural analysis: Conventional criteria versus new alternatives. *Structural Equation Modeling*, 6, 1-55.
- İşıkhan, V. (2006). Onkoloji Alanında Bakımverenlerin Tükenmişliği. *Toplum ve Sosyal Hizmet Dergisi*, 17 (2), 8-22.
- Koç, C. (2014). İlköğretim Öğrencilerinin Problem Çözme Becerilerine Yönelik Algıları Ve Öğrenme Sürecinde Yardım İstemeleri. *Kastamonu Eğitim Dergisi*, 23 (2), 659-678.
- Köklü, N. ve Büyüköztürk, Ş. (2000). *Sosyal Bilimler için İstatistiğe Giriş*. Ankara: Pegem Yayıncılık.
- Krebs, D. (1987). The challenge of altruism in biology and psychology. *Sociobiology and Psychology*. Hillsdale, NJ: Erlbaum, pp. 81-118.
- McDonald, R.P. ve Moon-Ho, R.H. (2002). Principles and Practice in Reporting Structural Equation Analyses. *Psychological Methods*, Vol. 7 (1), 64-82.
- Munro, B.H. (2005). *Statistical Methods For Health Care Research*. Philadelphia: Lippincott Williams & Wilkins, p.351-376.
- Nickell, G.S. (1998). The Helping Attitudes Scale. Paper presented at 106th Annual Convention of the American Psychological Association at San Francisco, August.
- Ribal, J.E. (1963). Social Character and Meanings of Selfishness and Altruism. *Sociology and Social Research*. Vol. 47, pp. 311-321.
- Romer D., Charles GL. ve Lizzadro T. (1986). "A Person-Situation Approach to Altruistic Behavior", *Journal of Personality and Social Psychology*, Vol. 51 (5), 1001-1012.
- Schermelleh-Engel, K., Moosbrugger, H. ve Müller, H. (2003). Evaluating the Fit of Structural Equation Models: Tests of Significance and Descriptive Goodness-of-Fit Measures. *Methods of Psychological Research Online*, Vol.8, No.2, pp. 23-74.
- Schultz, P.W. (2000). Empathizing With Nature: The Effects Of Perspective Taking On Concern For Environmental Issues. *Journal of Social Issues*, Vol. 56 (3), 391-406.
- Serpen, A.S. ve Hasgöl, E. (2015). Sosyal Hizmet Uygulamalarında Empatinin Önemi ve Yardım İlişkisi Üzerindeki Etkisi. *Sosyal Politika Çalışmaları Dergisi*, 35. ss. 37-52.
- Şimşek, Ö. F. (2007). *Yapısal Eşitlik Modellemesine Giriş Temel İlkeler ve Lisrel Uygulamaları*. Ankara: Ekinoks Yayıncılık.
- Thompson, B. (2000). Ten commandments of Structural Equation Modeling. In L. Grimm & P. Yarnold (Eds.), *Reading and understanding more multivariate statistics* (pp. 261-284). Washington, DC: American Psychological Association.
- Weick, A. (1999). Guilty knowledge. *Families in Society*, 80, 337-332.
- Wilson, E.O. (1975). *Sociobiology: The New Synthesis*. Cambridge, Mass: Harvard Univ. Press, p. 578.