

İSVİÇRE EĞİTİM SİSTEMİNİN AMAÇ YAPI SÜREÇ BOYUTUN

Ar. Gör. Nuray SUNGUR*

J. Jacque Rousseau, Pestalozzi, Von Humbold'un ülkesi. İsviçre; Claparede ve Piaget'nin çalışmaları ile eğitsel geleneğini oluşturmuştur.

25 kanton ve bir yarım kantondan oluşan federatif bir devlettir. Cenevre, Lozan, Vaud, Neuchâtel Fransız kantonlarıdır. Fribourg, Berne ve Valais Alman ve Fransızların birlikte yaşadığı kantonlardır. Tessin kantonu ise İtalyan çoğunluğu barındırır.

Kantonlara büyük ölçüde alman kültürü egemendir. Fransız kantonları ise kendi kimliklerini komşularına (Fransa) karşı bugün de savunmaktadırlar. Yeraltı kaynakları pek zengin olmayan İsviçre, nitelikli insangücü ile hammadde istemeyen konularda üstünlüklerini ortaya koymaktadır (Mialaret, 1972). Yasama Organı, Federal Meclis'tir. Yürütme Organı Federal Konsey'in 7 üyesi (Bakan) sırasıyla Devlet Başkanlığı görevine getirilirler. Devlet Başkanı ile Başbakanın görevleri aynı kişi tarafından yürütülür (Les Auteurs, 1975).

Ülkenin resmi dili Fransızca, Almanca ve İtalyanca'dır. Temel eğitim düzeyinde ikinci dil zorunlu tutulmaktadır.

Amaç

Ulusal düzeyde bir Milli Eğitim Siyaseti olmamasına karşın, tüm kanton otoriteleri aynı amacı paylaşmaktadırlar. İsviçre Eğitim Sistemi'nin genel amaçları ve alt sistemleri olan temel eğitimin, gymnasium'un, üniversitenin amaçları şöyle özetlenebilir (Conference Suisse Des Directeurs Cantonaux De L' Instruction Publique, 1982; Les Auteurs, 1975; Jotterand, 1964; Eberhard, 1982-1983).

* Eğitim Yönetimi ve Planlaması Bölümü

- 1- Bireyi gelecekteki görevine hazırlayacak bilgiler vermek ve ona sürekli öğrenme ve kendini yetiştirme becerisi kazandırmak.
- 2- Bireyin kişiliğini, yaratıcılığını, entellektüel yeteneklerini, fiziksel ve sanatsal becerilerini geliştirmesine yardımcı olmak.
- 3- Bireyde bağımsız yargılama ve sorumluluk duygusunu geliştirerek toplumsal, kültürel, siyasal ve ekonomik yaşama etkin katılımını sağlamak.
- 4- Bireye, birlik bütünlük, başkalarına saygı bilinci kazandırarak ait olduğu çevreye bağlılığını sağlamak.
- 5- Fırsat eşitsizliğini ve okul başarısızlığını ortadan kaldırmak.

Temel Eğitimin Amaçları:

- 1- Okullaşmanın 1. yılından başlayarak çocuğu, oyun aşamasından, düzenli çalışma aşamasına geçirmek; temel okuma ve hesap becerilerine alıştırmak.
- 2- 2. ve 3. yılda yazı, bedeneğitimi ve sanatsal etkinlikleri izleyen ana dilini ve hesaplamayı öğretmek.
- 3- Ülkenin tarihi, coğrafyası ile doğal bilimler üzerinde genel bilgiler vermek.

Gymnasium'un Amaçları:

- 1- Karakter ve irade eğitimi vermek.
- 2- İyi yürekli bir insan olarak yetiştirmek.
- 3- Yükseköğrenimde karşılaşacağı sorunları bağımsız olarak yargılayabilme yeteneği kazandırmak.
- 4- Öğrenciyi ruhsal olgunluğa ulaştırmak.

Üniversitenin Amaçları:

- 1- Araştırma ve eğitim aracılığıyla bilimin gelişmesine katkıda bulunmak.
 - 2- Bireye yaşamında gerekli felsefi bilgiler kazandırmak.
 - 3- İnsana karşı duyarlılığı ve otantik olmayı sağlamak.
 - 4- İnsanlık, hukuk ve eşitlik duygusu kazandırmak.
- Görüldüğü gibi, İsviçre eğitim sistemi, endüstri sonrası bir ülkenin insanların üst düzey gereksinmelerini karşılamaya yöneliktir.

Yapı

Örgüt Yapısı:

İsviçre'de ulusal düzeyde bir Milli Eğitim Bakanlığı yoktur (Unesco, 1982). Eğitim sistemi büyük ölçüde yerinden yönetilmektedir. Her kanton kendi tarihsel gelişimine bağlı olarak farklı bir örgütlenme göstermektedir. Böylece 26 ayrı okul yönetimine ilişkin 26 ayrı yönetsel uygulama vardır (Jotterand, 1964).

Bu nedenle de ülkenin tüm eğitim sistemini kalın çizgilerle betimlemek güçtür (Les Auteurs, 1975).

Komünler: İsviçre Federal Anayasa'sı zorunlu okullaşma dönemine ilişkin görev ve yetkileri Kantonlar'a; Kantonlar da bu yetkilerini büyük ölçüde komünlere devretmişlerdir. Komün okulları ile kanton yönetimi arasındaki ilişkiyi müfettişler ve İlköğretim Kurulları sağlamaktadır.

Kantonlar: Ortaöğretime ilişkin olarak Konfederasyon'un koyduğu kurallara uymak zorundadırlar (Özellikle Olgunluk Sertifikası verirken). Böylece ortaöğretimde komün, kanton ve konfederasyon düzeyinde karmaşık bir yetki ilişkisi doğmaktadır. Kanton Milli Eğitim Müdürlüğü'nün örgüt yapısı üniversiteye sahip olan ve üniversitesi olmayan kantonlarda aşağıdaki gibi sıralanabilir (Centre De Documentation, 1982).

1. Zürih Kanton'unun (Üniversiteli) Örgüt Yapısı

- Müdür (Kanton Milli Eğitim Müdürü)
- Genel Birimler (Kültür, burs, hukuk)
- İlköğretim Bürosu
- Ortaöğretim Bürosu
- Yükseköğretim Bürosu
- Pedagojik Servis
- Ev Ekonomisi Eğitimi
- Akademik Yönelme Bürosu
- Sekreterlik ve Muhasebe

2. Argovie (Üniversitesiz) Kanton'unun Örgüt Yapısı

- Müdür

- Sekreter
- İlköğretim Bürosu
- Ortaöğretim Bürosu
- Yükseköğretim Bürosu
- Akademik Yönelme
- Gençlik ve Spor Bürosu

3. Vaud (Üniversiteli) Kanton'u Örgüt Yapısı

- Müdür
- Genel Sekreterlik
- İlköğretim Bürosu
- Ortaöğretim Bürosu
- Yükseköğretim Bürosu

Genel olarak bir kantonun eğitim örgütleri ise Çizelge I'deki gibidir. Çizelge II kantonlar ve konfederasyon düzeyindeki örgütleri göstermektedir.

Kanton Milli Eğitim Müdürleri Kurulu. Kantonlar arasında eşgüdümü sağlamak için kurulmuş, öneri niteliğinde kararlar alan danışma görevi yapan kuruldur. Sırayla her yıl bir kantonda toplantı yapılır. Sürekli bir sekreterlik bürosu vardır. İşlevleri;

- Oturma yerinin değişmesi durumunda çok büyük boyutta ortaya çıkan yatay geçişleri kolaylaştırmak.
- Matematik öğretimi ile ilgili reformları eşgüdümleme.
- Öğretmenlerin hizmet içi eğitimleri.
- Öğretmen yetiştirme
- Okul reformlarını ve pilot okulları gözleme
- Seçme ve Değerlendirmeye ilişkin raporlar hazırlama olarak sıralanabilir.

Bu Kurul'un yasal anlamda hiçbir yetkisi olmayıp, kantonlar tarafından yetkilendirilmemişlerdir. Aldıkları kararlar uzlaştırıcı yapıdadırlar. Hazırladıkları rapor, dokümantasyon ve karar taslakları, sürekli ya da geçici kurulları ile sorunlara çözüm bulmayı kolaylaştırırlar (Unesco, 1974).

İSVİÇRE EĞİTİMİNİN ÖRGÜT YAPISI

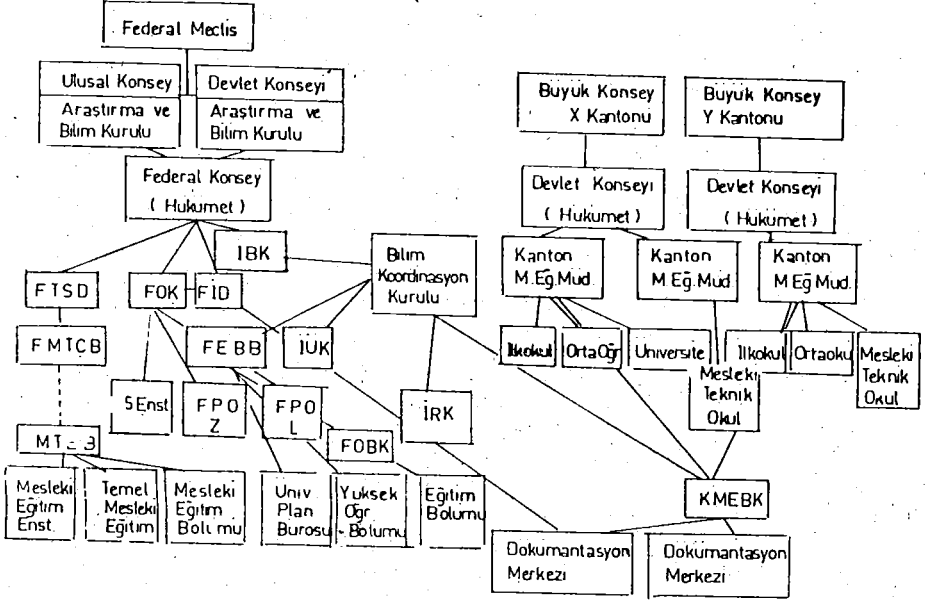

Konfederasyon

Kanton

- FTSD - Federal Ticaret ve Sanayi Departmanı
 FMTCB - Federal Mesleki ve Teknik Çalışma Burosu
 MTEB - Mesleki ve Teknik Eğitim Bölümleri
 FOK - Federal Okullar Kurulu
 FPO - Federal Politeknik Okul
 FID - Federal İçişleri Departmanı
 FEBB - Federal Eğitim ve Bilim Burosu
 IBK - İsviçre Bilim Kurulu
 IUK - İsviçre Üniversite Kurulu
 FOBK - Federal Olgunluk Belgesi Kurulu
 IRK - İsviçre Rektörler Kurulu
 KMEMK - Kanton Milli Eğitim Müdürlüğü Kurulu
 KMEM - Kanton Milli Eğitim Müdürlüğü

vardır. Mesleki Teknik Eğitim ile Ev Ekonomisi eğitimine ilişkin yasa da koyabilir (Centre Documentation, 1974). Konfederasyon düzeyindeki diğer örgütler ve görevleri şöylece sıralanabilir:

İsviçre Rektörler Kurulu. 50 yıllık tarihsel yaşamı var; üniversiteye ilişkin kararların alındığı bir kuruldur.

İsviçre Üniversite Kurulu. Üniversitelerin işbirliği ve eşgüdümü için çalışır. Üniversiteye sahip kantonlar ve Federal Politeknik Okullar arasında eşgüdüm görevi yapar.

Federal Eğitim ve Bilim Bürosu. Federal Hükümetin İçişleri Departmanına (Bakanlığına) bağlı olarak görev yapan bu büro okulların, yüksek okul ve üniversitelerin eğitimle ilgili sorunlarını çözen en yüksek düzeydeki organdır.

Federal Mesleki ve Teknik Eğitim Çalışma Bürosu. Federal Ticaret ve Sanayi Departmanına (Bakanlığa) bağlıdır. Konfederasyonu ilgilendiren çeşitli mesleki ve teknik eğitim alanındaki öğretimi, sınav uygulamalarını düzenler. Ders saatlerine, sınav biçimlerine ilişkin yönergeler koyar. Yüksek Teknik Okulların işleyişini denetler.

İsviçre'de eğitim sistemi ile Federal düzeyde doğrudan İçişleri Departmanı, Ekonomik ve ticari yönü ile Ticaret ve Sanayi Departmanı, öğrencilerin fizik gelişimleri ile ilgili olarak da Milli Savunma Departmanı ilgilenmektedir.

Federal Olgunluk Belgesi Kurulu. Bu kurul olgunluk sertifikalarının konfederasyonun koyduğu kurallara uyup uymadığını denetleyerek kabul etme ile görevlidir. Bu kurulun üyeleri yeni kurulan okulları denetleyerek gerekli öğretim düzeyinin gerçekleşmesine yardımcı olur.

İsviçre Bilim Kurulu. Federal hükümetin en üst düzeyde danışmanlığını yapar. İstenen konularda somut öneriler, ilkeler ve yönergeler hazırlayarak hükümete sunar. Üniversite araştırma politikası ve eğitim politikası alanında etkinlikler gösterir. Kanton yüksek okullarına yapılacak parasal yardımı belirler.

Kanton üniversitelerinin çoğu özerktir. *Federal Okullar Kurulu* kendisine bağlı Lozan ve Züriç Politeknik Okullarının eşgüdümü ile görevlidir.

Üniversitelerin özerkliği kanton düzeyinde yasalarla korunur. Bilimsel ve yönetsel özerkliğe sahiptirler. Tüm üniversiteler kamu

üniversiteleridir. Devlet bütçesinden pay alırlar. Alman kesimindeki üniversitelerle Federal Politeknik Okullar özerk değildirler. Roman ve St-Gall üniversiteleri tüzel kişiliğe sahiptir. Fakültelerin kendilerine bağlı Araştırma Enstitüleri bulunmaktadır.

Kantonlar kamu sağlığını düşünerek, çok büyük titizlikle korudukları özerk üniversitelerinin bir parçası olan tıp fakültelerinin yönetimini konfederasyona devretmişlerdir.

Çizelge III bir İsviçre üniversitesinin örgüt yapısına ilişkin fikir vermektedir.

BERN ÜNİVERSİTESİ ÖRGÜT YAPISI

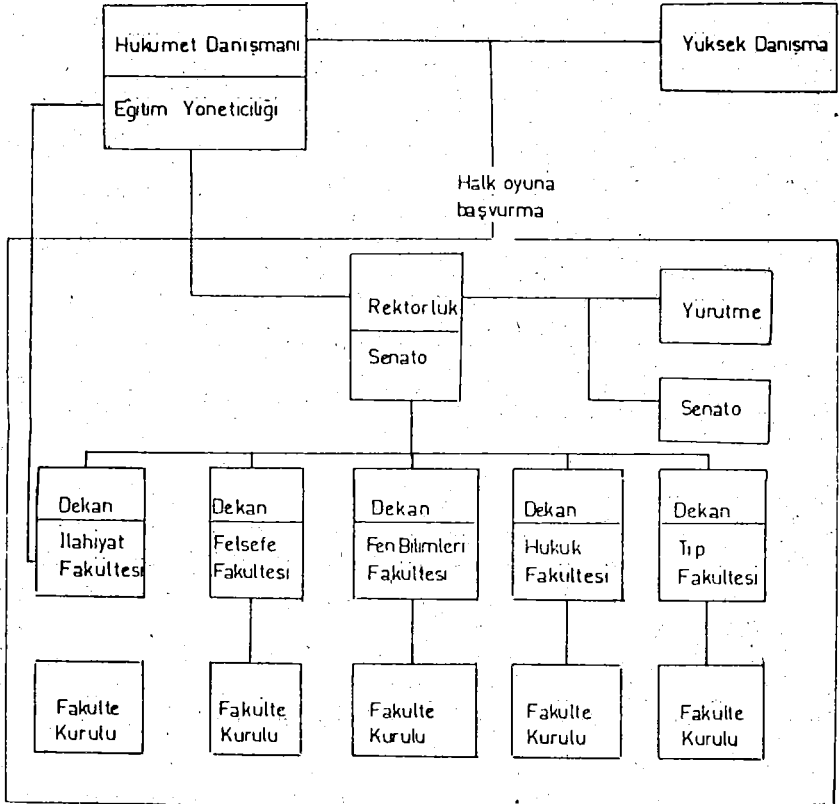

Çizelge III.

Öğretim üyelerinin büyük bir bölümü tam gün çalışmaktadırlar. Akademik hiyerarşi, ordinaryüs profesör, profesör, yardımcı profesör, yardımcı doçent, araştırma görevlisi, araştırma şefi, asistan olarak sıralanmaktadır. Öğretim üyeliğinin ilk basamağı yardımcı doçentliktir (Unesco, 1982). Üniversite Öğrencileri Dernekleri Federasyonu etkin çalışmalarını sürdürmektedirler (Eberhard, 1982-83).

1960-70'li yıllarda yabancı öğrenci sayısındaki artış üniversitelere büyük işletme örgütleri görünümü vermiştir. Rektör'den başka bir de İşletme Müdürü görev yapmaktadır.

Kanton okullarını denetleyen temel eğitim müfettişleri ile orta-öğretim I. ve II. devrede görev yapan müfettişler Kanton Yasama Meclisi olan Büyük Konsey tarafından atanırlar.

Kimi kantonlarda yer alan Okul Kurulları'nda ise o kantonda yaşayan her yetişkin görev alabilir.

Ülkedeki öğretmenler ayrı düzeylerde örgütlenmişlerdir. Eğitim ve öğretim konusunda büyük bir etkinliği sahiptirler. En üst düzeydeki öğretmen kuruluşu KOSLO, Kanton Milli Eğitim Müdürleri Kurulu çalışmalarında ortak organ işlevi görmektedir. Bu iki örgüt birleşerek 1-9 yılları arasındaki eğitim sorunları üzerinde çalışan Pedagoji Kurulu'nu oluştururlar (Centre De Documentation, 1982).

Okul Sisteminin Yapısı

İsviçre eğitim sisteminin yapısını genel olarak açıklamaya çalışmak okulların tüm değişik niteliklerini yitirmesine yol açar (Les Auteurs, 1975) denilmesine karşın bir araştırmacının genel bir perspektif kazanabilmesi için bunu yapmanın zorunluluğu ortaya çıkmaktadır. Oldukça karmaşık ve değişik yapıdaki eğitim kurumlarının örgüt yapılarına ilişkin bilgiler çizelgeler biçiminde verilmeye çalışılmıştır (Çizelge IV, V, VI, VII).

Okul Öncesi Eğitim. İsviçre'de okul öncesi eğitim 2-3 yaşında başlar. Okula başlama yılı olan altı yaşına kadar devam eder.

Temel Eğitim I. Devre. Kantonlara göre süresi değişir (4-5 ya da 6 yıl).

Ortaöğretim I. Devre. Farklı kantonlarda farklı adlar alır (yöneltme sınıfı, Realschule, ilkokul son devre).

Ortaöğretim II. Devre. Zorunlu öğretimi kapsayan (18 yaş) olgunluk sertifikası ya da diplomaya götüren devredir.

Yaş	Öğretim Yılı	Yetişkin Eğitimi					Devre
		Federal Politeknik Okul	Kanton Univer- siteleri	Öğret- men Yetis- tirme Kurum- ları	Diger Meslek Yuksek Okulları ve Teknik Okullar		
19	13						Ortaöğretim II
18	12						
17	11						
16	10	Gymna- sium A,B,C,D,E	Öğretmen Yetiştirme	Kanton Okulları Sertifika	Diger Okullar	Teorik ve Uygulamalı Çıbraklık Okulları	Ortaöğretim I
15	9	Üst İlkokul Orta Öğretim Gymnasium					
14	8	Yöneltme Devresi					
13	7						
12	6						
11	5						I. Devre
10	4						
9	3	İlkokul					
8	2						
7							
		Okul Öncesi Eğitim					

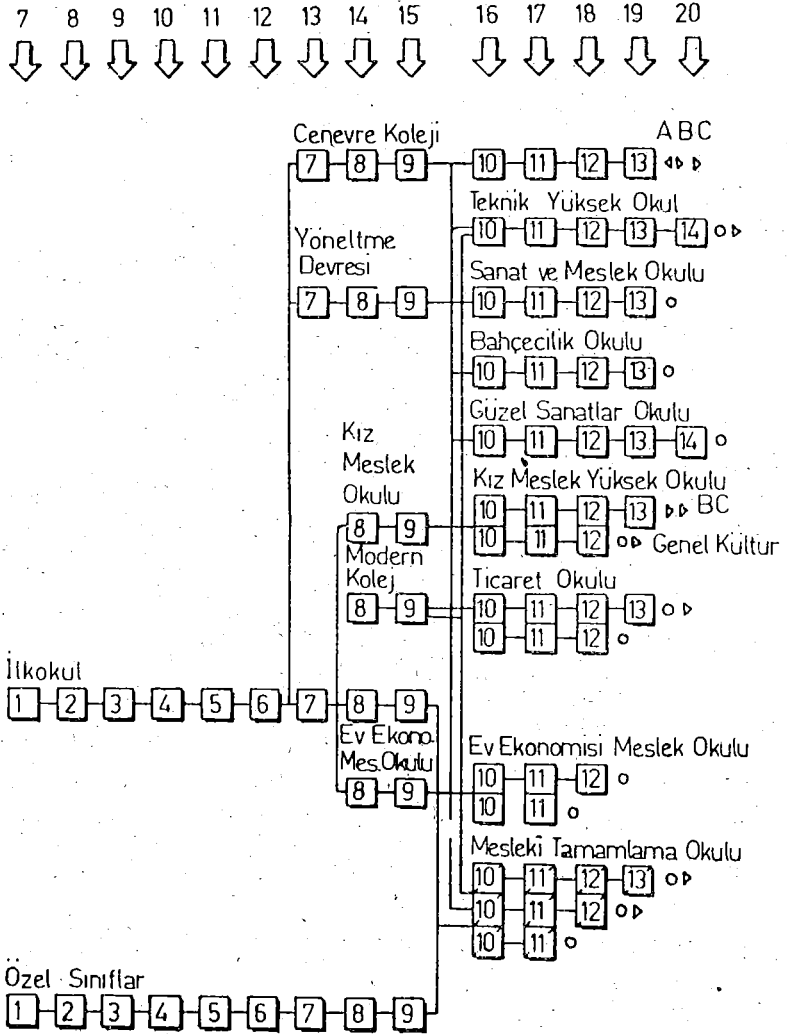

CENEVRE KANTONU EĞİTİM SİSTEMİ

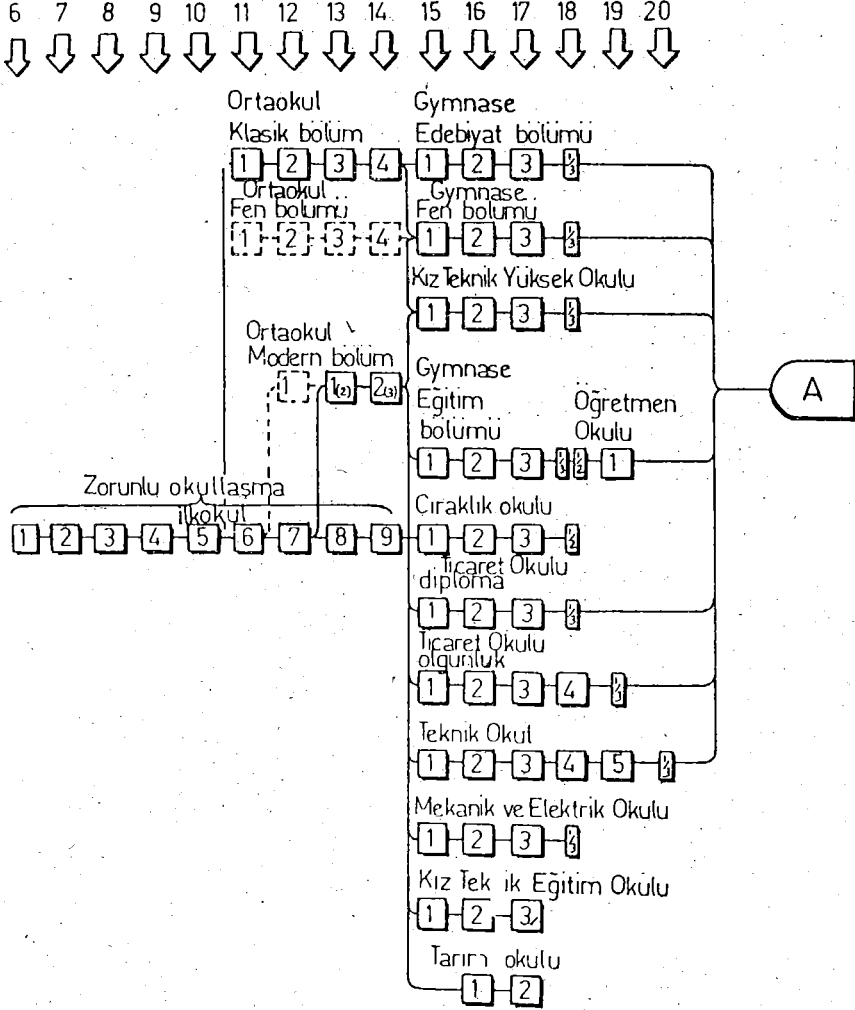

NEUCHÂTEL KANTONU EĞİTİM SİSTEMİ

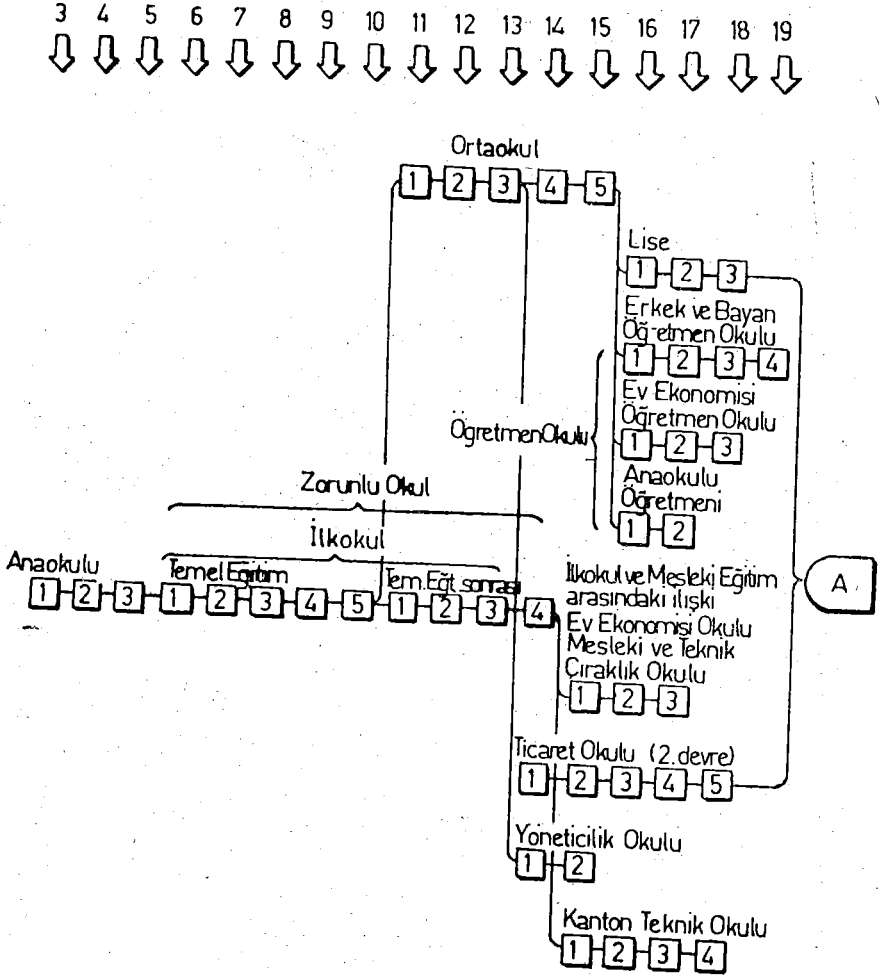

TESSIN KANTONU EGİTİM SİSTEMİ

Öğrenciyi Olgunluk Sınavı'na hazırlayan okullar (Gymnasium, Lise, Kolej) "Olgunluk Sertifikası"nın kabulüne ilişkin Federal Yönerge'ye uymak zorundadırlar. Federal Kurul beş tip olgunluk sertifikası kabul etmiştir.

A-B-C-D-E olgunluk sertifikasını taşıyanlar Federal Politeknik okullardan birisine girebilirler ve Tıp Fakültelerine sınavsız kaydolabilirler. Bunun yanında istedikleri kanton üniversitesine de sınavsız kabul edilirler:

- A) Latince-Yunanca
- B) Latince-Modern Diller
- C) Matematik-Fen
- D) Modern Diller
- E) Ekonomi ve Davranış Bilimleri

Konfederasyonca verdikleri "Olgunluk Sertifikası" kabul edilen üç tip okul vardır. Bu okullar;

1- Kamu Okulları (Gymnasium, Lise, Kolej). Bu okulların büyük bir kısmı devlet okulları olup çok azı özel statüye sahiptir.

2- Öğrencilerini "Federal Olgunluk Sertifikası Sınavı"na hazırlayan özel okullar.

3- Bu sınava öğrencileri hazırlayan 5 büyük kantondaki (Zürich, Bâle, Cenevre, Berne ve Lozan) akşam okullarıdır.

Üniversiteye Götürmeyen Ortaöğretim II. Devre. Bu devrede öğrenciler, yüksek bir meslek okuluna hazırlık olmak üzere geniş bir genel kültür eğitimi alarak zorunlu öğretim yaşı olan 18 yaşına kadar bu okulda kalırlar. Daha çok genç kızlara yönelik okullardır.

Üniversite. İsviçre'de üniversite eğitimi iki tip eğitim kurumunda yapılmaktadır.

1- Kantonlarda bulunan yedi üniversite.

2- Konfederasyona bağlı iki Politeknik Okul (Zürich-Lozan).

Fransızca eğitim yapan kanton üniversiteleri; Fribourg, Cenevre, Lozan Neuchâtel'dir. Fribourg, Berne ve Zürich Almanca eğitim yapmaktadır.

Sağlık bilimleri, fizik ve doğal bilimler ancak belli fakültelerde okutulabilir. Teknik bilimler ise sadece Politeknik okulların programında yer alır (Unesco, 1982).

Lozan ve Zürich Federal Politeknik Okulu yüksek düzeyde teknik insangücü yetiştirir. Bu okulların birer rektörü, bir başkanı, bir de işletme müdürü vardır. Bu iki okul arasında yatay geçiş yapılabilir.

Yüksek Okullar. Öğretmen Okulları ile Mesleki ve Teknik Eğitim Yüksek Okulları Konfederasyon tarafından diplomaları kabul edilmiş yüksek okullardır (Unesco, 1974; 1982, Les Auteurs, 1975).

Mesleki ve Teknik Öğretim Kurumları ile Ana Okulları'nın öğretmenleri dışında, öğretmenleri yetiştirme kantonların sorumluluğundadır. İlkokul öğretmenleri kantonların çoğunda 4 yıl süreli Yüksek Öğretmen Okulu'nda yetişirler. Ortaöğretim I. devre öğretmenleri (Tarih-Yabancı Dil) ve (Matematik-Fen) konularında uzmanlık dallarına ayrılırlar.

I. Tür Öğretmen Yetiştirme Programı

Olgunluk	Üniversite Pedagoji	4-6 aylık
Sertifikası	Bölümü ya da Yüksek Öğretmen Okulu (3-4 yıl)	Staj Devresi

II. Tür Öğretmen Yetiştirme Programı

Ortaöğretim	I. Seminer	Staj Devresi
II. Devre	(Genel Kültür)	
	II. Seminer	
	(Öğretim İlke ve Yöntemleri)	
	4-5 yıl	

Teknik Yüksek Okullar. Bu okulların diplomaları Federal Politeknik okullarca "Olgunluk Sertifikası" olarak kabul edilmektedir.

İsviçre'de Sağlık hizmetleri sektöründe 105 eğitim kurumu, sosyal hizmetler dalında 21 eğitim kurumu özel örgütlere bağlı olarak çalışmaktadır (Hastaneler, Kızılhaç). Bu okullar tam zamanlı olarak çalışırlar.

Mesleki ve Teknik Eğitim. Federal Yasa ve Kurulların kontrolü altında (çıraklık statüsü, meslek eğitimi, çıraklık sınavı, ustalık sınavı, hizmet içi eğitim kursları) geniş bir alana yayılmış çıraklık okulları vardır.

Federal Ticaret ve Sanayi Departmanı'na bağlı "Mesleki ve Teknik Federal Kurulu" ile işbirliği içinde yapılan bu eğitim kurumu ve özel işletmeler tam ve yarı zamanlı olarak etkinlik gösterirler.

Yetişkin Eğitimi. Yüksek okullar dinleyici olarak dersi izlemek isteyenlere sürekli olarak açıktır. III. devre eğitimi adı altında da mühendislere, ekonomistlere, öğretmenlere hizmet içi eğitim kursları düzenlerler.

Cenevre'de bulunan Eğitim Bilimleri Fakültesi, bireyin farklı alanlarda aldığı tüm sertifikaları birleştirerek bir sertifika düzenlemektedir.

İsviçre'de ne Açık Üniversite ne de Mektupla Öğretim Kurumu yoktur.

Yetişkin eğitimi konusunda okulların ve derneklerin çokluğu sınıflamaya engel olmaktadır. Bu okullar;

- Akşam Gymnasium'u, Akşam Teknik Okulları gibi yetişkinin öğrenime yeniden başlamasına izin veren okullardır.
- Yetişkin Eğitimi Federasyonu (FSEA) dır. Tüm dünyada kendisine bağlı 28 örgüt bulunmaktadır.

Süreç

Karar:

Her alanda olduğu gibi eğitim yönetimine ilişkin kararlarda da komün, kanton, konfederasyon düzeyinde büyük ölçüde katılma görülmektedir. Sistemin açıklığını sağlayan katılma eğitimle ilgili yasaların koyuluşuna doğrudan etkide bulunma (referandum) biçiminde olmakta; bu nedenle de öğrenci, veli düzeyinde kararlara katılma yurttaşlarca pek ilgi görmemektedir.

Karar süreci uzun prosedürler ve teknik ayrıntılar yüzünden çoğu zaman gecikmeli (yasaların oluşumu en az 2 yıl süreyi gerektiriyor) olmaktadır. Bunun karşılığında da eğitimin amaçladığı "bireyin kendini ifade olanağı" ile yönetimin gereksindiği "çevre yapısını tanıma" gerçekleşmiş olmaktadır.

Okulun bilgi sistemleri müdürünün sorumluluğu altında çevreye okulu tanıtmaya, okulla ilgili her tür bilgiyi vermesi, yapılacak yeniliklere ilişkin toplumun bilgi sahibi olmasını sağlama ötesi yandan da okula ilişkin dönüt alma ile görevlidir. Komisyonun görüşlerine ilişkin araştırma sonuçları yönetsel düzenlemeler ile sonuçlanabilmektedir.

Yönetimin kararlarında ve uygulamalarında "transparent" olmaları da sorunların çözümünü kolaylaştırmaktadır.

Sistemin stratejik parçası olan öğretmenler her düzeydeki yasa ve yönergelerin hazırlanmasında, yazımında, yayınlanmasında söz sahibidirler. Kanton Milli Eğitim Müdürleri Kurulu'nun her konuda danışmanı ve çalışmalarında yardımcısı KOSLO'dur (Öğretmen Dernekleri Federasyonu).

Okul yönetiminde liderlik ve yöneticilik her öğretmenden beklenmektedir. Öğretmenlerin kendi aralarından seçtikleri yöneticilere, bir dönem önceki ve sonraki yöneticiler "Müdür Yardımcıları" olarak görevlerinde yardımcı olurlar (Centre De Documentation; 1980, 1982; Conference De Suisses, 1982).

Eğitim sisteminin çevresiyle bütünleşme çabaları üniversite düzeyinde daha etkin bir çalışma ortaya koymaktadır. İsviçre'de üniversiteler kamuoyu- tarafından kültürel ve politik aydınlanmanın kaynağı olarak görülmekte bu nedenle de sorunları saptamak, çözümüne katkılamak, doğru ve önemli olanı göstermek üniversiteden beklenmektedir.

Bunu karşılayabilmek için üniversiteler büyük bir yarışma içindedirler. Her biri öğretim üyeleri ve araştırmacıları ile tanınmıştır. Üniversite bir yandan araştırmaları ile çevreye uyum sağlarken, yardımcı profesör vs. gibi genç kadrolara yönetim olanağı vererek dinamizmini artırmaya çalışmaktadır.

Planlama:

Ulusal düzeyde bir planlama örgütü yoktur. Planlama gerektiren kararlar komün, kanton düzeyinde ayrı biçimlerde alınmaktadır (Unesco, 1975).

Aşırı biçimde yerinden yönetilen İsviçre gibi bir ülkede planlama çok güç bir çalışmayı gerektirmektedir. (Conference Suisse, 1982).

Dış göçlerle gelen öğrenci sayısının artması, ekonomik bunalım, toplumun gereksinimleri, planlama kararlarında toplumsal isteği başa alan eğitim kurumlarını yeni duruma uyum zorlamıştır.

Üniversite Planlaması ile görevli İsviçre Bilim Kurulu kanton üniversitelerine yapılacak yardım miktarı ve burslara ilişkin kararlar alıp, araştırma raporları yayınlamasına karşın kantonların pek ilgisini çekmemiştir (Unesco, 1982).

İsviçre eğitim sisteminin planlama alt sistemi örgütsel bütünlük göstermemesine karşın nitelikli öğrenci yetiştirme kararının bir bo-

yutu olarak dolaylı biçimde aynı amaca dönük olarak çalışmaktadır (Conference Suisse, 1982).

Örgütlenme:

Yatay yapıdaki eğitim örgütlerinin işleyişi büyük ölçüde üyelerinin sorumluluk ve özdenetim anlayışına dayandırılmaktadır (Centre De Documentation, 1982).

Hızlı toplumsal değişmelerin yapıda yarattığı büyük ölçüdeki hareketlilik eğitim örgütlerine yeni alt sistemler (informasyon, araştırma, planlama) eklemeyi zorunlu kılmış var olanları da genişletmiştir (Bütçe, personel, sağlık vs.)

Örgütlenmelerdeki esneklik, (yüksek öğretime çok kanallı geçiş; yöneltme devresinin uzatılması) sisteme uyumlayıcı nitelikler kazandırmıştır. Üniversiteler de yüz yılın başından bu yana 22 kat artış gösteren kendi öğrencilerinin yanında 4.5 kat artan yabancı öğrencileri, modern işletme görünümü kazanan Araştırma Enstitüleri ile sürekli değişen esnek örgütler durumuna gelmişlerdir.

Öğretimin kalitesini düşürmemek koşuluyla öğretmenler, kendi işlerini planlamada büyük ölçüde özerktirler.

İletişim:

Nicel gelişmeler nitel gelişmelere dönüşerek eğitim örgütlerinin formal boyutunu informal boyutun zararına genişletmiştir. Örgütün büyüklüğü ve personelin çok sayıda olması informal iletişimi engellerken dışarıdan verilen kurallar ve yönergeler, bürokratik anlamdaki çatışma ve gerginlikleri gündeme getirmiştir (Conference Suisse, 1982).

Bunu önlemek amacıyla öğretmen yetiştirme programlarına, bireysel ilişkileri kolaylaştıracak, insan ilişkileri becerileri kazandıracak dersler konulmaya başlanmıştır.

Çevresiyle iletişimi büyük ölçüde gerçekleştirmeyi başaran üniversiteler canlı birer kültür merkezi durumundadırlar. Araştırma ile eğitimi bir arada yürüten üniversitelerin üyeleri toplumun pratik sorunlarına çözümü; geniş bir genel kültür eğitimi yanında birden fazla alanda mesleki eğitim vererek yetiştirdikleri bireyler aracılığıyla, getirdiklerini savunmaktadırlar.

Konfederasyon'un informasyon alt sistemi olarak çalışan Dokümantasyon merkezleri yeniliklerin yayılmasını kolaylaştıran örgütler

durumundadırlar. Uluslararası düzeydeki informasyon merkezlerinin (Unesco, OCDE, Avrupa Konseyi) İsviçre'de bulunması yenilik girişimlerini artırmakta, yeni modeller denemekte uyarıcı etki yapmaktadır.

Eşgüdüm:

Eşgüdüm, ülke düzeyinde çok zayıftır. Kaynakları ve insangücü sınırlı bir ülke ve sistem özelliğine kavuşması gereken eğitim örgütleri için gösterilen eşgüdüm çabaları optimal bilimsel sonuçlara ulaşmaya çalışmaktadır. (Unesco, 1977).

Tek eşgüdüm örgütü olan Kanton Milli Eğitim Müdürleri Kurulu'nun çalışmaları da çoğu zaman karşıt pedagojik görüşler yüzünden sonuçlanamamaktadır (Unesco, 1982).

Tüm kantonların yasal metinlerini uyumlaştırmak amacıyla yıllardır çaba harcanmaktadır. Bu amaçla büyük planlardan kaçınıp, somut projeler üzerinde çalışmalar yapılmaktadır. Eşgüdüm ve el birliğinin yapılacak yenilik girişimleriyle sağlanabileceğine inanılmaktadır (Unesco, 1982; 1980; 1977; Conference Des Directeurs Catonaux, 1982).

Denetim:

Kimi kantonlarda yarım kimisinde ise tam gün çalışan müfettişler denetim yaparlar. Kimi kantonlarda ise Okul Kurulu tarafından denetim gerçekleştirilir.

Ortaöğretim ve ilköğretim düzeyinde müfettişler Kanton Yasama Meclis'ince atanırlar. Okul müfettişleri bölgelerindeki tüm eğitim kurumlarını kontrol etmekle görevlidirler. Cenevre kantonunda müfettişler okul müdürünün sorumluluğu altında müzik, beden eğitimi, resim ve el-ış konusunda çocukları yetiştirmekle sorumludur.

Müfettişler rehberlik ve kontrol görevlerini birlikte yapmaktadırlar. Öğretimin niteliğinin yükseltilmesi etkinliklerini yönetirler (Centre de Documentation, 1982). Okul müdürüne okul yönetiminde yardımcı olurlar ve okul kurulunda yer alırlar.

Mesleki ve teknik eğitimle ilgili okulların denetimi Federal Kurulların seçtiği kişilerce yapılır.

Okul müdürü her yıl kanton Milli Eğitim Müdürü'ne bir çalışma raporu sunar, Kanton Milli Eğitim Müdürü de Büyük Konsey'e

(Kanton Hükümeti) raporunu sunar (Unesco, 1982; Centre De Documentation, 1982).

Sonuç

İsviçre eğitiminin gelişimindeki en önemli etken her kantonun kendi dil, kültür ve coğrafi farklılıklarına uygun eğitim kurumlarını geliştirmiş olmasıdır (Chapman, 1975).

Sistemin parçaları farklı yollardan aynı amaca ulaşmaya çalışmaktadırlar.

Fransız kantonlarında geleneksel Fransız merkezîyetçiliğinin etkisi görülmektedir. Örneğin Cenevre'de komünlere çok az yetki devredilmiştir. Politeknik okulların yapısı ise Fransız politeknik okullarına benzemektedir.

Bu üç kesimin eğitim sistemi yapı bakımından farklı öğeler gösterebilirler de süreçlerin getirdiği sorunlar benzer niteliktedir.

Eğitim yönetimi açısından evrensel sorunlar İsviçre'de de karşımıza çıkmaktadır. Yükseköğretime giriş, yeniliklere direnme, fırsat eşitliğini sağlama, yöneltme, sorunların çözümünde ortak görüş birliğinin azlığı gibi.

KAYNAKÇA

Centre Suisse De Documentation En Matière D'Enseignement et D'Education. *L'Inspection Scolaire Dans Les Cantons* Genève, 1980.

———. "Administration Et Planification Scolaires En Suisse" Genève, 1982.

———. *L'Enseignement En Suisse*. (Eugene Egger et Emile Blanc). Genève, 1974.

Chapman, Eunice. *Switzerland: A Study of Educational System of Switzerland and Guide to the Academic Placement of Student From Switzerland in Educational Institution in the USA*. 1975.

Conference Suisse des Directeurs Cantonaux De L'Instruction Publique, *Reevaluation De La Planification De L'Education Dans Un Pays Fédéraliste: La Suisse*. Palais Wilson, 1211 Geneve 14. 1982.

Eberhard, Hilde, Doris Touron. *Guides Des Etudes En Suisse*. Switzerland: 1982-1983.

Jotterdand, Rene. *Structures et Régimes De L'Enseignement Dans Divers Pays*. Bruxelles, Institute Belge De Science Politique. 1964.

Mialaret, Gaston-Maurice Debese. *Traité Des Sciences Pédagogiques*. Vol. III. P.U.F. Paris, 1972.

Mr. Basch. "24.1.1983 tarihli görüşme" (Attaché Culturelle de l'Ambassade Suisse). Ankara.

Migros. La Suisse. De La Formation Des Alpes à la quête du Futur. 1975.

OCDE. *L'Enseignant Face a L'Innovation.* Paris, 1974.

Unesco. *L'Enseignement Superieur En Suisse.* Budapeste, 1981.

———. *Innovations Scolaires En Suisse, Particularité et Tendances.* (Eugene Egger, Emile Blanc). Paris, 1977.

———. *L'Education Dans Le Monde.* Vol. III. L'Enseignement Du Second Degré. 1963.
Vol. V. Politique, Legislation et Administration de l'éducation, 1972.
Vol II. L'Enseignement du Premier Degré. 1980.