



Serbest Zaman İlgilenimi Ve Yařam Doyum İliřkisinde Etkinlik Doyumunun Kısmi Aracılık Etkisi: Rekreatif Kořucular Örneęi

Partial Mediation Effect of Event Satisfaction in
Relationship Between Life Satisfaction and Leisure
Involvement: A Sample of Recreational Runners

İsmail AYDIN¹

¹Bartın Üniversitesi, Spor Bilimleri Fakültesi, Rekreatif Bölümü, Bartın
• ismail.aydin2013@gmail.com • ORCID > 0000-0002-4373-7200

Makale Bilgisi / Article Information

Makale Türü / Article Types: Arařtırma Makalesi / Research Article

Geliř Tarihi / Received: 8 Nisan / April 2021

Kabul Tarihi / Accepted: 19 Ocak / January 2022

Yıl / Year: 2022 | **Cilt - Volume:** 13 | **Sayı - Issue:** 1 | **Sayfa / Pages:** 55-74

Atıf/Cite as: Aydın, İ. "Serbest Zaman İlgilenimi ve Yařam Doyum İliřkisinde Etkinlik Doyumunun Kısmi Aracılık Etkisi: Rekreatif Kořucular Örneęi - Partial Mediation Effect of Event Satisfaction in Relationship Between Life Satisfaction and Leisure Involvement: A Sample of Recreational Runners: Ondokuz Mayıs Üniversitesi Spor ve Performans Arařtırmaları Dergisi - Ondokuz Mayıs University Journal Of Sports And Performance Researches 13(1), April 2022: 55-74

* Arařtırma için Bartın Üniversitesi Sosyal ve Beřeri Bilimleri ve Yayın Etięi Kurulu'ndan 30.12.2020 tarihli ve 2020-SBB-0282 karar sayıı ile etik kurul izni alınmıřtır.

SERBEST ZAMAN İLGİLENİMİ VE YAŞAM DOYUM İLİŞKİSİNDE ETKİNLİK DOYUMUNUN KISMİ ARACILIK ETKİSİ: REKREASYONEL KOŞUCULAR ÖRNEĞİ

ÖZ

Serbest zamanlarımızda katıldığımız etkinlikler sağlıklı yaşam tarzımızın önemli bir bileşenidir. Serbest zaman etkinlik seçiminin altında yatan sürecin keşfetme ve buna bağlı oluşan yaşam doyumunu belirleme isteği son zamanlarda giderek artmaktadır. Bu sebeple, serbest zaman etkinliği olarak rekreasyonel koşuyu tercih eden kadın ya da erkeklerin koşuya yönelik duydukları ilginin yaşam doyum düzeylerine ne yönde etki yaptığını, bu etkinin oluşmasında ise etkinlik doyumunun aracılık rolünün olup olmadığını belirlemek çalışmanın temel amacını oluşturmuştur. Kolayda örneklem yöntemiyle tespit edilen 239 kişi üzerinde yürütülen bu çalışmada, veri toplama aracı olarak Serbest Zaman İlgilenim Ölçeği (SZİÖ), Yaşam Doyum Ölçeği (YDÖ) ve Etkinlik Doyum Ölçeği (EDÖ) kullanılmıştır. Ölçekler arasındaki ilişkiyi incelemek için oluşturulan araştırma modeli Yapısal Eşitlik Modeliyle (YEM) değerlendirilmiştir. Araştırma sonucunda, serbest zaman etkinliklerine duyulan ilginin rekreasyonel koşucuların yaşam doyum düzeyini artırdığı ve etkinlik sonucu oluşan doyumun modelde aracılık rolü etkisi yarattığı belirlenmiştir. Ayrıca, oluşan bu etki düzeyinin cinsiyete göre farklılaştığı da tespit edilmiştir. Sonuç olarak, rekreasyonel koşu deneyimindeki kişisel anlam (ilgilenim) ve buna bağlı oluşan yaşam doyumunu kavrayabilmek için etkinlikten haz almanın belirleyici bir ölçüt olduğu söylenebilir.

Anahtar Kelimeler: Etkinlik doyumunu, ilgilenim, kısmi aracılık, serbest zaman, yaşam doyumunu.

PARTIAL MEDIATION EFFECT OF EVENT SATISFACTION IN RELATIONSHIP BETWEEN LIFE SATISFACTION AND LEISURE INVOLVEMENT: A SAMPLE OF RECREATIONAL RUNNERS

ABSTRACT

Participation in leisure activities is an important component of a healthy lifestyle. The desire to discover the underlying process of leisure activity selection and to determine life satisfaction resulting from this activity selection has been increasing recently. For this reason, the main purpose of the study was to determine how leisure involvement affects life satisfaction of male or female who prefer recreational running as a leisure activity, and whether event satisfaction has a mediating role on this effect. In this study conducted with 239 participants, Modified Involvement Scale (MIS), Life Satisfaction Scale (LSS) and Event Satisfaction Scale (ESS) were used as data collection tools. The research model created to examine the relationship between the scales was evaluated using the Structural Equation

Model (SEM). As a result, it was determined that the leisure involvement had an effect on level of recreational runners' life satisfaction and event satisfaction had a mediating role in the model. In addition, it has been determined that this effect level varies according to gender. As a result, it may be said that event satisfaction is a determinant criterion to comprehend the personal relevance (involvement) in the recreational running experience and the life satisfaction resulting from this relevance.

Keywords: *Event satisfaction, involvement, leisure, life satisfaction, partial mediation.*

GİRİŞ

Serbest zaman etkinliklerine katılım son yıllarda dünya çapında oldukça ilgi görmektedir. Örneğin, bu etkinliklerden birisi olan rekreasyonel 5K (5000 metre) koşusu küresel anlamda ortalama en az 150 ülkede ve 1.5 milyondan fazla katılımcıyla gerçekleştirilmektedir (Susan ve Komen, 2015). Bunun yanı sıra, maraton gibi diğer koşu etkinlikleri de uluslararası arenada binlerce katılımcıyı içine çeken bir organizasyona dönüşmüştür. 2007'den 2014'e kadar New York (50.504), Chicago (40.801), Paris (38.116), Londra (35.803) ve Tokyo'da (34.121) gerçekleştirilen ve dünyanın en büyük maratonları olarak kabul edilen bu tür etkinliklere katılımın yaklaşık %33 oranında arttığı belirlenmiştir (Uluslararası Maratonlar ve Uzaktan Yarışlar Derneği, 2015). Dolayısıyla bu derece bir kitlesel katılımlı rekreasyonel etkinliklerinin fiziksel etkinlik için topluma dayalı bir fırsat olabileceği göz önüne alındığında (Murphy ve Bauman, 2007), birçok serbest zaman araştırmacısının (Funk ve ark., 2011; Ridinger ve ark., 2012) bu tür etkinliklere katılım gösteren kişilerin davranışsal ve tutumsal sonuçlar üretme durumlarını değerlendirdikleri göze çarpmaktadır. Bu gibi sonuçların rekreasyonel etkinliklerin ekonomik olmayan kişisel faydalarını temsil ettiği söylenebilir (Murphy ve Bauman, 2007).

Rekreasyonel koşu etkinliklerinin popülaritesi ve bu tür ekonomik olmayan katılımcı faydaları göz önüne alındığında, konunun ilgili literatürde daha çok motivasyon, mutluluk, etkinlik doymu, etkinlik hizmet kalitesi, ilgilenim, yaşam doymu ve egzersize katılım niyeti gibi kavramlarla değerlendirildiği görülmektedir (Funk ve ark., 2011; Sato ve ark., 2014; Theodorakis ve ark., 2015). Özellikle bu tür koşu etkinliklerine katılım kararının kişilerin etkinliğe yönelik duydukları yüksek ilgi ve bağlılık düzeyinden kaynaklandığı belirlenmiştir (Ridinger ve ark., 2012). Dolayısıyla bu durum serbest zaman ilgileniminin bu konu hakkındaki önemini de ortaya koymaktadır. Örneğin Sato ve ark. (2014) ABD'de 827 rekreasyonel koşu etkinliğine katılanlar üzerinde yaptığı çalışmada, serbest zaman ilgileniminin katılımcıların yaşam doymu alanlarında önemli bir gösterge olduğunu bulmuştur. Konuya ilişkin yapılan bu çalışmada daha çok serbest zaman ilgilenimini çekicilik, önem verme ve kendini ifade boyutlarıyla incelendiği görülmüştür. Bu

durumun çok boyutlu bir yapı olan ilgilenimin (Havitz ve Dimanche, 1997) net bir şekilde anlaşılmasını da yetersiz kılmaktadır. Ayrıca, serbest zaman ilgilenimi ve yaşam doyumu arasındaki ilişkiyi anlamada önceki araştırmalarda potansiyel aracı rol oluşturabilecek değişkenlerin de göz ardı edildiği belirlenmiştir (Schimmack ve Oishi, 2005). Ancak Sato ve ark. (2016) bir başka araştırma bulgusunda serbest zaman ilgilenimi ve yaşam doyumu arasındaki ilişkiyi net bir şekilde anlayabilmek için iş, aile, genel sağlık gibi çeşitli yaşam alanlarının da bu ilişkide etkili olabileceğini orta koymuştur.

Sonuç olarak, rekreasyonel etkinlikteki kişisel anlamı kavrayabilmek için (Morris ve ark., 2017; Mock ve ark., 2019) kullanılan ‘serbest zaman ilgilenim’ kavramının yaşam doyum düzeyini ne yöne etkilediği yaptığı, oluşan bu etkinde ise hangi değişkenlerin aracılık rolü (ör. etkinlik doyumu) göstereceği dünya genelinde araştırmacılar tarafından incelenirse de, Türkiye’de konuya ilişkin çalışmaların sınırlı sayıda olduğu görülmektedir. “Serbest Zaman İlgilenimi: Leisure Involvement, Yaşam Doyumu; Life Satisfaction, Etkinlik Doyumu; Event Satisfaction; Rekreasyonel Koşu Etkinliği; Recreational Running Activity” anahtar kelimeleri kullanılarak, Yüksek Öğretim Kurumu (YÖK) Ulusal Tez Merkezi, YÖK Akademik, Dergi Park, Ulakbim SBVT, Milli kütüphane veri tabanlarında bu konu yapılan herhangi bir çalışma tespit edilmemiştir. Dolayısıyla, bu durum araştırmacıları literatürde konuya ilişkin kapsamlı bir çalışmaya sevk etmektedir. Bu noktadan hareketle, literatürde önemli bir boşluğu dolduracağı da düşünülen bu çalışmanın amacı, rekreasyonel koşu etkinliklerine düzenli katılan bireylerin serbest zaman ilgilenim ve yaşam doyum düzeylerini incelemek ve aralarındaki ilişki de etkinlik doyumunun aracılık etkisini tespit etmektir.

Literatür İncelemesi

Serbest Zamanda İlgilenim Kavramı

Havitz ve Dimanche (1997) ilgilenimi kişinin ihtiyaçları, değer yargıları ve ilgi alanlarına bağlı olarak herhangi bir ürün/hizmete karşı algıladığı yakınlık/alaka/ilgi” olarak tanımlamaktadır. Genel anlamda ürün ve hizmet sektöründe tüketici davranışını anlamada kullanılan ilgilenim kavramı, rekreasyonun toplumların yaşantısında tüketime dayalı bir ürün/hizmet modeli olarak algılanmasıyla 1980’lerin ortalarından itibaren serbest zaman literatüründe de yer edindiği gözlemlenmiştir (Havitz ve Dimanche, 1997; Decloe ve ark., 2009). Kavramı konu alan birçok araştırmada olduğu gibi serbest zaman literatüründe de ilgilenimi tanımlamak isteyen araştırmacıların tüketici davranışı literatüründen yararlandığı bilinmektedir. Benzer şekilde ilgili literatürde kavrama yönelik tanımlama yapma çabalarının yanı sıra ölçek geliştirme üzerine odaklanıldığı süreçte ise geliştirilen ilk ölçeklerin yine tüketici davranışları literatüründe sıklıkla kullanılan Zaichkowsky’nın (1985) “Kişisel İlgilenim Envanteri” ile Kapferer ve Laurent’in (1985) “Tüketici İlgilenim

Profili " faydalanılarak oluşturulduğu görülmektedir (Havitz ve Dimanche, 1997; Kim ve ark., 1997; McIntyre, 1989). Neticede, ilgilenimin tüm boyut ve Özelliklerinin serbest zaman literatüründe de net bir şekilde anlaşılabilmesinin tüketici davranışları literatürünü kapsamlı bir şekilde değerlendirilmesiyle mümkün olabileceği söylenebilir.

Etkinlik Doyumu Kavramı

İnsanların yaşamlarını değerlendirmelerine de etkinliklere katılım sonucu oluşan memnuniyetin de katkı sağladığı düşünülmektedir. Serbest zamanlarda, insanların rekreasyonel etkinliklere katılması (ör. kitlesel etkinlikler) onları duygusal tepkilere neden olan deneyimsel bir tüketime doğru teşvik etmektedir (Funk ve ark., 2011). Dolayısıyla etkinliğe yönelik oluşan bu tür duygusal tepkiler katılımcıların etkinlikten memnuniyet düzeylerini anlamada araştırmacılara yardımcı olmaktadır (Sato ve ark., 2016). Funk ve ark. (2011) bu tür etkinlik memnuniyeti, bireyin bir serbest zaman etkinliğine katılarak öngördüğü memnuniyet düzeyi ile elde ettiği memnuniyet düzeyi arasındaki bilişsel bir değerlendirilmesinden etkilenecek oluştuğunu bildirmektedir. Benzer şekilde Petrick ve ark. (2001) etkinlik doyumunu nihayetinde serbest zaman etkinliğinin, bireyin Öznel beklentilerine göre gerçekleştirme derecesinin bilişsel bir değerlendirmesi olarak kabul edilebileceğini belirtmiştir. Bu nedenle, etkinlik doyumunun aslında katılımcıların etkinliğe katılmaya yönelik duygusal tepkilerini ve bilişsel yargılarını da içerdiğini söyleyebilir. Örneğin Theodorakis ve ark. (2015) yürüttükleri bir araştırmada, rekreasyonel koşu etkinliğinden duyulan memnuniyetin katılımcıların deneyimsel mutluluğu üzerinde olumlu bir etki yarattığını belirlemiştir. Neticede, olumlu bir şekilde sonuçlanan serbest zaman etkinliğine katılım deneyimi, kişilerin bu tür etkinliklere duygusal ve sembolik anlam yüklemesine de yol açabilir (Filo ve ark., 2009). Dolayısıyla etkinliğe bu gibi sebeplerle atfedilen değer arttıkça, katılım sonucu oluşacak hedonik değer de bir o kadar yüksek olacaktır (Addis ve Holbrook, 2001). Bu şekilde etkinlik memnuniyetinin temeli oluşurken (Oliver, 1997) genel yaşam doyumunu da artırabileceği düşünülmektedir. Bu nedenle, etkinlik doyumunun yaşam doyumunu gerek doğrudan gerekse dolaylı bir biçimde etkileme potansiyeline sahip olabileceği söylenebilir. Bu bizi çalışmadaki temel araştırma hipotezine "H1= Serbest zaman ilgilenimin yaşam doyumunu üzerindeki dolaylı etkisinde etkinlik doyumunu aracılık rolüne sahiptir." sevk etmektedir.

Yaşam Doyumu Kavramı

Yaşam doyumunu kavramını geniş açıklayan bir tanım yoktur. Bu nedenledir ki literatürde yaşam doyumuna ilişkin çok farklı tanımlara rastlanabilmektedir. Genel anlamda yaşam doyumunu, bireyin yaşamına ilişkin genel değerlendirmeleri içeren Öznel bir yargıdır (Yetim, 1992) ve kişinin yaşamından duyduğu memnuniyet olarak tanımlanır (Veenhoven, 1996, Telman ve Ünsal, 1995). Dünya Sağlık

Örgütü (1995) yaşam doyumunu insanların kültür ve değerlerini, fiziksel sağlıklarını, psikolojik durumlarını ve sosyal ilişkilerini bir araya getiren yaşam kalitesinin değerlendirilmesinde kullanılan bir kavram olarak tanımlamaktadır. Bu kavramı, Shin ve Johnspn (1978) bir kişinin seçtiği ölçütlere göre yaşam kalitesinin toplam bir değerlendirmesi; Haybron (2001) insanın beklentileriyle, elinde olanların kıyaslanması sonucu elde edilen durum; Rice ve ark. (1992) ise kişinin hayatla ilgili inanç ve değerlendirmelerinin toplamı veya kişinin hayatıyla ilgili genel tutumu şeklinde değerlendirmektedirler. İnsanların yaşam doyumunu etkileyen birçok faktör tanımlanmıştır. (Akyıldız, 2010). Bu faktörlerden birisinin de rekreasyonel etkinliklere duyulan ilginin olduğu düşünülmektedir. Örneğin, Tsai ve Wu (1998) serbest zaman etkinlik türü, etkinliğe katılım sıklığı ve yaşam doyumu ilişkisini incelemiştir. Zimmer ve Lin (1996) yetişkin Tayvanlı yaşlı bireyler üzerinde yaptığı çalışmada, serbest zaman etkinliklerine ilgi sonucu gerçekleşen katılımın yaşam doyumu düzeyini belirlemede etkili olduğu sonucuna ulaşmıştır. Dolayısıyla etkinliklere duyulan ilgiyi tanımlamada kullanılan serbest zaman ilgilenimi ile yaşam doyumu arasındaki ilişkinin birçok araştırmacı tarafından da incelenmesi, bizleri çalışmadaki bir diğer hipoteze “H2= Serbest zaman ilgileniminin yaşam doyumu üzerinde doğrudan etkisi vardır.” yönlendirmektedir.

YÖNTEM

Katılımcılar

Araştırmanın evrenini Ankara’da koşu gruplarına katılan yetişkin bireyler, örneklemini ise kolayda örneklem yöntemi ile seçilen 116 erkek (%48,5), 123 kadın (%51,5) toplam 239 kişi oluşturmuştur. Kolayda örneklem yöntemiyle seçilen katılımcılara kişisel demografik bilgileri ve Likert tipi maddeleri içeren ölçek form yüz yüze uygulanmıştır. Çalışmaya katılan bireylerin %51,5’i kadın, %54,4’ü evli, %68,6’sının eğitim düzeyi üniversite, ortalama yaşları 38,64, gelir düzeyleri ortalama 6564TL haftalık koşuya katılım süresi 3,50 gün olduğu belirlenmiştir (Tablo 1).

Tablo 1. Katılımcıların demografik Özellikleri

Sürekliliği Değişkenler	Ort.	Ss.	En Az	En Fazla
Yaş	38,64	7,87	30	82
Gelir Düzeyi (TL)	6564,02	5353,9	2000	40000
Haftalık Koşuya Katılım Süresi (Gün)	3,50	1,40	1	7

Kategorik Değişkenler	%a	%b
Cinsiyet (a=erkek; b=kadın)	48,5	51,5
Medeni durum (a= bekar; b= evli)	45,6	54,4
Eğitim (a= lise; b=üniversite)	31,4	68,6

Not: Ort= Ortalama, Ss= Standart sapma

Veri Toplama Aracı

Bu çalışmada, önceki araştırmalarda geçerlik ve güvenilirliği yapılmış ölçüm araçları kullanılmıştır. Ölçeklere ilişkin bilgiler sırasıyla aşağıda verilmiştir.

Serbest Zaman İlgilenim Ölçeği (SZİÖ): Bireylerin serbest zaman ilgilenim düzeylerini belirlemeye yönelik ifadelerin yer aldığı Kyle ve ark. (2007) tarafından geliştirilen ve Türkçe uyarlaması Gürbüz ve ark. (2018) tarafından yapılan “Serbest Zaman İlgilenim Ölçeği”, eşit dağılımlı (3’er maddelik) 5 alt boyut ve toplam 15 maddeden oluşmaktadır. 5’li likert tipindeki ölçekte ifadeler; (1) hiç katılmıyorum- (5) tamamen katılıyorum şeklinde yanıtlanmaktadır.

Etkinlik Doyum Ölçeği (EDÖ): Rekreatyonel etkinliklere katılan bireylerin etkinliklerden duydukları doyuma yönelik ifadelerin yer aldığı “Etkinlik Doyum Ölçeği” (EDÖ) Funk ve ark. (2011) tarafından geliştirilmiştir. Türkçe uyarlaması ise Aydın (2022) tarafından yapılan ölçek tek alt boyut ve toplam 3 maddeden oluşmaktadır. 7’li Likert tipindeki ölçekte ifadeler; (1) kesinlikle beni ifade etmiyor- (7) kesinlikle beni ifade ediyor şeklinde yanıtlanmaktadır.

Yaşam Doyum Ölçeği (YDÖ): İnsanların yaşam doyum düzeylerini belirlemeye yönelik ifadelerin yer aldığı Diener ve ark. (1985) tarafından geliştirilen ve Türkçe uyarlaması Yetim (1991) tarafından yapılan “Yaşam Doyum Ölçeği”, 5 maddeden oluşmaktadır. 7’li Likert tipindeki ölçekte ifadeler; (1) kesinlikle katılmıyorum- (7) kesinlikle katılıyorum şeklinde yanıtlanmaktadır.

Verilerin Toplanması ve Analizi

Toplanan veriler SPSS-23 ve AMOS-20 istatistiksel paket programlarında değerlendirilmiştir. Verilerin parametrik test için ön şartı sağlayıp sağlamadığı Skewness ve Kurtosis değerleri ve Levene (varyansların eşitliği) test sonuçları incelenerek karar verilmiştir (BüyükÖztürk, 2015). Toplanan verilerin normallik dağılım göstermesi nedeniyle çalışmada “Maximum Likelihood (ML)” parametrik tahmin yöntemi uygulanmıştır. Analiz sürecinde çalışmanın iç geçerliliği için ölçüm araçlarının Cronbach Alpha katsayıları belirlenmiştir. Kullanılan ölçeklerin alt boyutları arasındaki ilişkiyi belirlemek için ilişki testi de kullanılmıştır. Ölçekler

arasında önceden belirlenen bir modelin (teorik) toplanan veriyi ne kadar iyi açıkladığını uyum iyiliği indeksleriyle belirleyen YEM testi (Fornell ve Lacker 1981) çalışmada uygulanmış, araştırma modeli çerçevesinde oluşturulan hipotezlerin anlamlılık düzeyi ise $***p < 0,001$ olarak kabul edilirken, kısmi aracılık etkisini belirten hipotezin anlamlılık düzeyi Sobel Testiyle değerlendirilmiştir. Son olarak, ölçüm araçlarının yapı güvenirliliği için verilen CR değeri ile yakınsak geçerlilik için belirtilen AVE değeri araştırmada hesaplanmıştır.

Araştırmanın Yapısal Eşitlik Modeli

Araştırmada serbest zaman ilgilenimi, etkinlik doyumu ve yaşam doyum ilişkisini belirlemek için yapısal bir model belirlenmiştir. Çalışma kapsamında, sırasıyla serbest zaman ilgileniminin yaşam doyumuyla pozitif bir şekilde ilişkili (H2) olabileceği varsayılmıştır. İkinci olarak, oluşan bu ilişkide etkinlik doyumunun aracılık etkisi yaratabileceğine yönelik bir başka hipotezden (H1) de bahsedilmiştir. Araştırma kapsamında belirlenen bu hipotezlerin her birisi çalışmada sınanmıştır. Ayrıca yapısal eşitlik modelinin cinsiyet değişkenine göre de test edilmiştir. Şekil 1’de araştırma için ön görülen yapısal eşitlik modeli bulunmaktadır.

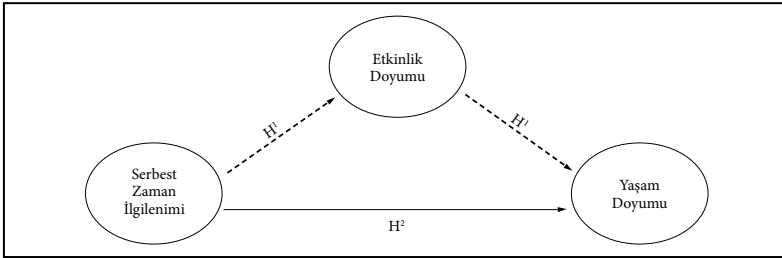

Şekil 1. Yapısal eşitlik modeli

BULGULAR

SZİÖ için alt boyut düzeyinde en düşük ortalamasının “önem verme” (Ort.= 3,80), en yüksek ortalamasının “çekicilik” (Ort.= 4,01) boyutlarında; EDÖ boyut düzeyinde ortalamasının (Ort.= 5,30); YDÖ boyutu için ise ortalamasının (Ort.= 5,19) olduğu görülmektedir. Ayrıca, araştırmanın iç geçerliliğini değerlendirmek için kullanılan ölçüm araçlarının Cronbach Alpha iç tutarlık katsayılarının sırasıyla SZİÖ alt boyutlarında 0,89 ile 0,74 arasında, EDÖ boyutunda 0,91 ve YDÖ boyutunda ise bu değer 0,88 olarak hesaplandığı belirlenmiştir (Tablo 2). Bunun yanı sıra tüm değişkenler arasında yapılan Pearson korelasyon analizi sonucuna göre, değişkenler arasındaki ilişkinin düşük ($r > 0,37$) veya orta düzeyde ($r > 0,62$) olduğu tespit edilmiştir (Tablo 3).

Tablo 2. SZİÖ, EDÖ ve YDÖ'nün ortalama değerleri (N=239)

Değişkenler	Ort.	Ss.	Bas.	Çarp.	α
SZİÖ					
Çekicilik	4,01	0,65	-1,02	2,65	0,89
Önem Verme	3,80	0,72	-0,77	0,48	0,81
Sosyal İlişki	3,86	0,71	-0,81	0,46	0,78
Özdeşleşme	3,87	0,63	-1,05	1,56	0,74
Kendini İfade	3,92	0,67	-0,88	0,99	0,86
EDÖ					
Etkinlik Doyumu	5,30	1,05	-0,61	-0,03	0,91
YDÖ					
Yaşam Doyumu	5,19	0,98	-0,92	0,47	0,88

Not: SZİÖ= Serbest zaman ilgilenim ölçeği; EDÖ= Etkinlik doyum ölçeği; YDÖ= Yaşam doyum ölçeği; Ort.= Ortalama; Ss.= Standart sapma; α = Cronbach Alpha

Tablo 3. Değişkenler arasındaki ilişki (N= 239)

Değişkenler	1	2	3	4	5	6	7
1. Çekicilik	-	0,58**	0,53**	0,56**	0,44**	0,54**	0,41**
2. Önem Verme		-	0,61**	0,55**	0,51**	0,42**	0,39**
3. Sosyal İlişki			-	0,62**	0,56**	0,43**	0,43**
4.Özdeşleşme				-	0,60**	0,46**	0,38**
5. Kendini İfade					-	0,41**	0,37**
6. Etkinlik Doyumu						-	0,44**
7. Yaşam Doyumu							-

Not: **p <0,001

Yapılan YEM analizi sonrasında elde edilen model uyum indekslerinin $X^2/sd=3,07$, $p<0,000$; $RMR=0,04$; $SRMR=0,04$; $CFI=0,93$; $GFI=0,88$; $NFI=0,90$; $TLI=0,91$; $RMSEA=0,09$ olduğu tespit edilmiştir. Bu uyum değerlerinin araştırmacılar tarafından (Hair ve ark., 2010; Hooper ve ark., 2008; Tabachnick ve Fidell, 2006) kabul edilebilir sınırlar içerisinde değerlendirildiği bilinmektedir. Bunun yanı sıra YEM analizden elde edilen standardize edilmiş katsayılara göre, sırasıyla SZİÖ'nün YDÖ üzerinde doğrudan pozitif bir etkiye sahip olduğu, EDÖ'nün YDÖ üzerinde doğrudan pozitif bir etkisinin olduğu, son olarak SZİÖ'nün EDÖ üzerinde dolaylı bir etkiye sahip olduğu tespit edilmiştir (Tablo 5). Toplam örneklem için araştırmanın yapısal eşitlik modeli Şekil 2 de sunulmuştur.

Tablo 4. SZİÖ, EDÖ ve YDÖ'nün standardize edilmiş direkt, dolaylı ve toplam etkisi

	SZİÖ			EDÖ			YDÖ		
	Direkt Etki	Dolaylı Etki	Toplam Etki	Direkt Etki	Dolaylı Etki	Toplam Etki	Direkt Etki	Dolaylı Etki	Toplam Etki
SZİÖ							0,34	0,20	
EDÖ	0,63		0,63				0,32		
YDÖ	0,34	0,20	0,55	0,32		0,32			

Not: SZİÖ= Serbest zaman ilgilenim ölçeği; EDÖ= Etkinlik doyum ölçeği; YDÖ= Yaşam doyum ölçeği

Tablo 5. Yol katsayıları (direkt ve dolaylı etkiler)

Parametreler	Katsayı	Hipotez
Direkt Etki		
Serbest zaman ilgilenimi → Yaşam doyum	0,35***	H1
Serbest zaman ilgilenimi → Etkinlik doyum	0,63***	
Etkinlik doyum → Yaşam doyum	0,33***	
Dolaylı Etki		
Serbest zaman ilgilenimi → Etkinlik doyum → Yaşam doyum	0,20***	H2

Not: *** $p < 0,001$

Tablo 6 değerlendirildiğinde, SZİÖ, EDÖ ve YDÖ'nün yapı güvenirligi için verilen CR değerleri (>0,70) ile yakınsak geçerliliği için hesaplanan AVE (>0,50) değerlerinin kabul edilebilir düzeyde olduğu (Fornell ve Lacker, 1981) görülmektedir.

Tablo 6. SZİÖ, EDÖ ve YDÖ için yapı güvenirligi (CR) ile açıklanan ortak varyans (AVE)

Yapı	CR	AVE
SZİÖ	0,86	0,56
EDÖ	0,74	0,57
YDÖ	0,89	0,62

Not: SZİÖ= Serbest zaman ilgilenim ölçeği; EDÖ= Etkinlik doyum ölçeği; YDÖ= Yaşam doyum ölçeği; CR= Composite reliabilities; AVE= Average variance extracted

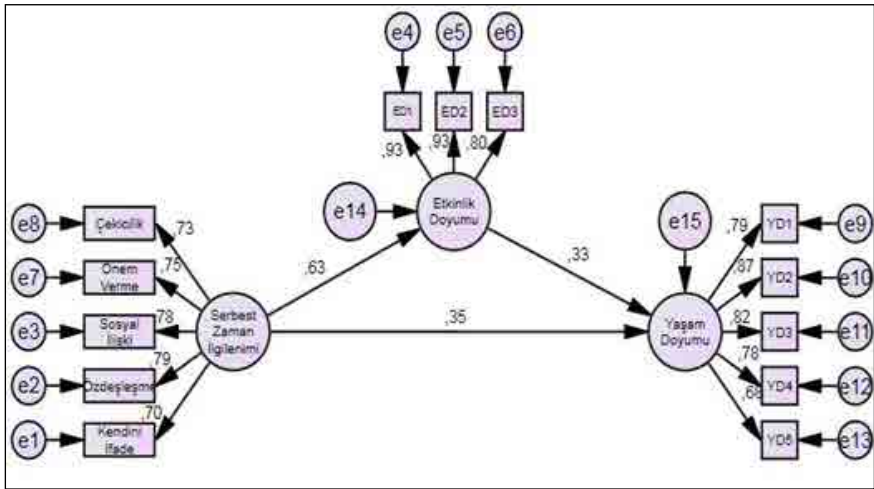

Şekil 2. Araştırmanın yapısal eşitlik modeli

Kısmi Aracılık Etkisinin Değerlendirilmesi

Aracılık etkisinin incelenmesinde öncelikle dışsal değişkenle içsel değişken arasındaki ilişkinin anlamlılığı incelenmektedir. Daha sonra modele aracı değişken dâhil edilerek dışsal ve içsel değişken arasındaki ilişkinin anlamlı olup olmadığı test edilmektedir. Eğer bu ilişki istatistiksel olarak anlamsız hale geliyorsa o zaman tam aracılık etkisinden, ancak ilişki katsayısı düşüyor ve anlamlılık düzeyi sürdürülüyorsa kısmi aracılık etkisinden söz edilebilir (Hayes, 2009; Yılmaz ve İl-

han Dalbudak, 2018). Bu sebeple, araştırma modelinde bahsedilen etkinlik doyumunun model içerisindeki etkisinin tam aracılık mı yoksa kısmi aracılık etkisi mi yarattığını belirlemek için serbest zaman ilgilenimi ve yaşam doyumları arasındaki ilişki ilk önce test edilmiş, daha sonra ise etkinlik doyumunu eklenerek model tekrar çalıştırılmıştır.

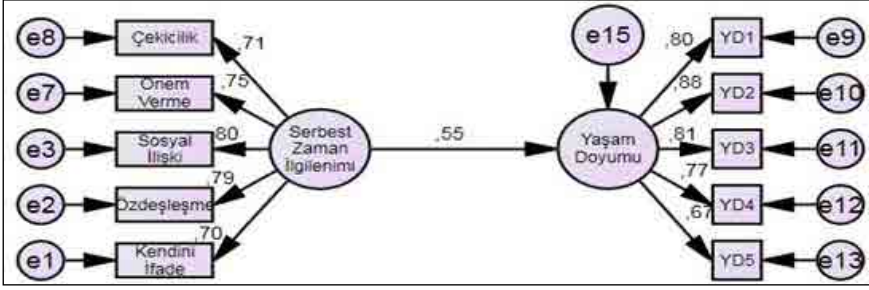

Şekil 3. Serbest zaman ilgilenimi ve yaşam doyum ilişkisi

Şekil 3'deki analizde, serbest zaman ilgilenimi ile yaşam doyumlarıyla arasındaki ilişki ($\beta(\text{SZİÖ} \rightarrow \text{YDÖ}) = 0,55; p < 0,00$) hesaplanmıştır. SZİÖ ve YDÖ arasındaki ilişki için model uyum indekslerinin $X^2/\text{sd} = 4,22, p < 0,000$; RMR = 0,05; SRMR = 0,05; CFI = 0,91; GFI = 0,89; NFI = 0,89; TLI = 0,89; RMSEA = 0,11 olduğu tespit edilmiştir. Analiz sonuçlarında etkinlik doyumunun modele eklenmesiyle oluşan katsayı düzeyinde ($\beta(\text{SZİÖ} \rightarrow \text{EDÖ} \rightarrow \text{YDÖ}) = 0,35; p < 0,00$) bir düşüş yaşandığını ve anlamlılık düzeyinin hala devam ettiği görülmektedir. Dolayısıyla, hesaplanan bu değerler etkinlik doyumunun araştırmada kısmi aracılık etkisi oluşturduğunu ortaya koymaktadır. Sobel testine göre ise araştırma modeli içerisinde bu etki düzeyi anlamlıdır (Tablo 7).

Tablo 7. Yapısal modelde kısmi aracılık etkisinin anlamlılık düzeyi

Parametre	Sobel Testi		
	Test İstatistiği	Ss.	p-değeri
Serbest zaman ilgilenimi → Etkinlik doyum → Yaşam doyum	2,60	0,18	0,000***

Not: ***p < 0.001; Ss.= Standart sapma

Cinsiyet Değişkenine Göre Araştırma Modelinin Değerlendirilmesi

YEM sonuçlarına göre serbest zaman ilgilenimi ve etkinlik doymunun rekreasyonel koşucuların yaşam doymuları üzerindeki etkisinin cinsiyet değişkenine göre anlamlı bir şekilde farklılık gösterdiği belirlenmiştir (Tablo 8). Cinsiyet değişkeni göre oluşturulan çoklu grup analiz sonucu Şekil 4 ve Şekil 5'de sunulmuştur.

Tablo 8. Cinsiyet değişkenine göre yol katsayıları (direkt ve dolaylı etkiler)

Hipotezler	Cinsiyet	
	Kadın	Erkek
Direkt etki		
Serbest zaman ilgilenimi → Yaşam doymu	0,39***	0,31***
Serbest zaman ilgilenimi → Etkinlik doymu	0,62***	0,65***
Etkinlik doymu → Yaşam doymu	0,23***	0,45***
Dolaylı etki		
Serbest zaman ilgilenimi → Etkinlik doymu → Yaşam doymu	0,14***	0,60***

Not: ***p <0,001

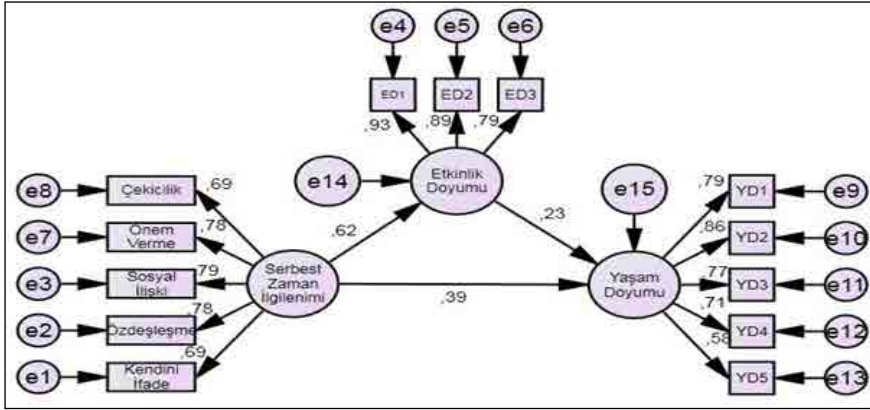

Şekil 4. Kadın katılımcıların SZİÖ, EDÖ ve YDÖ ilişkisi

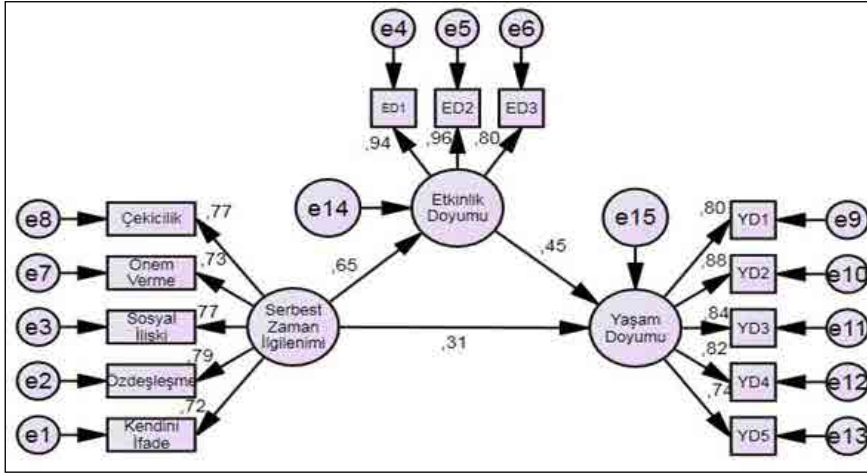

Şekil 5. Erkek katılımcıların SZİÖ, EDÖ ve YDÖ ilişkisi

TARTIŞMA

Araştırmanın bu bölümünde, rekreasyonel koşu etkinliklerine katılan bireylerin serbest zaman ilgilenim, etkinlik doymu ve yaşam doyum düzeylerine ilişkin bulgular tartışılmıştır.

Bireylerin yaşam doyumunu etkilediği düşünülen faktörlerin sınıflandırılmasına ilişkin net bir bilgidен söz etmenin mümkün değildir. Farklı disiplinlerde bu kavram üzerinde çalışan araştırmacıların yaşam doyumunu etkilediği düşünülen faktörleri çeşitli şekillerde sınıflandırdığı görülmektedir. Örneğin, Ryff (1989, 1995) yaşam doyumunu etkilediği düşünülen dört faktörü kişisel gelişim, çevre, Öz-benlik ve yaşamın kişisel amacı şeklinde sıralarken; Gonzalez ve ark. (2009) bu faktörleri sağlık, kişisel güvenlik, sosyal ilişkiler, serbest zaman etkinlikleri ve dini inançlar olmak üzere beş farklı başlıkta sınıflandırılmıştır. Dolayısıyla insanların yaşam doyum düzeylerini belirlemede serbest zaman etkinliklerine katılımın da önemli bir faktör olabileceğini görülmektedir. Özellikle, bu tür rekreasyonel etkinliklere katılımı basit bir olay olarak düşünmek yerine (Christopher ark., 1989) bireyin ilgisi tarafından yönlendirilen deneyimsel bir süreç olarak görmenin (Havitz ve Mannell, 2005) kişiler ya da gruplar arasında serbest zaman ilgilenimi ve yaşam doyum düzeylerinde oluşan farklılık anlamada araştırmacılara yardımcı olacağı söylenebilir.

Araştırmada ilk olarak serbest zaman ilgileniminin yaşam doyumunu doğrudan pozitif bir şekilde etkilediği belirlenmiştir. Bu durum, rekreasyonel koşu etkinliğine duyulan ilgilenimin artmasıyla yaşam doyum düzeyinin de artıracığı şeklinde

yorumlanabilir. Serbest zaman literatürde yaşam doyumunun serbest zaman ilgileniminden etkilendiği çeşitli araştırma bulgularıyla desteklendiği görülmektedir. Chen ve ark. (2011) serbest zaman etkinlikleriyle aktif bir biçimde yakından ilgilenmenin motivasyon düzeyini olumlu yönde etkilediğini keşfetmiştir. Bu olumlu yöndeki etkinin etkinliğe gösterilen ilgide pozitif yönde bir artış yaşatarak yaşam doyum düzeyini de doğrudan etkilemektedir. Koopman-Boyden ve Reid (2009) ise her zaman aktif bir katılım sonucu değil de, bazen sportif etkinliği TV de izlemek gibi pasif katılımı ilgi göstermenin bile yaşam doyum düzeyini etkileyebileceğini savunmuştur. Temelde ister aktif ister pasif olsun etkinliklere katılım sonucu oluşan yaşam doyum düzeyinin etkinliklere gösterilen ilginin çeşitli sebeplerden kaynaklandığı düşünülmektedir. Örneğin, Howard ve Sheth (1969) tercih edilen bir ürün ya da hizmete içinde olma süresi arttıkça (ilgi gösterme) ürün/hizmet algısı ve marka seçimine verilen önemin arttığını ve sonuçta yaşam doyumunun olumlu yönde etkilendiğini savunmaktadır. Ancak Bagoien ve Halvari (2005) katılımcıların etkinlikten keyif alma düzeylerinin düşük olması durumunda ilgilenim düzeyinin yüksek olsa dahi yaşam doyum düzeylerinin düşük olabileceğini belirtmiştir. Dolayısıyla etkinliklere gösterilen ilginin etkinlikten alınan doyumla da doğrudan ilişkili olabileceği söylenebilir. Bu durum araştırmadaki ikinci olarak etkinlik doyumunun kısmi aracılık etkisini anlamlılık düzeyini açıklar niteliktedir.

Serbest zaman etkinliklerine ilgilenim/katılım davranışı daha çok bir uyarıcıya karşı verilen öğrenilmiş bir tepki ya da kişinin tercih edilen durumundaki bir eksikliğe dair problem çözüme tepkisi olarak görülmektedir (Driver, 1976; Watson, 2008). Driver (1976) bireylerin serbest zaman etkinliklerine çeşitli ihtiyaçları (problem) karşılama isteği tarafından yönlendirildiğini düşünmektedir. Fiziksel, sosyal ya da zihinsel gibi ihtiyaç türüne göre etkinlik tercihinde bulunanlar (Allen, 1990; Hull, 1990; Ulrich ve ark., 1990) katıldıkları etkinlikten haz fazla aldıkları da söylenebilir. Ayrıca Philipp (1997) serbest zaman etkinliklerine katılma isteği ile katılım sonucu elde edilecek doyumun bir sebep sonuç ilişkisi içerisinde olduğunu ifade etmektedir. İnsanların bu tür etkinliklere haz, doyum elde etmek gibi çeşitli sebeplerle katılmak istedikleri, bu etkinlik ile de dinlenme, rahatlama, aile bağlarını güçlendirme gibi çeşitli fayda beklentisi içinde oldukları savunulmaktadır (Colton, 1995). Driver ve Bruns'a göre (1999) faydalı olduğu düşünülen bir etkinliğe insanların katılma isteği artacaktır, bu istek arttıkça da etkinliğin daha fazla yarar sağlayacağı düşüncesi oluşacaktır. Hatta oluşacak olan faydaların hissedilebilir etkisinden daha ziyade gerçek olabilme ihtimali bile etkinliğe katılmada motive edici önemli bir unsur haline geleceği savunulmaktadır. Dolayısıyla etkinliğe katılım sonrası gerçekleşen ya da gerçekleşeceği düşünülen bu tür kazanımların derecesine göre insanların katıldıkları etkinlikten doyum elde ettikleri ve bu durumda genel yaşam doyum düzeylerini dolaylı bir biçimde etki yarattığı da söylenebilir.

Aynı zamanda araştırma kapsamında oluşturulan serbest zaman ilgilenim, etkinlik doyum ve yaşam doyum düzeyleri arasındaki ilişkinin cinsiyete göre değiş-

tiği, bu değişimde erkek katılımcıların etkinlik doyumunun etkisiyle yaşam doyum düzeylerinin (dolaylı etki) daha yüksek olduğu sonucuna ulaşılmıştır. Bu durum literatürdeki kadın katılımcıların bu tür fiziksel içerikli rekreasyonel etkinliklere yönelik ilgilerinin düşük olması sonucu yaşam doyum düzeylerinin de düşük olabileceğine vurgu yapan benzer araştırma bulgularıyla paralellik göstermektedir (Messner ve Sabo, 1990; Hardin ve Greer, 2009; Moccia, 2000; Wiley ve ark., 2000). Vatandaş'a göre (2007) toplumların insanlardan cinsiyet farklılığına göre beklediği bir takım yaşam şekli ve onlara biçtiği sosyal bir rolü vardır. Kişilerin çeşitli konulara yönelik davranışlarını tayin etmede bile oldukça etkili olduğu düşünülen toplumsal cinsiyetin (Ersoy, 2009) serbest zaman etkinlik tercihinde de etkili olabilmektedir (Wearing, 1998). Bunun yanı sıra, erkeksi çağrışım yaratması hem de bu konudaki toplumsal tutumlar nedeniyle bazı fiziksel etkinliklerin çok erkekler tarafından daha fazla tercih edilerek yaşam alanlarında bu etkinlikleri merkeze koydukları görülmektedir. Örneğin, Metheny (1967) de erkeklerin başta güç kullanma olmak üzere çeşitli durumlardan dolayı kadınlara göre daha sık oranda çeşitli fiziksel etkinliklere katılma arzusunu erkeksiliğe bağlamaktadır. Colley ve ark. (1987) ise Kuzey Amerika'da Amerikan futbolu, buz hokeyi ve boks gibi etkinliklerin "erkeksi" kabul edildiğini; dans, jimnastik ve buz pateninın kadınlık imgesiyle uyduğu için "kadınsı" olarak görüldüğünü ifade etmiştir. Dolayısıyla toplumsal cinsiyet farklılığının yarattığı bu etki nedeniyle kadınların bu tür etkinliklere katılım oranının erkeklere göre daha düşük olduğu, bu sebeple de etkinlikten doydıkları haz ve sonucunda oluşan genel yaşam doyum düzeylerini olumsuz yönde etkilediği söylenebilir.

SONUÇ VE ÖNERİLER

Sonuç olarak, temel de bireyi bir tür fiziksel etkinliğe yönlendiren kavram olan motivasyonun etkinliğe yönlendirmekle kalmayıp bu etkinlik için de kişinin fazladan zaman ve enerji harcamaya gönüllü olmasını da sağladığı görülmektedir. Özellikle içsel motivasyon düzeyindeki artışın insanlarda etkinliklere yönelik sürekli ilgilenme arzusu oluşturduğu ve bu ilgi sonucunun da bireylerin yaşam doyumlarını olumlu yönde etki yarattığı bilinmektedir. Bunun yanı sıra, çeşitli ihtiyaçları karşılama amacıyla rekreasyonel koşu etkinlikleri gibi fiziksel amaçlı etkinliklere katılanların ihtiyaçlarını karşılama düzeyine göre de etkinlikten haz alıp almadıkları ortaya çıkmaktadır. Bu durumun genel yaşam doyumunu üzerinde dolaylı bir etki yaratarak bireylerin yaşam doyum düzeylerini belirlemede de önemli olduğu söylenebilir. Ayrıca, rekreasyonel koşudan kaynaklı yaşam doyum düzeyinin erkek katılımcılardan daha yüksek olduğu tespit edilmiştir. Bu durum literatürde etkinlik tercihleri ve ihtiyaçların cinsiyetler arasında farklılık gösterebileceğini ortaya koymaktadır. Özellikle toplumsal yapıda birçok sportif etkinliklerin erkeksilikle ilişkilendirilmesi gibi nedenlerle erkeklerin daha fazla olduğu etkinliklere katılarak etkinlik doyumunu elde ettiği dolayısıyla genel yaşam doyumlarının da bu durumdan etkilendiği sonucuna ulaşılmıştır. Netice de bu durum serbest zaman ilgilenimin

yaşam doyumunu üzerindeki etkisinde etkinlik doyumunun kısmi aracılık etkisinin cinsiyetler arasında dahi değişebileceğini ortaya koymaktadır.

Araştırmada kullanılan serbest zaman ilgilenim nedenlerinin (çekicilik, önem verme, sosyalleşme, Özdeşleşme ve kendini ifade) çalışmada sınırlandırılarak incelendiğini görülmektedir. Araştırma kapsamında oluşturulan yapısal eşitlik modelindeki dört (4) farklı hipotezden sadece iki (2) hipotezin incelenmesi araştırmanın bir diğer sınırlılığıdır. Ayrıca kolayda örneklem yönteminin kullanıldığı bu çalışmada, katılımcıları belirlenmek için otuz yaş ve üzeri olma, haftada en az bir gün etkinliğe düzenli katılıyor olması ölçütlerinin dikkate alınması araştırmanın örneklem konusundaki sınırlılıklarını oluşturmaktadır. Bu sebeple, bu araştırma bulguları çeşitli fiziksel etkinliklere katılan bireylerden elde edilen diğer araştırma bulgularıyla doğrudan genelleştirilemez. Kişilerin yaşam doyum düzeylerini etkilediği düşünülen konuları belirlemeye yönelik gelecekte farklı ilgilenim türlerinin ve kavramların dahil edildiği araştırmaların farklı örneklem gruplarıyla yapılması ilgili literatürde önemli bir boşluğu doldurmada da katkı sağlayacağı düşünülmektedir. Ayrıca bu tür araştırma sonuçlarının bireylerin rekreasyonel etkinlikler aracılığıyla daha kaliteli bir yaşama erişebilecekleri de söylenebilir.

Araştırmacıların Katkı Oranı Beyanı

İsmail AYDIN %100

KAYNAKLAR

- Addis, M., & Holbrook, M. B. (2001). On the conceptual link between mass customization and experiential consumption: An explosion of subjectivity. *Journal of Consumer Behavior*, 1, 50-66.
- Akıyıldız, M. (2013). Ciddi ve kayıtsız katılımcıların kişilik Özellikleri ile boş zaman tatmini ve yaşam tatmini arasındaki ilişki. Anadolu Üniversitesi Sağlık Bilimleri Enstitüsü, Doktora Tezi, Eskişehir.
- Allen, L. R. (1990). Benefits of leisure attributes to community satisfaction. *Journal of Leisure Research*, 22, 183-196.
- Association of International Marathons and Distance Races. (2015). World's largest marathons. Retrieved from http://aimsworldrunning.org/statistics/World's_Largest_Marathons.html#201.
- Aydın, İ. (2022). Rekreasyonel faaliyetlerde etkinlik doyum ölçeğinin Türkçe uyarlaması. *Manas Sosyal Araştırmalar Dergisi*, 11(1), 420-427.
- Bagoien, T. E., & Halvari, H. (2005). Autonomous motivation: involvement in physical activity, and perceived sport competence: structural and mediator models. *Perceptual and Motor Skills*, 100(1), 3-21.
- Büyükoztürk, Ş. (2015). Sosyal bilimler için veri analizi el kitabı (Yirmibirinci baskı). Ankara: Pegem Akademi.
- Chen, Y. C., Li, R. H., & Chen, S. H. (2011). Relationships among adolescents' leisure motivation, leisure involvement, and leisure satisfaction: a structural equation model. *Social Indicators Research*, 110(3), 1187-1199.
- Christopher, R. J., Carole, J. H., Susan R. E., & Susan, D. H. (1998). *Leisure programming: A service-centered and benefits approach* (Third edition). New York, NY: The McGraw-Hill Companies, Inc.
- Colley, A., Nash, J., O'Donnell, L., & Restorick, L. (1987). Attitudes to the female sex role and sex-typing of physical activities. *International Journal of Sport Psychology*, 18(1), 19-29.
- Colton, J. W. (1995). The Benefits of outdoor recreation: exploring the benefits of wilderness river rafting. Master's Thesis, University of Alberta Department of Geography Edmonton, Canada, 8-10.
- Decloe, M. D., Kaczynski, A. T., & Havitz, M. E. (2009). Social participation, flow and situational involvement in recreational physical activity. *Journal of Leisure Research*, 41(1), 73-90.
- Diener, E., Emmons, R. A., Larsen, R. J. & Griffin, S. (1985). The satisfaction with life scale. *Journal of Personality Assessment*, 49(1), 71-75.

- Driver, B. L. (1976). Quantification of outdoor recreationists' preferences. In S.B. Vander and J. Myers (Eds.). *Research: camping and environmental education*. University Park: Pennsylvania State University, pp. 165-187.
- Driver, B. L., & Bruns, D. H. (1999). Concepts and uses of the benefits approach to leisure. In E.L. Jackson and T. L. Burton (Eds.), *Leisure studies: Prospects for the twenty-first century*. State College, PA: Venture Publishing Inc, (pp. 347-367).
- Ersosy, E. (2009). Cinsiyet kültürü içerisinde kadın ve erkek kimliği (Malatya örneği). *Fırat Üniversitesi Sosyal Bilimler Dergisi*, 19(2), 209-230.
- Filo, K., Funk, D. C., & O'Brien, D. (2009). The meaning behind attachment: Exploring camaraderie, cause, and competency at a charity sport event. *Journal of Sport Management*, 23, 361- 387.
- Fornell, C., & Larcker, D. F. (1981). Evaluating structural equation models with unobservable variables and measurement error. *Journal of Marketing Research*, 18(1), 39.
- Funk, D. C., Jordan, J., Ridinger, L., & Kaplanidou, K. (2011). Capacity of mass participant sport events for the development of activity commitment and future exercise intention. *Leisure Sciences*, 33, 250-268.
- Gonzalez, M., Coenders, G., Saez, M., & Casas, F. (2009). Non-linearity, complexity and limited measurement in the relationship between satisfaction with specific life domains and satisfaction with life as a whole. *Journal of Happiness Studies*, 11(3), 335-352.
- Gürbüz, B., Çimen, Z., & Aydın, İ. (2018). Serbest zaman ilgilenim ölçeği: Türkçe formu geçerlik ve güvenilirlik çalışması. *Spormetre Beden Eğitimi ve Spor Bilimleri Dergisi*, 16(4), 256-265.
- Hair, J. F., Black, W. C., Babin, B. J. & Anderson, R. E. (2010). *Multivariate data analysis* (Seventh edition). New Jersey: Pearson Prectice Hall.
- Hardin, M., & Greer, J. D. (2009) The influence of gender-role socialization, media use and sports participation on perceptions of gender-appropriate sports. *Journal of Sport Behaviour*, 32(2), 207-226.
- Havitz, M. E., & Dimanche, F. (1997). Leisure involvement revisited: Conceptual conundrums and measurement advances. *Journal of Leisure Research*, 29, 245-278.
- Havitz, M., & Mannell, R. C. (2005). Enduring involvement, situational involvement, and flow in leisure and non-leisure activities. *Journal of Leisure Research*, 37(2), 152-177.
- Haybron, D. M. (2001). *Happiness and the importance of life satisfaction*. University of Arizona Department of Philosophy, Arizona.
- Hayes, A. F. (2009). Beyond Baron and Kenny: Statistical mediation analysis in the new millennium. *Communication Monographs*, 76 (4), 408-420.
- Hooper, D., Coughlan, J., & Mullen, M. R. (2008). Structural equation modelling: Guidelines for determining model fit. *The Electronic Journal of Business Research Methods*, 6(1), 53-60.
- Howard, J. A., & Sheth, J. N. (1969). *The theory of buyer behavior*. New York: Wiley.
- Hull, R. B. (1990). Mood as a product of leisure: causes and consequences. *Journal of Leisure Research*, 22, 99-111.
- Kapferer, J., & Laurent, G. (1985). Consumer involvement profiles: A new practical approach to consumer involvement. *Journal of Advertising Research*, 25, 48-56.
- Kim, S. S., Scott, D., & Crompton, J. L. (1997). An exploration o f the relationships among social psychological involvement, behavioral involvement, commitment, and future intentions in the context of birdwatching. *Journal of Leisure Research*, 29, 320-341.
- Koopman-Boyden, P. G., & Reid, S. L. (2009). Internet/e-mail usage and well-being among 65-84 year olds in New Zealand: Policy implications, *Educational Gerontology*, 35, 990-1007.
- Kyle, G. T., Absher, J., Norman, W., Hammitt, W., & Jodice, L. (2007). A modified involvement scale. *Leisure Studies*, 26, 399-427.
- McIntyre, N. (1989). The personal meaning of participation: enduring involvement. *Journal of Leisure Research*, 21, 167-179.
- Messner, M. A., & Sabo, D. F. (1990). *Sport, men, and the gender order: Critical feminist perspectives*. Champaign, IL: Human Kinetics Books.
- Metheny, E. (1967). *Connotations of movement in sport and dance*. Dubuque, IA: William C. Brown.
- Moccia F. D. (2000). Planning Time: An Emergent European Praticce. *European Planning Studies*, 8(3), 367-376.
- Mock, S. E., Misener, K., & Havitz, M. E. (2019). A league of their own? A longitudinal study of ego involvement and participation behaviors in lgbt-focused community sport. *Leisure Sciences*, 1-18.
- Morris, E., Van Riper, C. J., Kyle, G. T., Wallen, K. E., & Absher, J. (2017). Accounting for gender in a study of the motivation-involvement relationship. *Leisure Sciences*, 1-14.

- Murphy, N. M., & Bauman, A. (2007). Mass sporting and physical activity events – Are they 'bread and circuses' or public health interventions to increase population levels of physical activity? *Journal of Physical Activity & Health*, 4, 193-202.
- Oliver, R. L. (1997). *Satisfaction: A behavioral perspective on the consumer* (2nd ed.). New York, NY: McGraw-Hill.
- Petrack, J. F., Morais, D. D., & Norman, W. C. (2001). An examination of the determinants of entertainment vacationers' intentions to revisit. *Journal of Travel Research*, 40(1), 41-48.
- Philipp, S. F. (1997). Race, gender, and leisure benefits. *Leisure Sciences*, 19(3), 191-207.
- Rice, R. W., Frone M. R., & McFarlin D. B. (1992). Work-Nonwork conflict and the perceived quality of life. *Journal of Organizational Behavior*, 13(2), 155-168.
- Ridinger, L. L., Funk, D. C., Jordan, J. S., & Kaplanidou, K. (2012). Marathons for the masses: Exploring the role of negotiation-efficacy and involvement on running commitment. *Journal of Leisure Research*, 44, 155-178.
- Ryff, C. D. (1989). Happiness is everything, or is it? Explorations on the meaning of psychological well-being. *Journal of Personality and Social Psychology*, 57(6), 1069-1081.
- Ryff, C. D. (1995). Psychological well-being in adult life. *Current Directions in Psychological Science*, 4(4), 99-104.
- Sato, M., Jordan, J. S., & Funk, D. C. (2014). The role of physically active leisure for enhancing quality of life. *Leisure Sciences*, 36, 293-313.
- Sato, M., Yoshida, M., Wakayoshi, K., & Shonk, D. (2016). Event satisfaction, leisure involvement and life satisfaction at a walking event: the mediating role of life domain satisfaction. *Leisure Studies*, 36(5), 1-13.
- Schimmack, U., & Oishi, S. (2005). The influence of chronically and temporarily accessible information on life satisfaction judgments. *Journal of Personality and Social Psychology*, 89, 395-406.
- Shin, D. C., & Johnson, D. M. (1978). Avowed happiness as an overall assessment of the quality of life. *Social Indicators Research*, 5, 475-492.
- Tabachnick, B. G., & Fidell, L. S. (2006). *Using multivariate statistics* (Fifth edition). Newyork: Pearson Education, Inc.
- Telman N., & P. Ünsal, (2004), Çalışan memnuniyeti. 1. Baskı. İstanbul: Epsilon Yayıncılık.
- Theodorakis, N. D., Kiki Kaplanidou, K., & Karabaxoglou, I. (2015). Effect of event service quality and satisfaction on happiness among runners of a recurring sport event. *Leisure Sciences*, 37, 87-107.
- Ulrich, R. S., Dimberg, U., & Driver, B. L. (1990). Psychophysiological indicators of leisure consequences. *Journal of Leisure Research*, 22, 154-166.
- Vatandaş, C. (2007). Toplumsal cinsiyet ve cinsiyet rollerinin algılanışı. *Sosyoloji Konferansları Dergisi*, 35, 29-5.
- Veenhoven, R. (1996). Developments in satisfaction research. *Social Indicators Research*, 37, 1-46.
- Watson, J. B. (2008). *Behaviorism*. New York: Routledge Pub.
- Wearing, B. (1998). *Leisure and feminist theory*. London: Sage Publications Ltd, 25.
- WHOQOL Group. (1995). The world health organization quality of life assessment (WHOQOL): Position paper from the world health organization. *Social Science & Medicine*, 41(10), 1403-1409.
- Wiley, C.G.E., Shaw S.M., & Havitz M.E. (2000). Men's and women's involvement in sports: an examination of the gendered aspects of leisure involvement *Leisure Sciences: an Interdisciplinary Journal*, 22(1), 19-31.
- Yetim Ü. (1992). Kişisel projeler açısından yaşam doyumu. *Psikoloji Seminer Kitabı – Ege Üniversitesi Edebiyat Fakültesi Yayını*, (9. Baskı), İzmir: Ege Üniversitesi Basımevi.
- Yetim, Ü. (1991). Kişisel projelerin organizasyonu ve örüntüsü açısından yaşam doyumu. *Doktora Tezi*, Ege Üniversitesi Sosyal Bilimler Enstitüsü, İzmir.
- Yılmaz, V., & İlhan Dalbudak, Z. (2018). Aracı değişken etkisinin incelenmesi: Yüksek hızlı tren işletmeciliği üzerine bir uygulama. *Uluslararası Yönetim İktisat ve İşletme Dergisi*, 14(2), 517-534.
- Zaichkowsky, J. L. (1985). Masuring the involvement construct. *Journal of Consumer Research*, 12(3), 341-352.
- Zimmer, Z., & Lin, H. S. (1996). Leisure activity and well-being among the elderly in Taiwan: Testing hypotheses in an Asian setting. *Journal of Cross-Cultural Gerontology*, 11, 167-186.

