

# Colloquium Anatolicum

20<sub>2021</sub>



INSTITUTUM TURCICUM SCIENTIAE ANTIQUITATIS  
TÜRK ESKİÇAĞ BİLİMLERİ ENSTİTÜSÜ



INSTITUTUM TURCICUM SCIENTIAE ANTIQUITATIS  
TÜRK ESKİÇAĞ BİLİMLERİ ENSTİTÜSÜ

# Colloquium Anatolicum

20

• 2021 •



INSTITUTUM TURCICUM SCIENTIAE ANTIQUITATIS  
TÜRK ESKİÇAĞ BİLİMLERİ ENSTİTÜSÜ

Türk Eskiçağ Bilimleri Enstitüsü  
İstiklal Cad. Merkez Han, No:181 Kat:2 34435 Beyoğlu-İSTANBUL

Tel: 0090-212-2920963

E-mail: colloquiumanatolicum@gmail.com

www.turkinst.org

COLLOQUIUM ANATOLICUM

20

ISSN 1303-8486

**COLLOQUIUM ANATOLICUM dergisi, TÜBİTAK-ULAKBİM  
Sosyal Bilimler Veri Tabanında taranmaktadır.**

COLLOQUIUM ANATOLICUM dergisi uluslararası hakemli bir dergidir,  
yılda bir kez yayınlanmaktadır.

© 2021 Türk Eskiçağ Bilimleri Enstitüsü

Her hakkı mahfuzdur. Bu yayının hiçbir bölümü kopya edilemez.  
Dipnot vermeden alıntı yapılamaz ve izin alınmadan elektronik, mekanik,  
fotokopi vb. yollarla kopya edilip yayınlanamaz.

**Editörler/Editors**

Metin Alparslan

Bilge Hürmüzlü

Necmi Karul

Gürkan Ergin

**Tasarım ve Uygulama**

Bahadır Erşık

**Baskı/Printing**

Oksijen Basım ve Matbaacılık San. Tic. Ltd. Şti.

100. Yıl Mah. Matbaacılar Sit. 2. Cad. No:202/A Bağcılar-İstanbul

Tel: +90 (212) 325 71 25 Fax: +90 (212) 325 61 99

Sertifika No: 29487

Yapım ve Dağıtım/Production and Distribution

Zero Prodüksiyon Kitap-Yayın-Dağıtım Ltd. Şti.

Tel: +90 (212) 244 75 21 Fax: +90 (212) 244 32 09

info@zerobooksonline.com www.zerobooksonline.com



INSTITUTUM TURCICUM SCIENTIAE ANTIQUITATIS  
TÜRK ESKİÇAĞ BİLİMLERİ ENSTİTÜSÜ

**Bilim Kurulu / Consilium Scientiae**

|                                   |                                |
|-----------------------------------|--------------------------------|
| Adolf HOFFMANN (Berlin)           | Joachim MARZAHN (Berlin)       |
| Alexandru AVRAM (Le Mans)         | Kemalettin KÖROĞLU (İstanbul)  |
| Aliye ÖZTAN (Ankara)              | Lidewijde de JONG (Groningen)  |
| Andreas SCHACHNER (İstanbul)      | Mark WEEDON (London)           |
| Belkıs DİNÇOL (İstanbul)          | Mihriban ÖZBAŞARAN (İstanbul)  |
| Cahit GÜNBATTI (Ankara)           | Mustafa Hamdi SAYAR (İstanbul) |
| Catherine M. DRAYCOTT (Liverpool) | Oğuz TEKİN (İstanbul)          |
| Cem KARASU (Ankara)               | Önhan TUNCA (Liège)            |
| Coşkun ÖZGÜNEL (Ankara)           | Önder BİLGİ (İstanbul)         |
| Daniel SCHWEMER (Würzburg)        | Rene LEBRUN (Leuven)           |
| David HAWKINS (London)            | Sevil GÜLÇUR (İstanbul)        |
| Elif Tül TULUNAY (İstanbul)       | Stefano de MARTİNO (Trieste)   |
| Felix PIRSON (İstanbul)           | Theo van den HOUT (Chicago)    |
| Gocha R. TSETSKHLADZE (Oxford)    | Turan EFE (İstanbul)           |
| İlya YAKUBOVİCH (Chicago)         | Vedat ÇELGİN (İstanbul)        |
| İnci DELEMEN (İstanbul)           | Vedat ONAR (İstanbul)          |
| Jak YAKAR (Tel Aviv)              | Wolfgang RADT (Berlin)         |
| Jeroen POBLOME (Leuven)           |                                |

# İçindekiler

**Safiye AYDIN - Emre OKAN**

Prusias Ad Hypium Tiyatrosu Kazılarında Bulunmuş  
Kırmızı Astarlı (Pontica) Roma Seramikleri..... 1

**Nurettin BATARAY**

Stratigrafik Veriler Işığında  
Nuzi Seramiği Kronolojisi ..... 27

**Şafak BOZGUN**

Hititler'de Ateş Kültü ve Tanrı <sup>D</sup>*Pabbur* (I) ..... 51

**Z. Nihan KIRÇIL**

Çiviyazılı Belgelerde Geçen  
(<sup>NA4</sup>)*hekur* Pirwa Üzerine Bir İnceleme..... 83

**Hüseyin KÖKER**

Eleştirel Bir Değerlendirme:  
Ş. Çakar - E. Yıldırım - M. Tektaş - H. Altuner - S. Yıldız Kısacık - M. Eryaman,  
*Niğde Müzesi Sikke Kataloğu*, S. Yıldız Kısacık (Ed.),  
Arkeoloji ve Sanat Yayınları, 2020. ISBN: 978-605-396-524-4 ..... 105

**Emine KÖKER-GÖKÇE - Osman DOĞANAY**

Isaura ve Çevre Yerleşimlerden Demir Çağı Boyalı Kapları..... 139

|  |     |
|--|-----|
| <b>Kadriye ÖZÇELİK - Hande BULUT</b><br>Denizli’de (Ege Bölgesi) İki Yüzeyle Alet Geleneđi:<br>Tekno-Tipolojik Analizlerle Sınırlı Çalıřmaların<br>Kronolojik Sorunların Çözümündeki Yetersizliđi..... | 163 |
| <b>Aynur ÖZFIRAT - Veli SEVİN</b><br>Aras Vadisi’ne Açılan Kapı:<br>Elmagöl-Pamuk Geçidi Urartu Karakolu.....  | 183 |
| <b>Vedat SEZER - Mehmet IŐIKLI</b><br>Urartu Hayvancılıđına Zooarkeolojik ve<br>Etnoarkeolojik Bir Bakıř: Ayanis Örneđi.....   | 199 |
| <b>N. Esin TEKİN-BELLİBAŐ - Gülsün TANYELİ</b><br>Arkeolojik Mirasın Korunmasında Kültürel Peyzaj Kavramının Potansiyeli:<br>Likya Bölgesi Örneđi Üzerinden Bir Deđerlendirme.....                     | 221 |
| Colloquium Anatolicum Yayın İlkeleri.....  | 222 |
| Colloquium Anatolicum Directions for Authors.....  | 224 |

# Prusias Ad Hypium Tiyatrosu Kazılarında Bulunmuş Kırmızı Astarlı (Pontica) Roma Seramikleri\*



Safiye AYDIN\*\* - Emre OKAN\*\*\*

**Keywords:** Black Sea region, Bithynia, Prusias ad Hypium, Roman period, Pontic sigillata

*The city of Prusias ad Hypium once located in the region called Bithynia in ancient times is now within the borders of Düzce province, in the Western Black Sea Region. Prusias ad Hypium was one of the important settlements of the Kingdom of Bithynia in the Hellenistic Period. From the Roman Imperial Period, the city gained a prosperous reputation due to its important architectural structures. The subject of this study is the ceramic findings. Mainly Pontic sigillata, found in the excavations carried out in 2020 in one of the prominent structures of the city: the theater. The ceramics included in the study are evaluated typologically and chronologically in the light of excavation data and parallel samples. Excavations in the city of Prusias ad Hypium are one of the few carried out in the Western Black Sea Region, therefore academic introduction and evaluation of the ceramics is crucial for our mission on sharing the first scientific data on the subject and as well as contributing to the local archeology. Pontic sigillata which are dated to 1st-3rd century AD, provides notable data on the imported tableware and thus on the ceramic tradition of the city. Furthermore, this archeological data, by providing evidence about the existence of commercial relations in the south of the Black Sea Basin is essential for the study of the region's history.*

**Anahtar Kelimeler:** Karadeniz Bölgesi, Bithynia, Prusias ad Hypium, Roma Dönemi, Pontica sigillata

*Günümüzde Batı Karadeniz Bölgesi'nde Düzce ili sınırları içinde bulunan Prusias ad Hypium kenti, antik dönemde Bithynia olarak adlandırılan bölgede yer almaktadır. Prusias ad Hypium, Hellenistik Dönem'de Bithynia Krallığı'nın önemli yerleşimlerinden biri olup, Roma İmparatorluk Dönemi'nden itibaren de zenginleşmeye başlayarak önemli mimari yapıların inşa edildiği bir kent haline gelmektedir. Bu çalışmanın konusunu, kentin ön plana çıkan yapılarından biri olan tiyatrodaki 2020 yılında gerçekleştirilen kazılarda bulunan ve ağırlıklı olarak Pontica sigillatalarından oluşan seramik buluntuları oluşturmaktadır; çalışma kapsamına alınan seramikler, kazı verileri ve paralel örnekler ışığında tipolojik ve kronolojik açıdan değerlendirilmektedir. Batı Karadeniz Bölgesi'nde az sayıda yürütülen kazılardan biri olan Prusias ad Hypium kentinden ele geçen söz konusu seramiklerin tanıtılması ve değerlendirilmesiyle; konuyla ilgili ilk bilimsel verilerin paylaşılması ve bölge arkeolojisine katkı sağlanması amaçlanmaktadır. Kentin, kaliteli ithal sofraya kapları ve dolayısıyla seramik geleneğine ilişkin veriler sunan Pontica Sigillatalarının MS 1.-3. yüzyıl arasına tarihlenen örnekleri, Karadeniz Havzası'nın günümüzdeki durumuna ve sözü geçen havzadaki ticari ilişkilerin varlığına kanıt oluşturmaları bakımından önem kazanmaktadır.*

\* Hakeme Gönderilme Tarihi: 19.06.2021; Kabul Tarihi: 16.12.2021

\*\* Safiye AYDIN, Düzce Üniversitesi, Fen Edebiyat Fakültesi, Arkeoloji Bölümü, Düzce.  
E-mail: safiyeaydin@duzce.edu.tr; ORCID: 0000-0001-7203-5673.

\*\*\* Emre OKAN, Düzce Üniversitesi, Fen Edebiyat Fakültesi, Arkeoloji Bölümü, Düzce.  
E-mail: emreokan@duzce.edu.tr; ORCID: 0000-0002-3838-6039.

Arkeolojik kazıların en zor ama bir o kadar da keyifli olan yanı, ortaya çıkarılan buluntuların tarihlenmesi ve yorumlanmasıdır. Özellikle mimari yapıların tarihlenmesi, özel bir dikkat ve gözlem ile tarihlemeye yardımcı olabilecek buluntuların tespitini gerektirmektedir. Bu kapsamda seramik buluntular, belki de tarihleme anlamında en değerli buluntu gruplarından birini oluşturur. Sayıca çok daha fazla olmaları ve üzerinde yapılan sayısız araştırma ve yayınlara birlikte seramikler, kronolojik ve tipolojik anlamda güvenilir bilgiler sağlamaktadır. Bu kapsamda, 2013 yılından bu yana kazısı gerçekleştirilen<sup>1</sup> Prusias ad Hypium kenti tiyatrosu da yapının inşa evrelerinin belirlenmesi ve tarihleme konusunda, oldukça sorunlu bir yapıdır. Bu makale, yapıda gerçekleştirilen kazılar sırasında tespit edilen Roma Dönemi kırmızı astarlı seramikleri ile birlikte, bir yapı evresini aydınlatmayı amaçlamaktadır.

Makaleye konu olan seramiklerin ele geçtiği yapı, Anadolu'nun antik çağda önemli bölgelerinden biri olan Bithynia Bölgesi'nin, Plinius tarafından da bahsedilen 12 kentinden<sup>2</sup> biri olan Prusias ad Hypium'un tiyatrosudur. Ferrero tarafından Hellenistik Dönem'den Roma'ya geçiş tiyatrosu olarak sınıflandırılan bu yapı (De Bernardi Ferrero 1990: 115-128), her iki dönemin özelliklerini içinde barındırır. Ancak tiyatro olarak kullanımından sonra neredeyse günümüze kadar çok farklı amaca hizmet etmiş olması (Okan - Bulut 2019: 165-188) nedeniyle oldukça yoğun bir tabakalaşmaya sahiptir ve bu durum yapının tarihlendirilmesini güçleştirmektedir.

Günümüzde Düzce ilinin, 8 km. kadar kuzeyindeki Konuralp yerleşimi sınırlarında kalan kent (Fig. 1), antik dönemin büyük ve zengin kentlerinden biri olmasına, imparatorluk dönemi içinde dört önemli Roma İmparatoru'nu (Hadrianus, Septimius Severus, Caracalla ve Elagabalus) ağırlamış bir kent olmasına karşın, antik yazarlar tarafından adından bahsedilmeyen kent ve tiyatro hakkında sınırlı bilgiyi 18. ve 19. yüzyıllarda kenti ziyaret eden gezginlerden edinebiliyoruz.

Bu seyyahlar arasında G. Perrot'un önemli bir yeri vardır. 1860'lı yıllarda, Karadeniz Ereğli (Herakleia Pontica) kentinden Düzce'nin kıyı yerleşimi olan Akçakoca'ya (Akçe Şehir) gelen Perrot, buradan kara yolu ile Üskübü'ye gelmiştir. Üskübü'nün o zamanki durumundan da bahseden Perrot, özellikle antik kentin korunagelmiş en görkemli yapısı olan tiyatro üzerinde durmuştur (Perrot - Guillaume 1872: 24). Perrot'un ekip arkadaşı mimar Edmond Guillaume tiyatronun mevcut halinin detaylı bir rölövesini çıkarmış, bazı noktalarda gerçekleştirdiği küçük sondaj çalışmalarında, hem sahne binasının temelini araştırmış hem de *summa caveanın* üst kısmında var olduğunu iddia ettiği *porticusunun*

<sup>1</sup> Kazıların ilk başladığı 2013 yılından günümüze kadar, tiyatro kazıları, Düzce Konuralp Müzesi Başkanlığında, Düzce Üniversitesi, Arkeoloji Bölümü'nün bilimsel danışmanlığında, Düzce Belediyesi ve 2020 yılından itibaren Türk Tarih Kurumu'nun güçlü destekleri ile devam etmektedir.

<sup>2</sup> Yaşlı Plinius'un Bithynia'da var olduğunu söylediği 12 kent (civitas) şunlardır: Caesarea Germanica, Apamea-Myrleia, Prusa ad Olympum, Prusias ad Mare, Nikaia, Nikomedia, Prusias ad Hypium, Iuliopolis, Bithynion-Claudiopolis, Creteia-Flaviopolis, Khalkedon ve Byzantium, bkz. Doğanç 2013: 167-186.



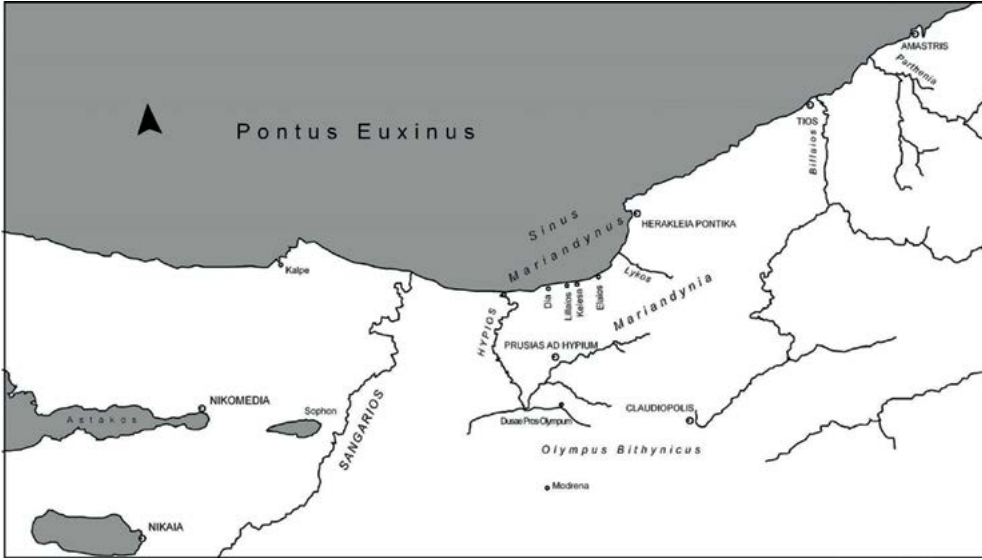

**Fig. 1.** *Prusias ad Hypium kentinin coğrafi konumu*

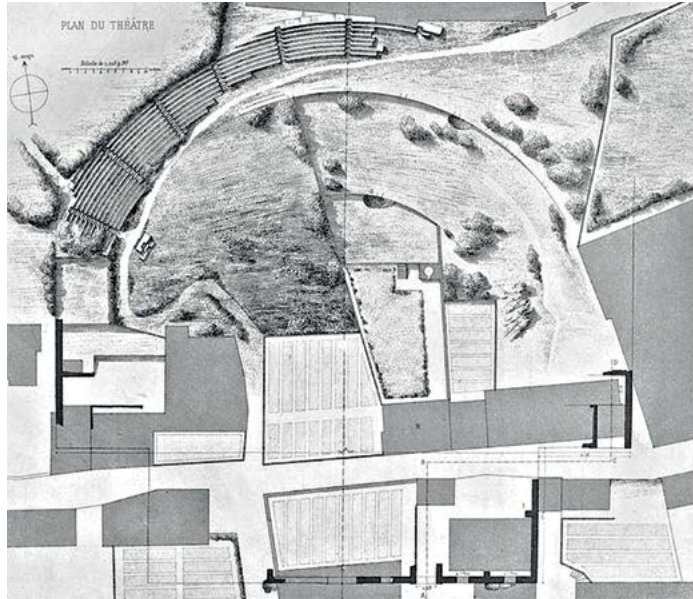

**Fig. 2.** *Tiyatronun Perrot ve Guillaume tarafından çizilen planı (1860)*

bulunduğu alanı açığa çıkarmış, Perrot, *ima caveayı* görmediği ya da bulamadığı için tiyatroyu iki *cavealı* olarak tanımlamış, Roma tiyatrosunun temel özelliği olan yarım daire *orchestra* formu ve tiyatro planını ortaya koymuştur (Fig. 2) (Perrot - Guillaume 1872: lev. 1-2).

Gezginler dışında, antik kent ve tiyatro üzerine 20. yüzyıl içinde de çeşitli araştırmalar yapılmış; ancak bu çalışmalar, yalnızca yüzeyde görülebilen kalıntılar üzerinden yapıldığı

için tiyatronun mimarisi ve kronolojisi hakkındaki bilgiler yüzeysel kalmıştır. Kent ve tiyatro üzerine bilgi veren araştırmacılardan biri, yakın geçmişte kentteki neredeyse tüm yazıtları incelemiş olan W. Ameling'dir. Ameling, kentten bahsederken, ilk adının Kieros<sup>3</sup> olduğunu, MÖ 279 yılından önce var olduğunu, İstanbul Antika Pazarında Prusias nekropolünden çıkmış olduğu ileri sürülen bir Greko-Pers stili *phialeden* yola çıkarak kentin bir süre Pers egemenliğinde<sup>4</sup> ve daha sonra bir süre de Herakleia Pontica kenti egemenliğinde kaldığını belirtmiştir (Ameling 1985: 1). Herakleia Pontica'nın MÖ 6. yüzyılda Yunanlı kolonistler tarafından kurulmuş olduğu doğru kabul edilirse, MÖ 5. yüzyıl, Kieros'un kuruluşu için olası bir tarihtir. Domitianus Dönemi'nde basılan kent sikkeleri üzerinde yer alan, ayakta duran Herakles betimi ve Yunanca "τόν χτιστήν προουσίς" (kentin kurucusu) ifadesi, kentin Herakleia Pontica ile olan bağıny göstermesi açısından önemlidir<sup>5</sup>. Ameling, Prusias tiyatrosu hakkında da bilgi vermekte; oturma sıralarının üçte birinin ve *scanae fronsunun* büyük kısmının korunmuş olduğunu belirttiği tiyatronun MS 1. yüzyılın ilk yarısında inşa edildiğini, 2. ve 3. yüzyıllarda ise elden geçirildiğini ifade etmektedir (Ameling 1985: 13).

Yukarıda sunulan veriler, tiyatronun genel mimari özellikleri göz önünde bulundurulduğunda mantıklı görünmektedir, çünkü Prusias ad Hypium tiyatrosu, güneye bakan bir yamaca yerleştirilmiş, üç *cavealı* bir *theatrona* sahiptir (Fig. 3). Bunun yanında rektilinear formda ve iki katlı olduğu düşünülen<sup>6</sup> *scaenae fronsu* ile oldukça gösterişli olduğu anlaşılmaktadır. Yapı, dıştan bakıldığında tipik Roma geleneğinde bir görüntüye sahip

<sup>3</sup> Herakleialı Memnon'a göre kent Herakleialılar tarafından kurulmuştur. Bkz. Arslan 2007. Kent ilk kurulduğunda adı Kieros'tur. Kieros adının kökeni için farklı görüşler ileri sürülebilir. İlk olarak, MS 3. yüzyılda İmparator Maximinus Dönemi'nde basılan kent sikkelerinde, bir yüzde imparator portresi diğer yüzde ise Kieros'un portresinin olması bu ismin Yunanistan'dan gelen bir kahraman olduğu fikrini desteklerken, British Museum'un sikke koleksiyonunda yer alan Antoninus Pius Dönemi sikkesi üzerinde Tanrı Dionysos'un iki yanında Hypios ve Kieros'un nehir tanrıları olarak gösterilmesi, kentin erken döneminde kullanılan Kieros adını bir nehirden alınmış olduğunu göstermektedir. Perrot, Kieros adını Yunanca ve Latince hızlı hareket eden anlamındaki *χίω* ve *cieo* fiilleriyle ilişkilendirerek Kieros'un bir nehir adı için uygun olduğunu belirtir. Bkz. Perrot - Guillaume 1872: 21.

<sup>4</sup> Ameling 1985: 1. Herodotos (I, 28), Kilikia ve Lykia dışında kalan Lydia, Phrygia, Mysia, Mariandynia, Khalyb, Paphlagonia, Thynia ve Bithynia ile Karia ve Dor halklarının Perslere boyun eğdiğini belirtir; kentteki Pers hakimiyeti için bkz Sayar 2020: 4. Bu arada kent içinde yapılan kazılarda Kimmer, Lydia ya da Pers hakimiyetini gösteren bir arkeolojik veriye rastlanmamıştır ancak İstanbul Antika Pazarında, Prusias Nekropolünden çıktığı bilinen ve MÖ. 4. yüzyılın ikinci yarısına tarihlenen Greko-Pers stiline metal kaplardan oluşan bir buluntu grubu, Pers hakimiyetinin bir kanıtı olabilir. Bkz. Treister 2010: 231, dipnot 88; Phiale ile birlikte bulunan gümüş eserler için bkz. von Bothmer 1984: 47, fig. 75; Michels, Bithynia Bölgesi'nin resmi olarak Hellespontos Phrygiası Satraplığı'na bağlı olduğunu ancak asla Pers etkisinde kalmadığını belirtir ve Düzce'de bulunan Pers etkili kapların, kenti Perslileştirmek için kentin şefine gönderilmiş hediyeler olabileceğini belirtir. Bkz. Michels 2017: 41-42.

<sup>5</sup> URL 1. Ameling, Kieros'a giden Herakleialılar'ın, Megaradan kendi kurumlarını ve ayrıca Herakleia'nın kuruluşuna yardım eden Boiotialılar'ın da Kieros'a Thebais ve Dionysias gibi phyle isimlerini getirdiklerini ifade etmektedir. Bkz. Ameling 1985: 2.

<sup>6</sup> Sahne binasındaki kazılar hala devam ettiği için genel mimari özellikleri hakkında kesin bilgi vermek mümkün değildir.

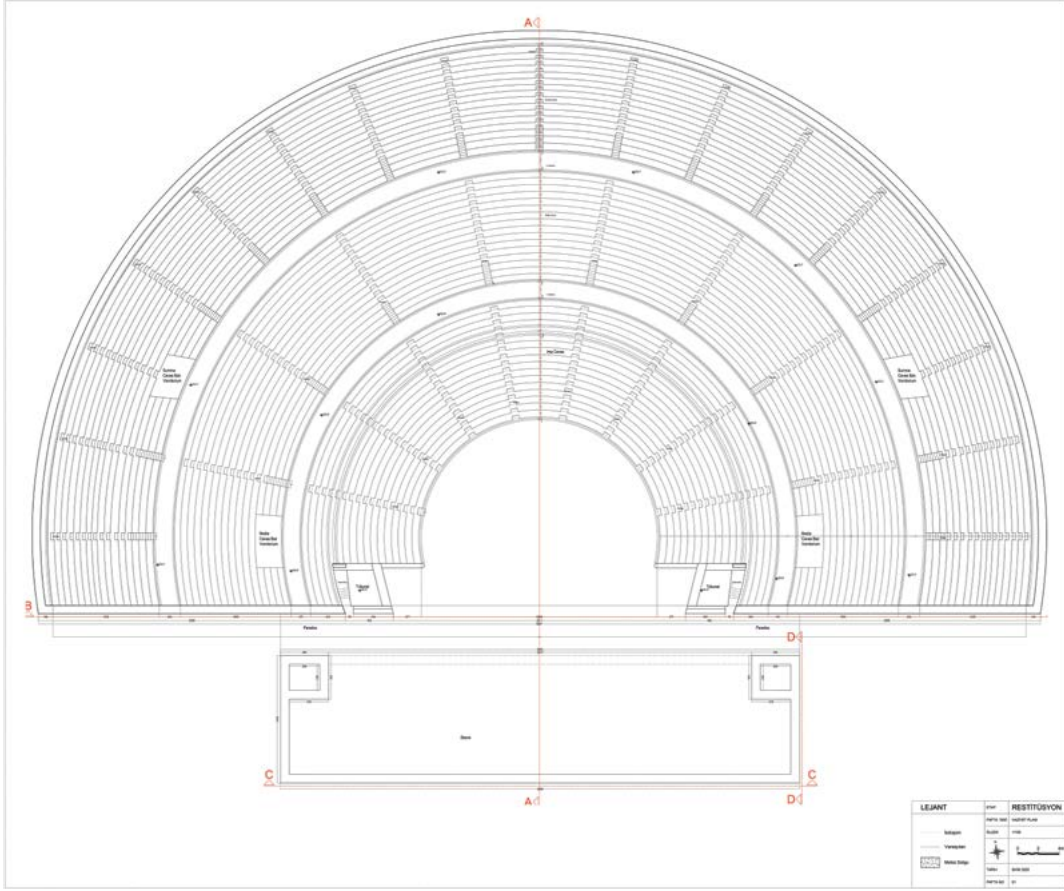

Fig. 3. Tiyatronun güncel planı

olmakla birlikte mimari ayrıntılar, kökeninin daha erken bir tarihte yapılmış olduğuna işaret etmektedir. Orkestrasının yarım daireden büyük olması, *theatronun* sahne binasından yüksek olması ve sahne ile *theatronun* ayrı olması gibi özellikleri, tiyatronun Yunan kökenli olduğuna kanıt oluşturmaktadır. Kentin sözü edilen dönemde Bithynia Krallığının önemli kentlerinden biri olması, yapının Hellenistik kökenine referans olacak kriter olarak değerlendirilmektedir. İşte bu konu, tiyatro ile ilgili çözülmesi gereken en önemli sorundur.

Bu makale çalışması, 2020 yılında yapılan kazılar sırasında tiyatronun batı bölümünde, *cavea* dolgusunda bulunmuş seramikler yardımıyla, tiyatronun kronolojisine ışık tutmayı amaçlamaktadır. Makale kapsamında 54 adet kırmızı astarlı seramik parçası değerlendirmeye alınmıştır. Bilim dünyasına ilk kez sunulacak özgün nitelikte olan seramik buluntuları, hem kendi kontekstleri içindeki diğer seramiklerle<sup>7</sup> hem de bölgede ve yakın coğraf-

<sup>7</sup> *Sigillata*larla birlikte ele geçen pişirme kapları içinde çömlüklerin (ağız, dip ve kapak parçaları) ve servis kaplarının (sürahilere ait parçalar) Roma Erken İmparatorluk Dönemi özellikleri yansıttıkları tespit edilmektedir.

yada tespit edilen benzerleri yardımıyla tarihlendirilmiştir.

## Tiyatrodan Ele Geçen Seramikler

Prusias ad Hypium kentinin en görkemli yapısı olan tiyatro, kullanımının sona erdiği MS 4. yüzyıl sonundan itibaren farklı amaçlarla kullanılmış ve bu kullanım 20. yüzyıla kadar sürmüştür. Bu durum, tiyatronun orijinal dolgusunun ve homojen kontekstlerinin bozulmasına yol açmıştır. Makale konusunu oluşturan seramikler, tiyatronun batısında, 19. yüzyılda kullanım gören bir evin kalıntıları altındaki tabakada bulunmuştur. Seramiklerin

**Fig. 4.** *Tonozlar üzerindeki basamakları destekleyen dolgu alanları*

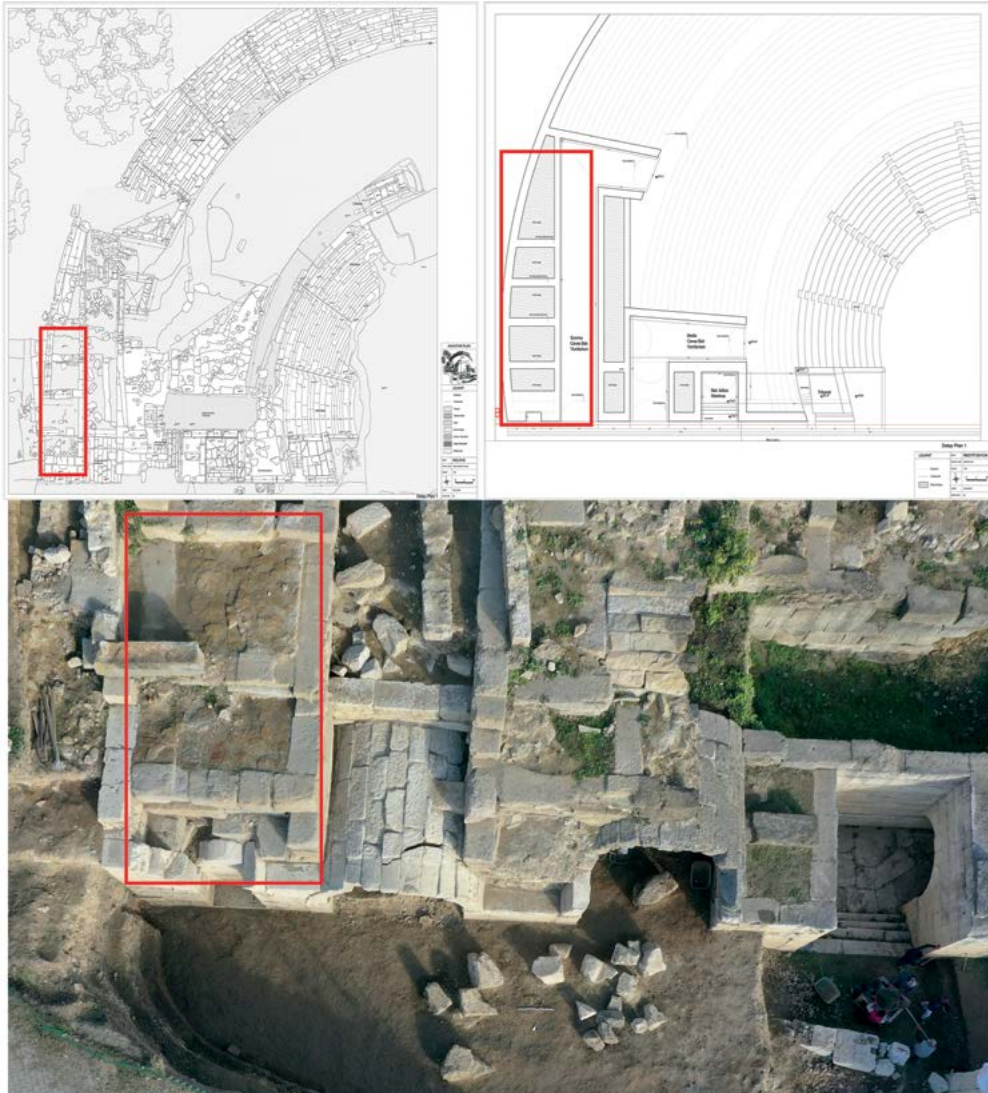

tespit edildiği alan, tiyatronun batısında, cavea ve summa cavea tonozunu destekleyen, içi moloz dolgulu ve kumtaşı ile çerçevelenmiş odacıklardır (Fig. 4). 2x2 m'lik bir açma içinde, yaklaşık 1x1 m'lik bir alanda ve 0.25 m kalınlığındaki bir tabaka içinde bulunmuş ve aşağıda detaylı şekilde anlatılacak kırmızı astarlı seramikler, tiyatrodaki yapı evrelerinin özellikle de tonozların inşa tarihi- tespiti konusuna yardımcı olacak niteliktedir.

## Pontica Sigillataları

Pontica<sup>8</sup> sigillataları, tiyatro kazılarında ele geçen kırmızı astarlı kaliteli seramikler<sup>9</sup> içinde önemli bir grubu oluşturmaktadır (Fig. 5). Karadeniz Havzası'ndaki atölyeler tarafından MS 1. yüzyıldan başlayarak MS 3. yüzyılın sonlarına kadar üretilen Pontica

| <i>Prusias ad Hypium 2020 Tiyatro Kazısı - Cavea açması</i> |      |       |       |      |
|---|------|-------|-------|------|
| Pontica Sigillata formları                                  | Ağız | Kaide | Gövde | Kulp |
| Tabak   | 21   | 5     | 8     |      |
| Kâse  | 58   | 13    | 11    |      |
| Skyphos   | 75   | 11    | 35    | 27   |
| Kantharos   |      |       | 1     |      |
| Maşrapa   | 2    |       |       |      |
| Kandil  |      | 3     | 10    | 2    |

**Fig. 5.** *Prusias ad Hypium tiyatrosundan Pontica Sigillata formları istatistiği*

sigillatalarının söz konusu adlandırmasını; Kuzeybatı Anadolu, Bulgaristan, Romanya, Kırım ve Güney Rusya'da dâhil olmak üzere Pontik bölgesiyle<sup>10</sup> ilişkilendirmek mümkündür. Sözü edilen havzada üretildiği önerilen<sup>11</sup> sigillataların üretim merkezi ya da merkezleri ise tam olarak saptanamamıştır. Knipovich tarafından Olbia, Tyritake ve Myrmekion yerleşimlerinden ele geçen seramikler içerisinde bazı formları belirlenen Pontica sigillataları en sık rastlanan grubu temsil etmektedir (Knipovich 1929: 10-22). Kropotkin de

<sup>8</sup> Sigillatalar seramik literatüründe Pontik ya da Pontus olarak adlandırılmakla birlikte, çalışma kapsamında Pontica adlandırması tercih edilmiştir.

<sup>9</sup> Sigillataların yanı sıra Afrika ve Phokaia (Hayes Form 3) kırmızı astarlı seramikleri ile Karadeniz Bölgesi Geç Roma seramikleri olarak değerlendirilebilecek dalgalı astar uygulamasına sahip olan örnekler, yapıda gerçekleştirilen çalışmalar sırasında ele geçmiştir.

<sup>10</sup> Bölge arkeolojisi için bkz. Hind 2002: 39-45.

<sup>11</sup> Zhuravlev, sigillataların üretim merkez/merkezlerinin Khersonesos, Pantikapaion ya da güney Pontik bölgesi içinde olabileceğini önermektedir (Zhuravlev 2009: 26, dn. 6).

Bosporos kırmızı astarlı seramikleri adı altında bazı örneklerini belirlemiştir (Hayes 1985: 92). Hayes ise ilk form sınıflandırması (13 form - Hayes 1985: 92-96) yaptığı *sigillataları*, Kuzey Pontik bölgesinde baskın olan buna karşın, Doğu Akdeniz'de<sup>12</sup> küçük miktarlarda bulunan seramikler olarak değerlendirmektedir. Zhuravlev, özellikle Kırım'ın güneybatısında Belbek Vadisi'nde bulunan nekropollerden ele geçen örneklerden yola çıkarak *sigillatalar* için daha geniş bir form repertuarı (50 ana form - Zhuravlev 2010: 40-69, 117-122, pl. 11-35; Zhuravlev 2002: 255, fig. 12-16) belirlemekte ve bu kapları tipoloji ve kronoloji bakımından üç seri olarak değerlendirmektedir. Buna göre; Pontica *sigillata* A, MS 1. yüzyılın ikinci yarısı ile 2. yüzyılın ilk yarısı arasında; Pontica *sigillata* B, MS 2. yüzyılın ortası ya da ikinci yarısında; Pontica *sigillata* C ise MS 2. ve 3. yüzyılda en geniş dağılım alanına ulaşmaktadır (Zhuravlev 2002: 256-261).

Karadeniz Havzası'nda, Bulgaristan (Harizanov 2020: 75-110; Hartman 2020: 36-39), Romanya (Popescu 2009: 17-46; Popescu 2014: 151-157; Băjenaru 2014: 106, 108, 111-113) ve Kırım'da (Nessel 2001: 178; Zhuravlev 2002: 254-261; Zhuravlev 2009: 25-94; Shaptsev 2016: 163-178) son yıllarda artan çalışmalarda belgelenen *sigillatalar*, kapların sözü edilen havzanın kuzey ve kuzeybatısındaki dağılımını göstermektedir. Yunanistan'da Atina Akropolisi'nde (Hayes 2008: 54), Anadolu'da; Ilion (Tekkök-Biçken 1996: 93, Tekkök 2003, 237; Heath - Tekkök 2007-2008: 48), Ephesos (Meriç 2002, 68), Akçakoca (Okan - Kartal-Önemli 2017: 98), Neoklaudiopolis (Winther-Jacobsen - Bekker-Nielsen 2017: 42), Kurul Kalesi (Yorulmaz 2019: 125-127), Aretias/Khalkeritis Adası/Giresun (Doksanaltı - Ekici 2017: 391, 396), Pompeiopolis (Zhuravlev 2011: 149-162), Hadrianopolis (Lafli - Kan-Şahin 2012: 51, 58), Çaycuma (Tülek 2021: 628-632), Tios (Fontana-Yılmaz 2015a: 306-351; Fontana-Yılmaz 2015b: 426-463) ve Ankara'da gerçekleştirilen kazılarda (Küncü 2015: 27-28, 31, 36) tespit edilen Pontica *sigillatalarını* karakterize eden örnekler, kapların Karadeniz Havzası'nın güneyinde, kıyı ya da iç kesimdeki dağılımını kanıtlayan veriler ortaya çıkarmaktadır. Buthrotum/Butrint (Reynolds - Hernandez - Çondi 2008: 71) ve Kenchreai/Korinth'ten (URL 2) ele geçen örnekleri ise *sigillataların* havza dışındaki güncel dağılımına ilişkin veriler sunmaktadır.

Pontica *sigillataları* masaüstü servis kapları (tabaklar, kâseler), içecek servis kapları (*lagynoslar*, sürahiler) ve içecek kapları (*kantharos*, *skyphos*/bardak ve maşrapalar) olmak üzere diğer *sigillata* gruplarında olduğu gibi (Doğu *sigillata* A, B gibi) klasik olarak tanımlanabilecek sofra seti kaplarından oluşmaktadır.

Pontica *sigillatalarının* ayırt edici olan hamuru; koyu pembe, pembemsi turuncu, pembemsi kestane rengi tonlarında, oldukça pürüzsüz bir hamur kiline sahiptir. Astar da hamurla aynı renk tonu özelliği göstermekte olup yüzeyde metalik bir parlaklık ile ayırt edilmektedir (Kenrick 1985: 271-272). Formlarda, İtalya *sigillatalarının* etkisi görülmektedir.

<sup>12</sup> *Sigillataların* Doğu Akdeniz'de Berenike'de bulunan örnekleri yanında, Knossos ve Abdera'da, Yunanistan (Atina, Korinth, Keos, Thasos) ve İtalya'da da (Ostia, Pompei, Ravenna, Sardinya) sınırlı sayıda ulaşan örneklerinin olduğu belirlenmektedir (Lund 2007: 187-188).

Kapların (*skyphos*, *kantharos*) dış yüzeyinde, kavisli yay biçimli süslemeler ya da yatay bantların içerisine uygulanan nokta ya da damla sıralarından oluşan barbotin tekniğinde bezemelerin (Popescu 2014: 155-156; Hayes 2008: 54) yanı sıra, bazı kapların iç kısmında da ruletler (Zhuravlev 2010: pl. 74-78) ya da *planta pedis* (Hayes 1985: 92-93; Zhuravlev 2002: 254-261; Zhuravlev 2010: pl. 70) tipinde baskılar yer almaktadır.

## Formlar

Prusias ad Hypium tiyatrosundan ele geçen *sigillata*ların ağırlıklı olarak Pontica *sigillata* A grubu kaplarından oluştuğu belirlenmektedir. Söz konusu kaplarda kilin genellikle açık kahverengi ya da kırmızımsı kahverengi tonlarında, bazılarının mika katkılı olduğu belirlenmekte; astar ise, açık kırmızıdan portakal rengine ve kırmızımsı kahverengi tonlarına doğru değişmektedir. Bu grubun kaplarında gövdenin alt kısımlarına doğru akan; ancak kaideye kadar ulaşmayan astar, ayırt edici bir özellik olarak değerlendirilmektedir (Zhuravlev 2011: 150). Prusias *sigillata*larının birçok örneğinde de söz konusu özelliği görebilmek mümkündür. Prusias örnekleri genel olarak pembe, açık kırmızı, kırmızımsı sarı ya da kahverengi tonlarında (Munsell 2.5 YR 5/8-6/6-6/8, 5YR 7/6-7/8, 7.5YR 7/6-8/4) ince nitelikli sert, sıkı oldukça pürüzsüz bir hamur kiline sahiptir. Bazı örneklerde kireç ve mika bulunmaktadır. Astar bazı örneklerde metalik parlaklığa sahipken; bazılarında parlak ya da mat olan ince astar, kilden daha koyu bir tonla kırmızıdan kahverengiye kadar değişen tonlarda (Munsell 10 R 5/8, 2.5 YR 5/8, 5 YR 6/8, 7.5 YR 6/8) olabilmektedir (Fig. 13). Kâseler ya da *skyphos*larda, kapların dış tarafında ağız kenarından gövdeye kadar olan kısımda daha koyu tonda özellikle kahverenginin tonlarında olan astar, kabın alt tarafında açık tonlarda (kırmızımsı sarı gibi) devam etmektedir (Fig. 11).

Tiyatro seramikleri içinde tanımlanan Pontica *sigillata*ları kullanım işlevine göre, servis sofrası takımları (tabaklar, kâseler) ve içecek kapları (*skyphos*, maşrapalar) olmak üzere iki grup altında incelenebilir.

Pontica *sigillata*larının dik ağız profilli tabaklarının form özelliklerini, yuvarlatılmış düz ya da dışa çekik ağız kenarına bağlanan yuvarlak ya da köşeli konturlu dirsek profiline sonra, düz ya da eğik biçimlendirilmiş gövde ile halka kaide oluşturmaktadır. Tabaklar Hayes Form 1 (1985: tav. XXIII: 1) ve Zhuravlev Form 1-2'ye (2010: pl. 11-14) tipolojik olarak benzetilmektedir. Ağız çapları 12-21 cm arasında değişen tabaklar küçük nüanslarla birbirinden ayrılmaktadır. Buna göre, bazı örneklerde (Fig. 6: 1, 2, 4-6) dik ağız kenarını köşeli konturlu dirsek profili takip ederken; diğer bir örnekte (Fig. 6: 3) yuvarlatılmış hafif kavisli dirsek profili, gövdeye eğik biçimde bağlanmaktadır. Paralel örnekleri Güneybatı Kırım Belbek nekropolü (Zhuravlev 2009: fig. 2-4), Dacia'da Răcătău yerleşimi (Popescu 2014: fig. 2: 1-3), Histria (Băjenaru 2014: fig. 5: 60-65) ve Pompeiopolis (Zhuravlev 2011: fig. 1: 1-6) kentinden bilinen benzer form özelliğine sahip tabaklar MS 1. yüzyıl sonu - 2. yüzyıl başına tarihlenmektedir. Ağız kenarı içe eğik olan örnekte (Fig. 6: 1) dirsek keskin bir profil yaparak eğik biçimdeki gövdeye bağlanmaktadır. Belbek nekropolünde paralel

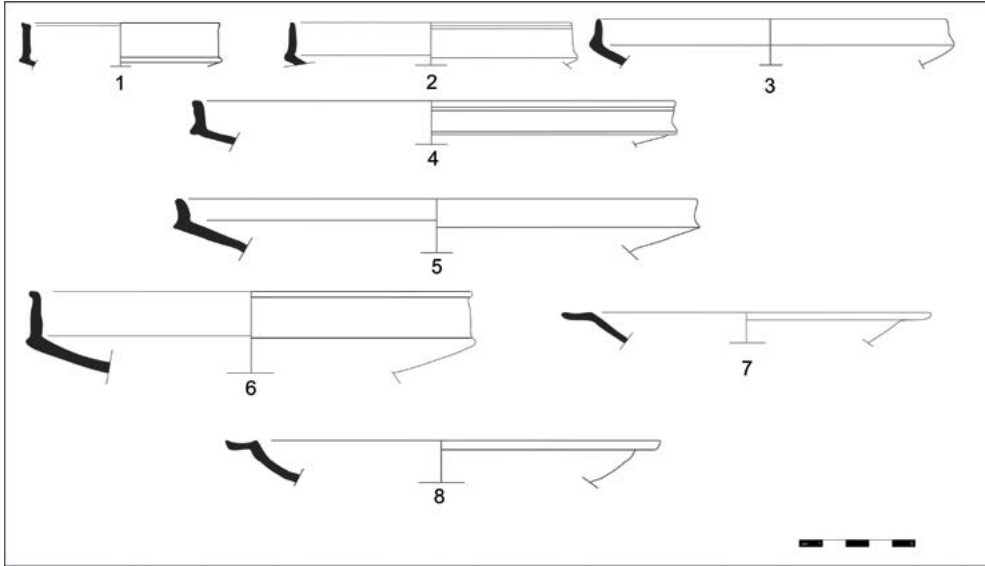

Fig. 6. *Prusias ad Hypium tiyatrosu Pontica Sigillataları - tabaklar*

bir örneği bilinen benzer formdaki derin tabaklar, MS 2. yüzyıl boyunca kullanım görmektedir (Zhuravlev 2009: fig. 9: 61).

Tabakların diğer bir grubunu, dışa çekik inceltilmiş ağız kenarına sahip olan örnekler oluşturmaktadır. Kapların genel form özelliklerini üst kısmı hafif iç bükey profilli ağız kenarına bağlanan düz ya da hafif iç bükey gövde profili ile düz dip karakterize etmektedir. Ağız çapları 15-28 cm arasında değişen sığ tabakların ağız-gövde profilleri farklı özelliklere sahiptir. Buna göre tabakların bazı örneklerinde (Fig. 6: 7; Fig. 7: 9, 10), ağız kenarındaki kavis çok belirgin değilken; diğer örneklerde (Fig. 6: 8; Fig. 7: 11, 12) bu kavis daha derindir. Tabakların paralel örnekleri Trakya'daki merkezlerden (Hartman 2020: tab. 7, 39, 40) ve Tios'tan (Fontana-Yılmaz 2015a: 346, lev. 8: 1-3) bilinmektedir. Tabakların benzer ağız profiline sahip olan daha küçük örnekleri de tespit edilmektedir. Dışa çekik kısa ağız kenarına sahip olan örnekte (Fig. 7: 13), gövde hafif iç bükey profil yaparak devam ederken; dışa çekik yuvarlatılmış ağız kenarına sahip diğer örnekte (Fig. 7: 14) düz biçimdeki gövde profili, düz dipli kaideye bağlanmaktadır. Paralelleri Güneybatı Kırım'dan bilinen örnekler MS 2.-3. yüzyıla tarihlenmektedir (Zhuravlev 2010: 121, fig. 35: 262-263).

Prusias tiyatrosunda yukarıda incelenen tabakların yanında, ağız kenarları farklı özellikler gösteren örnekler de ele geçmiştir. Bu örneklerin ilkinde (Fig. 7: 15) yuvarlatılmış, aşağı çekik ve üstte dış bükey bir profile sahip olan ağız kenarı, dışta hafif düz bir hattın sonra keskin dirsek yaparak eğik biçimdeki gövdeye bağlanmaktadır. Diğer bir örnekte (Fig. 7: 16), dışta hafif iç bükey yapan ve gövdeye keskin bir profille bağlanan benzer gövde özelliklerine sahip olan tabağın dışa çekik ağız kenarının ikiye ayrılan uçları yuvarlatılmıştır. Pontica sigillataları ile aynı hamur ve astar özelliklerine sahip bu tabaklar da olasılıkla MS 1.-2. yüzyılda kullanım görmektedir.



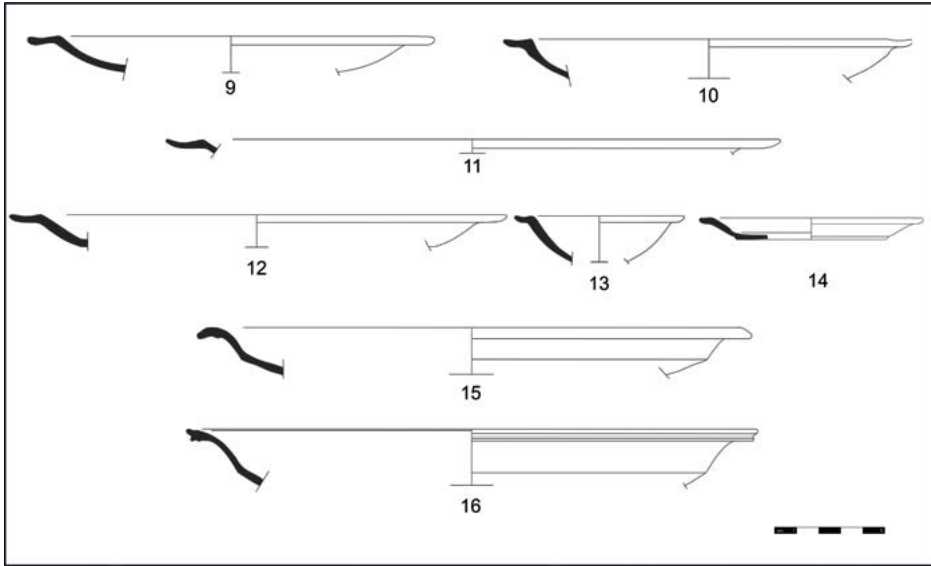

Fig. 7. Prusias tiyatrosu Pontica Sigillata örnekleri

Tondoları bezemesiz olan örneklerin yanında, ele geçen bazı kaide parçaları rulet bezemenin uygulandığına kanıt oluşturmaktadır (Fig. 8: 17-21). Bu tür süslemeler, özellikle MS 1. yüzyıla özgü olup, MS 2. yüzyılın üçüncü çeyreğinde ve sonrasında da kullanılmaktadır (Zhuravlev 2009: 66, fig. 17-19; Zhuravlev 2011: 150). Histria (Băjenaru 2014: 126, Fig. 5: 60-65), Dacia'da Răcătău (Popescu 2014: Fig. 5: 5a-b), Pompeiopolis (Zhuravlev 2011: 155, pl. 1:7-12) ve Tios çevresinde (Fontana-Yılmaz 2015b: 456, lev. 4-5) yapılan çalışmalarda benzer kaideler ele geçmiştir.

Pontica *sigillata*larının ağız kenarı kabartma bezemeli tabakları, popüler bir form olarak ön plana çıkmaktadır. Oval ya da dikdörtgen biçimdeki kabartma alanı, bitkisel bezemelerin yanında, hayvan figürleriyle doldurulmaktadır. Benzer dekorasyona sahip kabartmalı tabaklar, Atina Agorası (Hayes 2008: 206, pl. 46: 847-852)<sup>13</sup>, Karadeniz'in kuzeyinde Skythian Neapolis, Pantikapaion (Zhuravlev 2002: fig. 11, fig. 24) ile bölgenin güneyinde Pompeiopolis (Zhuravlev 2011: 152, pl. 3: 6-10, pl. 5: 1-9), Tios ve çevresinden (Fontana-Yılmaz 2015a: 312-313, lev. 3-7; Fontana-Yılmaz 2015b: 431, lev. 6: 5-6; lev. 7), Ankara'da sütunlu cadde kazılarında (Küncü 2015: 35-36, kat. no. 21), Paphlagonia'da *villa rustica* yapısından (Tülek 2021: 632, fig. 9) ve Prusias ad Hypium'un liman kenti Diapolis/Akçakoca'da (Okan - Kartal-Önemli 2017: 97-98, 107, şek. 10 A-B) Roma yapısında gerçekleştirilen kazılardan bilinmektedir. Prusias'ta bulunan tabak parçasının (Fig. 8: 22), kare kısmının kenarı inci motifi ile bezenmiş olup bu kısımda bitkisel bezeme bulunmaktadır. Pantikapaion (Zhuravlev 2002: fig. 11) örneği ile benzer dekorasyona sahip tabak

<sup>13</sup> Hayes 1985: 96, bu örnekleri genel olarak MS 1. yüzyıl sonu - 2. yüzyıl ortasına tarihlenmiştir.

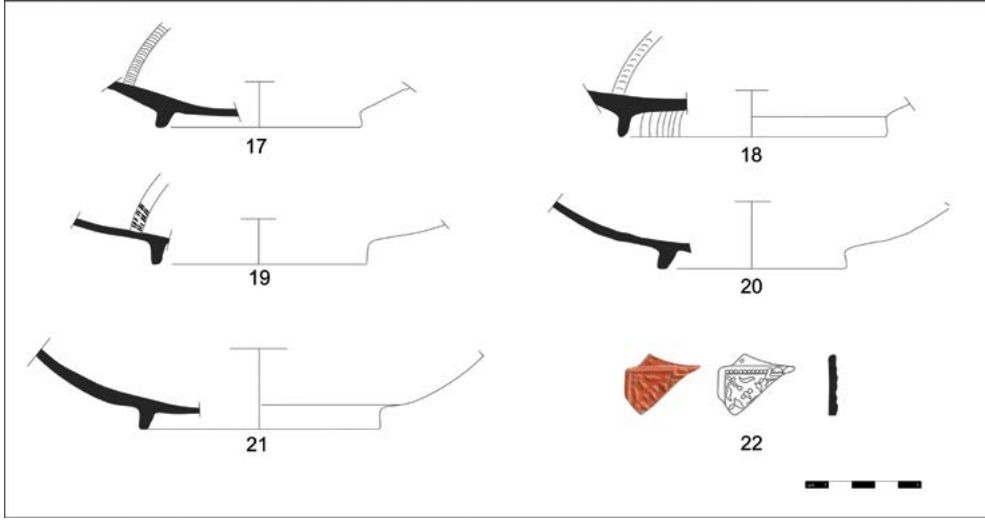

Fig. 8. Prusias Pontica Sigillataları (kaide örnekleri ve kabartma bezemeli tabak parçası)

parçası MS 2. yüzyıl sonu-erken 3. yüzyıla tarihlenebilir.

Pontica sigillataları sofrta kaplarının diğere bir formunu oluşturan kâseler, içe çekik yuvarlatılmış ağız kenarı ile kavisli gövde profiline bağlanan halka kaide ile karakterize olmakta olup, sözü edilen form özellikleri ile Hayes Form IV (1985: tav. XXIII: 4) ve Zhuravlev Form 14-15'e (2010: pl. 23-24) benzemektedir. Tiyatrodan ele geçen ve ağız çapları 13-24 cm değişen örnekler benzer form özelliklerine sahip olmakla birlikte, gövdelerinin kavis derinlikleri küçük farklılıklarla birbirinden ayrılmaktadır. İçe çekik yuvarlatılmış ağız kenarı, gövdeye hafif düz biçimde bağlanırken (Fig. 9: 23); diğere örneklerde (Fig. 9: 24-25) söz konusu kavis yumuşak bir geçiş yapmaktadır. Bir diğere örnekte (Fig. 9: 26) ise, yuvarlatılmış ağız profiline kavis daha belirgindir. Neoklaudiopolis (Winther-Jacobsen - Bekker-Nielsen 2017: pl. 4: no. 090-100/060-070.1), Tios (Fontana-Yılmaz 2015a: 315-316, lev. 12: 5-13; Fontana-Yılmaz 2015b: 462, lev. 10: 1-4), Pompeiopolis (Zhuravlev 2011: 155, pl. 1:17-19), Dacia'da Răcătău yerleşimi (Popescu 2014: fig. 2: 6, 8), Trakya'daki merkezler (Hartman 2020: tab. 7, 21, 39), Histria (Băjenaru 2014: fig. 2: 4, fig. 3: 24), Kırım ve Karadeniz'in kuzey kıyısındaki bölgelerde (Zhuravlev 2011: 151) yakın benzerleri belirlenen kâseler, MS 2. ve 3. yüzyıllar arasında tarihlenmektedir.

İçe çekik kâselerin incelenen örnekleri yanında, dışa çekik inceltmiş ağız kenarlı bir örnek (Fig. 9: 27) Zhuravlev Form 24.3'e (2010: pl. 11-14) benzemektedir. Diğere bir örnek (Fig. 9: 28) ise içe kesik düzleştirilmiş ağız kenarına sahiptir. Tios'tan (Fontana-Yılmaz 2015a: 315, lev. 11: 7-14) paralel örnekleri bilinen bu tipteki kâsenin içe kesik düzleştirilmiş ağız kenarını dışbükey gövde profili takip etmektedir.

Pontica sigillatalarının yaygın formlardan birini, dikey ağız profili, konik gövde ile genellikle düz ya da küçük bir halka kaideye sahip kapları oluşturmaktadır. Söz konusu özellikleri ile Hayes Form V-VI (1985: tav. XXIII: 5-6) ile Zhuravlev Form 28-30'a (2010:

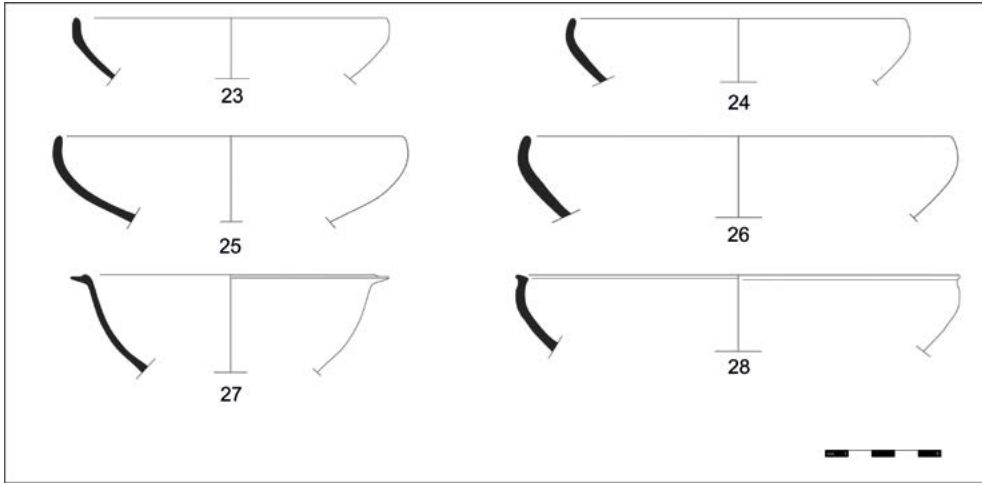

**Fig. 9.** *Prusias ad Hypium tiyatrosu Pontica Sigillataları - kâseler*

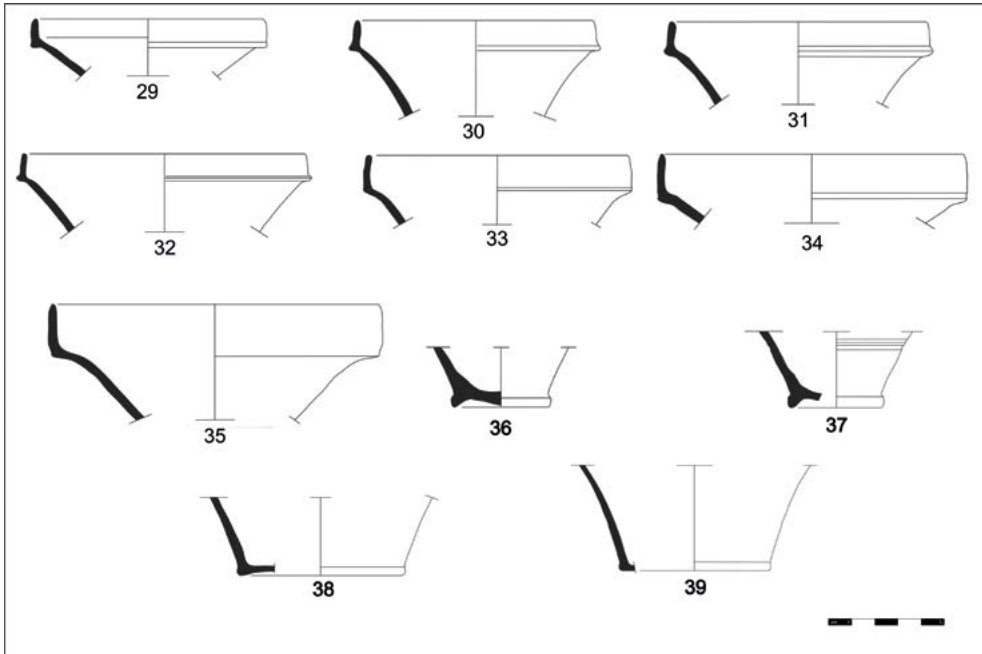

**Fig. 10.** *Prusias Pontica Sigillataları kap örnekleri*

pl. 27) benzeyen, İtalyan *sigillata* ve Doğu *Sigillata* B'de öncülleri bilinen söz konusu kapların, dikey ağız kenarının konik gövdeye geçişte dışa taşkın keskin bir profil yapması tipik form özelliklerini yansıtmaktadır. Prusias'ta daha fazla örnekle temsil edilen kaplarda da bu özelliği takip edebilmek mümkün olup; ağız çapları 10-12 cm arasında değişen örneklerde (Fig. 10: 29-32) kısa ağız kenarı, içte yumuşak bir kavisle gövdeye geçiş yapmaktadır. Genel olarak MS 1-2. yüzyıla tarihlenen söz konusu formun örnekleri Trakya'daki

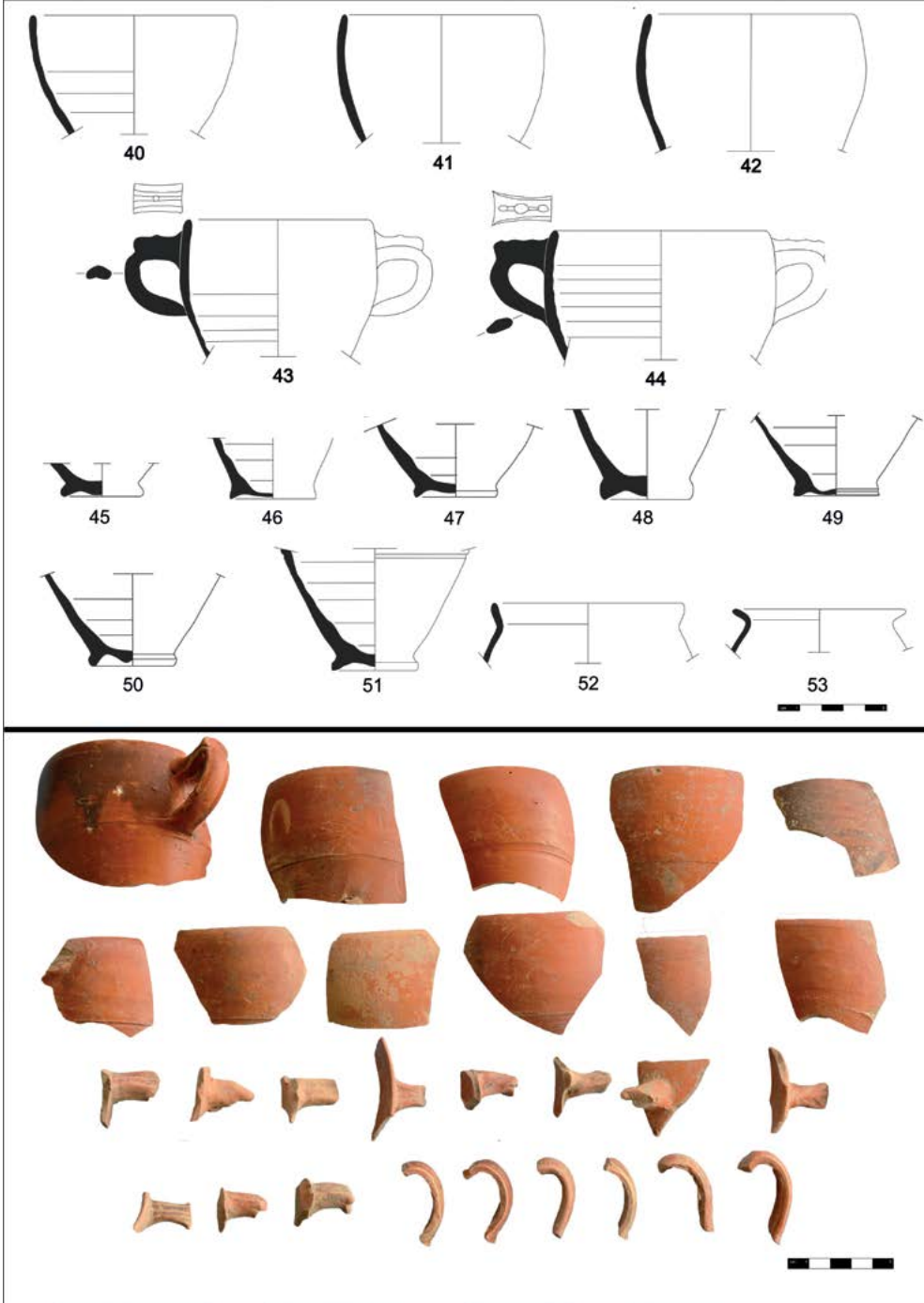

Fig. 11. Prusias Pontica Sigillataları - skyphos ve masrapa örnekleri

merkezlerden (Hartman 2020: tab. 7, 23, 39), Dacia'da Răcătău (Popescu 2014: fig. 3: 1) ve Poiana (Popescu 2009: pl. 2) yerleşimleri, Histria (Băjenaru 2014: fig. 5: 72-74), Ilion (Tekkök-Biçken 1996: 93, fig. 50: C10), Tios (Fontana-Yılmaz 2015a: 348, lev. 10: 7-8; Fontana-Yılmaz 2015b: 461, lev. 9: 7) ve Pompeiopolis'ten (Zhuravlev 2011: 155, pl. 1: 13-14; pl. 2: 1) bilinmektedir.

Pontica *sigillat*alarının Hayes Form VII (1985: tav. XXIII: 7) kaplarıyla ilişkilendirilen ve daha derin örnekleri de tiyatro kazılarında bulunmaktadır. Ağız çapları 11-14 cm arasında değişen bu örneklerde (Fig. 10: 33-35) yuvarlatılmış dik ağız kenarı daha uzun olup, gövdeye geçişte hafif çıkıntı yapmaktadır. İncelenen bu formlardaki kapların düz ya da halka kaideleri (Fig. 11: 36-39) de tespit edilmektedir. Hayes, bu formdaki kaplar için erken MS 1. yüzyılı önermektedir (Hayes 1985: 94).

Pontica *sigillat*aları içecek kapları içinde *skyphos*lar yaygın bir form olarak ön plana çıkmaktadır. Zhuravlev Form 32'ye (2010: fig. 29-30) benzeyen kapların incelenmiş ağız kenarı, içe doğru hafif bir eğim gösteren ovoid gövde profili ile küçük ve alçak halka kaide, genel form özelliklerini yansıtmakta olup; kapların en belirgin özelliğini ise üstünde başparmak koymak için düz bir çıkıntıya sahip olan ince dikey halka biçimli kulplar oluşturmaktadır. Aplike edilmiş olan kulpların dar ya da geniş olan üst yüzeyi, düz bırakılmış ya da nokta-çizgiler, çapa ve balıksırtı gibi desenlerle bezenmiştir. Ağız çapları genelde 8-12 cm aralığında olmakla birlikte, daha dar ya da geniş örnekleri de nadir olarak bulunmaktadır (Küncü 2015: 30). Tiyatroda bulunan ağız-gövde-kulp parçalarından oluşan, formun genel özelliklerine sahip örneklerin (Fig. 11: 40-44) ağız çapları 8-10 cm arasında değişmektedir. Aplike kulpların dar üst yüzeyi düz olan örnekleri yanında, nokta-çizgiler ya da balıksırtı bezemesine sahip örnekleri de mevcuttur. Bu kaplara ait olabilecek halka kaideler de (Fig. 13: 45-51) tespit edilmiştir. Kuzey Pontus Bölgesi (Zhuravlev 2011: 151, dn. 28), Dacia'da Răcătău yerleşimi (Popescu 2014: fig. 3: 10), Herakleia Pontika (Asheri 1972: 55, pl. 9: 10a.1), Tios (Fontana-Yılmaz 2015b: 433, lev. 9: 1), Pompeiopolis (Zhuravlev 2011: 151, pl. 4) ve Ankara kazılarından (Küncü 2015: 62-63, kat. no. 1-2) paralel örnekleri bilinen *skyphos*lar, genel olarak Julius-Claudius Dönemi'ne, MS 1. yüzyılın ilk yarısına tarihlendirilmektedir (Hayes 1985: 94-95).

Pontica *sigillat*aları içecek kaplarının diğer bir formunu oluşturan maşrapaları, Zhuravlev Form 31 (2010: pl. 28-29) örnekleri temsil etmekte olup hafif dışa açılan yuvarlatılmış ağız kenarı, keskin bir profille gövdeye geçiş yapmakta ve küçük küresel gövde de alçak halka kaideye bağlanmaktadır. Prusias'tan ele geçen maşrapa örneği (Fig. 11: 52), yuvarlatılmış hafif dışa açılan ağız kenarı ile dışa açılan gövde profiline sahiptir. Tios kenti seramikleri içinde "S profilli ayaklı kâseler" olarak değerlendirilen örnekler de benzer ağız ve gövde profiline sahiptir (Fontana-Yılmaz 2015b: 461, lev. 9: 2-6). Diğer bir maşrapa örneği (Fig. 11: 53) ise, ince cidarlı olup kabın yuvarlatılmış ağız kenarı, gövdeye geçişte keskin bir profil yapmaktadır. Karadeniz Havzası içerisinde Kırım'ın güneybatısında bulunan maşrapaların tipik özelliklerini yansıtan örnekleri, MS 1.-2. yüzyıla tarihlendirilmektedir (Zhuravlev 2010: 120, 224, pl. 28-29: 209-222).



**Fig. 12.** Prusias tiyatrosu barbotin tekniği uygulanan Pontica Sigillata örneği

Pontica sigillatalarının içecek kaplarından biri olan *kantharos* formunu Hayes Form X-XI (1985: tav. XXIII: 10-11) ve Zhuravlev Form 34 (Zhuravlev 2010: pl. 32-33) örnekleri temsil etmektedir. Düz ya da hafif içe eğik ağız kenarı ile hafif dikey gövde profiline bağlanan alçak kaide ve ağız kenarı altından başlayarak gövdeye yerleştirilen iki yuvarlak dikey tutamak üzerinde başparmak plakası olarak tanımlanabilecek çıkıntıları olan kulplar, kapların genel form karakteristiğini yansıtmaktadır. Kapların ağız kenarı altında ya da gövdesi üzerine barbotin tekniğinde, kavisli yay biçimli süslemeler ya da yatay bantlara uygulanan nokta ya da damlacık sıraları biçiminde bezemeler yapılmaktadır. Tiyatro kazıları sırasında ele geçen ve sözü edilen formun bir örneği olarak değerlendirilen parça (Fig. 12) üzerinde barbotin tekniğinde yapılmış kıvrık dal ya da devam eden yay ile tek damlacık bezemesi bulunmaktadır. Söz konusu formun herhangi bir bezemeye sahip olmayan örnekleri (Zhuravlev 2010: pl. 32-33) yanında, barbotin tekniğindeki bezemeli örnekleri Karadeniz Havzası'nda Dacia'da Poiana (Popescu 2009: pl. 3-4: 40-42, 65) ve Răcătău (Popescu 2014: fig. 3: 8-9) yerleşimlerinden, havza dışındaki örnekleri ise Kencherei/Korinth'ten (URL 3) bilinmektedir.

## Sonuç

Bugüne kadar Prusias ad Hypium tiyatrosuna ilişkin, Perrot (Perrot - Guillaume 1872: 21-42), Ferrero (De Bernardi Ferrero 1990), Sear (Sear 2006: 359) ya da Isler (Isler 2017: 641-642) gibi bilim insanları tarafından önerilen tarihler, herhangi bir kazı yapılmaksızın, yapının mevcut durumundan yola çıkılarak ortaya konan önerilere dayanmaktadır. Tiyatronun inşasına ilişkin önerilen ortak tarih, MÖ 1. yüzyıl sonu ile MS 1. yüzyıl başıdır. Ancak yapıda gerçekleştirilen kazılar neticesinde, bu tiyatronun MS 4. yüzyıla kadar kullanıldığı anlaşılmıştır. Özellikle sahne binasının çatı blokları üzerinde yer alan yazıt<sup>14</sup>, en azından sahne binasının, olasılıkla Hadrianus Dönemi'nde yenilendiğini ortaya koymuştur. Ayrıca sahne binası kapı ve pencere kemerleri ile *caveaların* giriş tonozlarının dış profillerinin aynı olması, tiyatronun giriş tonozlarının da sahne binası ile aynı tarihte inşa edildiğini

<sup>14</sup> Bu yazıt Akdeniz Üniversitesi'nden Prof. Dr. Mustafa Adak tarafından çözümlenmiş ve yayımlanmıştır. Yazıtta göre sahne binası Prusiaslı zengin M. Iulius Proklos'un yüksek memuriyet (olasılıkla imparator rahipliği) adaylığı sırasında sahne binasını finanse etmeye söz verdiği bilinmektedir. Aynı kişinin daha önce de Hadrianus onuruna bir heykel hazırladığı da bilinmekte ve bu heykelin kaidesindeki harfler ile sahne binasındaki yazıtın harflerinin aynı olması, sahne binasının yenilenme ya da yeniden inşa edilme işleminin Hadrianus Dönemi'nde gerçekleşmiş olduğunu göstermektedir. Bu yazıt için bkz. Adak 2021: 89-102.

ya da yenilenmiş olduğunu düşündürmektedir. Ancak, tiyatronun batı bölümünde, giriş tonozları ile oturma basamaklarını destekleyen dolgu içinde tespit edilen kırmızı astarlı seramiklerin tarihleri, Ameling, Perrot, Ferrero, Sear gibi araştırmacılar tarafından tiyatro için önerilen ilk inşa tarihine işaret etmekte ve bu araştırmacıların önermiş olduğu MÖ 1. yüzyıl sonu ile MS 1. yüzyıl başı arasındaki inşa tarihini doğrulamaktadır.

Prusias tiyatrosu kırmızı astarlı seramikleri, çoğunlukla Pontica *sigillata* A grubu kaplarıyla ilişkili olan örneklerden oluşmaktadır. Roma İmparatorluk Döneminde Karadeniz'in kuzey-kuzeybatı kentlerinde dağılımı olduğu bilinen kapların MS 1. yüzyıldan başlayarak MS 2. yüzyılın ilk yarısına kadar kullanım gördüğü belirlenmektedir. Söz konusu seramiklerin Prusias kentindeki varlığı ve Karadeniz'in güney kıyısında yer alan kentlerdeki/merkezlerdeki paralelleri, olasılıkla benzer üretim özelliği gösteren ticaret merkezi ya da merkezlerin seramik dağılımına işaret etmektedir. Tiyatrodan ele geçen kaliteli sofrta kaplarında tabak, kâse, *skyphos* ve maşrapa formları kullanım görmekte ve ağırlıklı olarak MS 1.-2. yüzyıla tarihlenen kapların yoğunluğu dikkat çekmektedir.

Bithynia eyaletinin, Roma İmparatorluk Dönemi'nde, MS 1. yüzyıldan itibaren ekonomik olarak gelişme kaydettiği bilinmektedir (Ameling 1985: 4). Bu bağlamda, Romalılaşma süreciyle birlikte kentin de ticari ilişkilerinin önem kazanmaya başladığını söylemek mümkündür. Her ne kadar kentin ticari potansiyeli henüz tam olarak aydınlatılamamış olsa da kente ulaşan olasılıkla ithal olduğu düşünülen malzemenin nispeten önemli bir grubu oluşturması kentin Karadeniz Havzası içinde aktif ticari ilişkilere sahip olduğunu göstermesi bakımından dikkat çekicidir.

Prusias ad Hypium, deniz kıyısından uzakta bir kent olmasına karşın seramiğin kente ulaşım yollarının da bu bağlamda değerlendirilmesi gerekmektedir. Prusias'ın kurulması ve gelişmesinde etkili olan ve kentin adından da anlaşılacağı üzere Hypios nehri kıyısındaki kent<sup>15</sup> (bkz. Fig. 1), Melenagzı'ndan Pontos Euxeinos'a dökülen ve taşımacılıkta kullanılan bu nehrin doğal avantajlarından yararlanmış olmalıdır (Bilir - Okan 2018: 908). Kentin söz konusu nehirle ve Karadeniz ile olan bağlantısının yanı sıra, Prusias'ın yaklaşık 30 km kuzeyinde yer alan Dia/Diospolis (Akçakoca) liman yerleşimi de kentin ticari ve ekonomik hayatı içinde önem taşıyor olmalıdır (Zeyrek - Çelik 2005: 18-20; Güney 2012: 27, dn. 74, 169, 176). Sikkeler de kentin ticari faaliyetlerini hangi yollarla gerçekleştirdiğine ilişkin veriler sunmaktadır. Roma İmparatorluk Dönemi Prusias ad Hypium sikkeleri

<sup>15</sup> Kentin en önemli gelir kaynaklarının başında tarımın gelmekte olduğu, kentin territoriumundaki verimli ovanın tarım, meyvecilik ve hayvancılık için yeterli imkan sunduğu (Robert 1980: 41-42); Hypios Nehri'nin de ovadaki zirai faaliyetler için gerekli suyu bol miktarda sağlamış olduğu üzerinde durulmaktadır (Dörner 1957: 1128). Sikkeler üzerinde betimlenen bereket boynuzunun (*cornucopia*) ağzında görülen üzüm salkımı ve diğer meyve ve sebzeler, kentin territoriumunun bereketli tarım arazilerine sahip olduğunun bir göstergesi olmalıdır. Tarımın yanı sıra, orman bitki örtüsünün kent için önemli olduğu, sikkeler üzerinde betimlenen bir diğer figür olan Eirene'nin elinde tutmuş olduğu dal ile birlikte Prusias'ın orman bitki örtüsünün zenginliğine vurgu yapılmak istendiği (Bilir - Okan 2018: 909-914) önerilebilir. Hatta tahılın, orman ürünleri ile takas edilmek üzere Rusya steplerinden Bithynia Bölgesi'ne ithal edilmiş olabileceği önerisi de getirilmektedir (Robert 1980: 82-85).

üzerinde Hypios'un nehir tanrısı olarak betimlenmiş olması yanında, sikkelerde yer alan ticaret gemisi betimi, kentin nehir taşımacılığı ve deniz ticaretine işaret etmektedir (Bilir - Okan 2018: 905-915). Deniz ticareti açısından Batı Karadeniz kıyıları ve Bithynia'nın Karadeniz ticaretinde genel olarak önemli bir rol oynadığı anlaşılmaktadır. Pontik ticaretine ilişkin epigrafik ve tarihi kaynaklar, karşılıklı ticari çıkarları korumak amacıyla kurulmuş tüccarlar topluluğunu temsil eden ticari bir birliğin (*koiné* gibi) varlığını ortaya koymakta ve Olbia onuruna yayınlanan kararname metninde Pontus, Propontis ve Bithynia dâhil olmak üzere çoğu Karadeniz bölgesinde yer alan kentler (Pantikapaion, Khersoneses, Tyras, Istros, Tomis, Callatis, Odessos, Byzantium, Heraklea, Tium, Amastris, Sinope, Nikomedia, Nikaia, Apamea, Prusias-Olympia, Kyzikos ve hatta Miletus) içerisinde Prusias ad Hypium kentinin de adı geçmektedir (Bounegru 2014: 14). Bunun yanı sıra, Tomis kentinde faaliyet gösteren Prusias'lı tüccarların (*emporoi*) isimlerinin geçtiği yazıtlar ise bu ticareti doğrulayan diğer epigrafik kanıtları oluşturmaktadır<sup>16</sup> (Robert 1980: 76-80). Bu bakımdan iki kent arasında kurulan deniz ticareti rotası, Anadolu ile Danubia kentleri ve Karadeniz'in batısı arasındaki ticaretin şekillenmesine katkı sağlamaktadır (Bounegru 2014: 15). Prusias'ın ticari potansiyelini ve bağlantılarını gösteren söz konusu veriler, seramiklerin kentteki varlığını desteklemesi bakımından önemlidir.

Prusias ve Diapolis'te bulunan Pontica *sigillata*ları kabartmalı kaplarının MS 2.-3. yüzyıla tarihlenen geç dönem örnekleri de tiyatronun en yoğun kullanıldığı dönemlere ve ticaretin devamlılığına işaret etmektedir. Dolayısıyla, seramikler tiyatronun inşa tarihini ve kullanıldığı dönemi işaret ederken, sahne binası üzerindeki yazıt, ikinci kullanım ya da yenileme evresinin varlığını göstermektedir. Aynı zamanda son yıllarda yapılan çalışmalardan elde edilen Herakleia Pontica amphoraları (Okan - Bilir 2020: 333-355) ve Konuralp Müzesi'nde korunan amphoralar (Okan - Bilir - Kartal-Önemli 2017: 155-162), kentin Geç Antik Dönem'e kadar devam eden tarımsal faaliyetlerdeki zenginliğinin ve ticari potansiyelinin yansımaları olmalıdır.

Prusias ad Hypium tiyatrosunda devam etmekte olan kazı çalışmaları, tiyatronun karanlıkta kalmış yönlerini aydınlatmayı, yapının mimari evrelerine yönelik daha kesin bilgilere ulaşmayı ve Anadolu kültürü ve arkeolojisi adına önemli bir mimari yapının gün yüzüne çıkartılmasını sağlayacaktır. Dolayısıyla, yapıda açığa çıkarılacak seramikler de kentin seramik repertuarının ve ticari ilişkileri ile potansiyelinin geniş bir perspektifle değerlendirilmesine katkı sunacaktır.

<sup>16</sup> Bithynialı tüccar ve gemi sahiplerinden bahseden yazıtların yanı sıra, özellikle Batı Karadeniz'deki liman ya da anakara yerleşimlerinden (Tomis, Histria, Callatis, Odessos, Nicopolis ad Istrum, Philippopolis ve Serdica) gelen veriler, Batı Karadeniz limanları ile Bithynia'daki ekonomik merkezler arasındaki ticarete Bithynialıların aktif rol aldıklarını göstermektedir, bkz. Bounegru 2014: 12-13.



Fig. 13. Prusias ad Hypium tiyatrosu Pontica Sigillataları kataloğu

| Prusias ad Hypium 2020 Tiyatro Kazısı / Cavea açması |            |  |                     |   |
|--|------------|--|---------------------|---|
| Kat. no  | Env. no    | Form tanımı  | Ölçüler/cm          | Hamur-astar tanımı  |
| 1  | T_2020/C58 | Dikey ağız kenarlı, omuz-karın geçişi keskin profilli yayvan tabak formu.  | A.Ç: 14<br>Y: 1,8   | İnce nitelikli sert, sıkı hamur (2,5 YR 6/8 açık kırmızı). İnce kireç katkılı.<br>Astar: 7,5 YR 6/8 kırmızımsı sarı         |
| 2  | T_2020/C59 | Dikey ağız kenarlı, omuz-karın geçişi keskin profilli yayvan tabak formu.  | A.Ç: 12<br>Y: 1,8   | İnce nitelikli sert, sıkı hamur (2,5 YR 6/6 açık kırmızı). İnce kireç katkılı.<br>Astar: 5 YR 6/8 kırmızımsı sarı           |
| 3  | T_2020/C1  | Dikey ağız kenarlı, omuz-karın geçişi yumuşak profilli yayvan tabak formu. | A.Ç: 15<br>Y: 1,9   | İnce nitelikli sert, sıkı hamur (2,5 YR 7/6 açık kırmızı). İnce kireç ve mika katkılı.<br>Astar: 7,5 YR 6/8 kırmızımsı sarı |
| 4  | T_2020/C5  | Dikey ağız kenarlı, omuz-karın geçişi keskin profilli yayvan tabak formu.  | A.Ç: 21<br>Y: 1,9   | İnce nitelikli sert, sıkı hamur (2,5 YR 7/8 kırmızı). İnce kireç katkılı.<br>Astar: 10 R 5/8 kırmızı                        |
| 5  | T_2020/C19 | Dikey ağız kenarlı, omuz-karın geçişi keskin profilli yayvan tabak formu.  | A.Ç: 22<br>Y: 3,2   | İnce nitelikli sert, sıkı hamur (2,5 YR 5/8 kırmızı). İnce kireç ve mika katkılı.<br>Astar: 7,5 YR 6/8 kırmızımsı sarı      |
| 6  | T_2020/C6  | Dikey ağız kenarlı, omuz-karın geçişi keskin profilli yayvan tabak formu.  | A.Ç: 16<br>Y: 3,6   | İnce nitelikli sert, sıkı hamur (5 YR 7/6 kırmızımsı sarı). İnce kireç katkılı.<br>Astar: 7,5 YR 6/8 kırmızımsı sarı        |
| 7  | T_2020/C23 | Dışa çekik ağız kenarlı, omuz-karın geçişi keskin profilli tabak formu.    | A.Ç: 14<br>Y: 1,4   | İnce nitelikli sert, sıkı hamur (7,5 YR 8/4 pembe). İnce kireç katkılı.<br>Astar: 7,5 YR 6/8 kırmızımsı sarı                |
| 8  | T_2020/C15 | Dışa çekik ağız kenarlı, omuz-karın geçişi keskin profilli tabak formu.    | A.Ç: 19<br>Y: 2     | İnce nitelikli sert, sıkı hamur (5 YR 7/8 kırmızımsı sarı). İnce kireç katkılı.<br>Astar: 5 YR 6/8 kırmızımsı sarı          |
| 9  | T_2020/C9  | Dışa çekik ağız kenarlı, omuz-karın geçişi keskin profilli tabak formu.    | A.Ç: 15<br>Y: 1,6   | İnce nitelikli sert, sıkı hamur (7,5 YR 7/6 kırmızımsı sarı). İnce kireç katkılı.<br>Astar: 5 YR 6/8 kırmızımsı sarı        |
| 10   | T_2020/C18 | Dışa çekik ağız kenarlı, omuz-karın geçişi keskin profilli tabak formu.    | A.Ç: 16,8<br>Y: 1,9 | İnce nitelikli sert, sıkı hamur (7,5 YR 8/4 pembe).<br>Astar: 2,5 YR 5/8 kırmızı  |
| 11   | T_2020/C12 | Dışa çekik ağız kenarlı, omuz-karın geçişi keskin profilli tabak formu.    | A.Ç: 28,5<br>Y: 0,6 | İnce nitelikli sert, sıkı hamur (5 YR 7/6 kırmızımsı sarı). İnce kireç katkılı.<br>Astar: 2,5 YR 5/8 kırmızı                |
| 12   | T_2020/C11 | Dışa çekik ağız kenarlı, omuz-karın geçişi keskin profilli tabak formu.    | A.Ç: 22<br>Y: 1,5   | İnce nitelikli sert, sıkı hamur (5 YR 7/6 kırmızımsı sarı). İnce kireç katkılı.<br>Astar: 5 YR 6/8 kırmızımsı sarı          |
| 13   | T_2020/C20 | Dışa çekik ağız kenarlı, omuz-karın geçişi keskin profilli tabak formu.    | A.Ç: 6<br>Y: 2      | İnce nitelikli sert, sıkı hamur (7,5 YR 7/6 kırmızımsı sarı). İnce kireç ve mika katkılı.<br>Astar: 2,5 YR 5/8 kırmızı      |
| 14   | T_2020/C27 | Dışa çekik ağız kenarlı, omuz-karın geçişi keskin profilli tabak formu.    | A.Ç: 6,8<br>Y: 1    | İnce nitelikli sert, sıkı hamur (5 YR 7/6 kırmızımsı sarı).<br>Astar: 5 YR 6/8 kırmızımsı sarı                              |

|    |            |   |                     |   |
|----|------------|---|---------------------|---|
| 15 | T_2020/C10 | Aşağı çekik ağız kenarlı, omuz-karın geçişi keskin profilli tabak formu.      | A.Ç: 24<br>Y: 2,1   | İnce nitelikli sert, sıkı hamur (7,5 YR 8/4 pembe). İnce kireç katkılı.<br>Astar: 7,5 YR 6/8 kırmızımsı sarı                        |
| 16 | T_2020/C13 | Aşağı çekik ağız kenarlı, omuz-karın geçişi keskin profilli tabak formu.      | A.Ç: 26<br>Y: 2,6   | İnce nitelikli sert, sıkı hamur (5 YR 7/6 kırmızımsı sarı). İnce kireç katkılı.<br>Astar: 5 YR 6/8 kırmızımsı sarı                  |
| 17 | T_2020/C48 | Halka dipli, tondosunda tek sıra rulet bezemeli tabak formu.                  | K.Ç: 8,6<br>Y: 1,9  | İnce nitelikli sert, sıkı hamur (7,5 YR 7/6 kırmızımsı sarı).<br>Astar: 2,5 YR 5/8 kırmızı  |
| 18 | T_2020/C51 | Halka dipli, tondosunda tek sıra rulet bezemeli tabak formu.                  | K.Ç: 11,4<br>Y: 2   | İnce nitelikli sert, sıkı hamur (5 YR 7/6 kırmızımsı sarı). İnce kireç katkılı.<br>Astar: 5 YR 6/8 kırmızımsı sarı                  |
| 19 | T_2020/C52 | Halka dipli, tondosunda iki sıra kısa rulet bezemeli tabak formu.             | K.Ç: 9,2<br>Y: 1,7  | İnce nitelikli sert, sıkı hamur (7,5 YR 8/4 pembe). İnce kireç katkılı.<br>Astar: 7,5 YR 6/8 kırmızımsı sarı                        |
| 20 | T_2020/C41 | Halka dipli, tondosunda tek sıra rulet bezemeli tabak formu.                  | K.Ç: 8<br>Y: 2,8    | İnce nitelikli sert, sıkı hamur (5 YR 7/6 kırmızımsı sarı).<br>Astar: 7,5 YR 6/8 kırmızımsı sarı                                    |
| 21 | T_2020/C47 | Halka dipli, tondosunda tek sıra rulet bezemeli tabak formu.                  | K.Ç: 10,2<br>Y: 3,5 | İnce nitelikli sert, sıkı hamur (5 YR 7/6 kırmızımsı sarı). Çok seyrek çok ince kireç katkılı.<br>Astar: 7,5 YR 6/8 kırmızımsı sarı |
| 22 | T_2020/C28 | Kabartma bezemeli tabak formu.  | Y: 2,7              | İnce nitelikli sert, sıkı hamur (7,5 YR 7/6 kırmızımsı sarı). İnce kireç katkılı.<br>Astar: 5 YR 6/8 kırmızımsı sarı                |
| 23 | T_2020/C32 | İçe çekik ağız kenarlı oval gövdeli kâse formu.                               | A.Ç: 13,4<br>Y: 2,7 | İnce nitelikli sert, sıkı hamur (5 YR 7/8 kırmızımsı sarı).<br>Astar: 5 YR 6/8 kırmızımsı sarı                                      |
| 24 | T_2020/C29 | İçe çekik ağız kenarlı oval gövdeli kâse formu.                               | A.Ç: 14,3<br>Y: 3,3 | İnce nitelikli sert, sıkı hamur (7,5 YR 7/6 kırmızımsı sarı).<br>Astar: 7,5 YR 6/8 kırmızımsı sarı                                  |
| 25 | T_2020/C31 | İçe çekik ağız kenarlı oval gövdeli kâse formu.                               | A.Ç: 15<br>Y: 3,8   | İnce nitelikli sert, sıkı hamur (5 YR 7/6 kırmızımsı sarı). İnce kireç katkılı.<br>Astar: 5 YR 6/8 kırmızımsı sarı                  |
| 26 | T_2020/C30 | İçe çekik ağız kenarlı oval gövdeli kâse formu.                               | A.Ç: 18<br>Y: 3,5   | İnce nitelikli sert, sıkı hamur (7,5 YR 7/6 kırmızımsı sarı). İnce kireç katkılı.<br>Astar: 7,5 YR 6/8 kırmızımsı sarı              |
| 27 | T_2020/C22 | Dışa çekik ağız kenarlı kâse formu.   | A.Ç: 12,4<br>Y: 4,2 | İnce nitelikli sert, sıkı hamur (5 YR 7/8 kırmızımsı sarı). İnce kireç ve mika katkılı.<br>Astar: 5 YR 6/8 kırmızımsı sarı          |
| 28 | T_2020/C24 | İçe eğik ağız kenarlı kâse formu.   | A.Ç: 19<br>Y: 3,3   | İnce nitelikli sert, sıkı hamur (7,5 YR 8/4 pembe).<br>Astar: 5 YR 6/8 kırmızımsı sarı  |
| 29 | T_2020/C2  | Dik ağız kenarlı, omuz-karın geçişi keskin profilli konik gövdeli kâse formu. | A.Ç: 10<br>Y: 2,5   | İnce nitelikli sert, sıkı hamur (7,5 YR 7/6 kırmızımsı sarı).<br>Astar: 7,5 YR 6/8 kırmızımsı sarı                                  |
| 30 | T_2020/C7  | Dik ağız kenarlı, omuz-karın geçişi keskin profilli konik gövdeli kâse formu. | A.Ç: 10,6<br>Y: 4,2 | İnce nitelikli sert, sıkı hamur (7,5 YR 8/4 pembe). İnce kireç katkılı.<br>Astar: 7,5 YR 6/8 kırmızımsı sarı                        |

|    |            |  |                    |  |
|----|------------|--|--------------------|--|
| 31 | T_2020/C3  | Dik ağız kenarlı, omuz-karın geçişi keskin profilli konik gövdeli kâse formu.        | A.Ç: 11<br>Y: 3,6  | İnce nitelikli sert, sıkı hamur (5 YR 7/6 kırmızımsı sarı). İnce kireç katkılı.<br>Astar: 5 YR 6/8 kırmızımsı sarı             |
| 32 | T_2020/C60 | Dik ağız kenarlı, omuz-karın geçişi keskin profilli konik gövdeli kâse formu.        | A.Ç: 12<br>Y: 3,4  | İnce nitelikli sert, sıkı hamur (7,5 YR 7/6 kırmızımsı sarı). İnce kireç ve mika katkılı.<br>Astar: 7,5 YR 6/8 kırmızımsı sarı |
| 33 | T_2020/C14 | Dik ağız kenarlı, omuz-karın geçişi keskin profilli konik gövdeli kâse formu.        | A.Ç: 11<br>Y: 3    | İnce nitelikli sert, sıkı hamur (5 YR 7/8 kırmızımsı sarı). İnce kireç katkılı.<br>Astar: 7,5 YR 6/8 kırmızımsı sarı           |
| 34 | T_2020/C8  | Dik ağız kenarlı, omuz-karın geçişi keskin profilli konik gövdeli kâse formu.        | A.Ç: 13<br>Y: 3,1  | İnce nitelikli sert, sıkı hamur (7,5 YR 7/6 kırmızımsı sarı). İnce kireç katkılı.<br>Astar: 7,5 YR 6/8 kırmızımsı sarı         |
| 35 | T_2020/C4  | Dik ağız kenarlı, omuz-karın geçişi keskin profilli konik gövdeli kâse formu.        | A.Ç: 14<br>Y: 5    | İnce nitelikli sert, sıkı hamur (5 YR 7/8 kırmızımsı sarı).<br>Astar: 5 YR 6/8 kırmızımsı sarı                                 |
| 36 | T_2020/C35 | Halka kaideli kap formu.   | K.Ç: 3,8<br>Y: 2,5 | İnce nitelikli sert, sıkı hamur (5 YR 7/6 kırmızımsı sarı). İnce kireç katkılı.<br>Astar: 2,5 YR 5/8 kırmızı                   |
| 37 | T_2020/C50 | Halka kaideli kap formu.   | K.Ç: 3,8<br>Y: 3,3 | İnce nitelikli sert, sıkı hamur (5 YR 7/8 kırmızımsı sarı). İnce kireç ve mika katkılı.<br>Astar: 5 YR 6/8 kırmızımsı sarı     |
| 38 | T_2020/C56 | Düz dipli kap formu.   | K.Ç: 7<br>Y: 3,4   | İnce nitelikli sert, sıkı hamur (7,5 YR 7/6 kırmızımsı sarı). İnce kireç katkılı.<br>Astar: 5 YR 6/8 kırmızımsı sarı           |
| 39 | T_2020/C57 | Düz dipli kap formu.   | K.Ç: 7,2<br>Y: 5,2 | İnce nitelikli sert, sıkı hamur (7,5 YR 8/4 pembe). Çok seyrek çok ince kireç katkılı.<br>Astar: 7,5 YR 6/8 kırmızımsı sarı    |
| 40 | T_2020/C46 | İnce dik ağız kenarlı, ovoid gövdeli skyphos.  | A.Ç: 9,2<br>Y: 5,5 | İnce nitelikli sert, sıkı hamur (7,5 YR 7/6 kırmızımsı sarı). İnce kireç ve mika katkılı.<br>Astar: 7,5 YR 6/8 kırmızımsı sarı |
| 41 | T_2020/C45 | İnce dik ağız kenarlı, ovoid gövdeli skyphos.  | A.Ç: 8,8<br>Y: 5,9 | İnce nitelikli sert, sıkı hamur (7,5 YR 7/6 kırmızımsı sarı).<br>Astar: 7,5 YR 6/8 kırmızımsı sarı                             |
| 42 | T_2020/C44 | İnce dik ağız kenarlı, ovoid gövdeli skyphos.  | A.Ç: 9,6<br>Y: 6,3 | İnce nitelikli sert, sıkı hamur (7,5 YR 8/4 pembe).<br>Astar: 5 YR 6/8 kırmızımsı sarı   |
| 43 | T_2020/C55 | İnce dik ağız kenarlı, başpamak çıkıntılı dikey halka kulplu, ovoid gövdeli skyphos. | A.Ç: 8,2<br>Y: 6,4 | İnce nitelikli sert, sıkı hamur (7,5 YR 7/6 kırmızımsı sarı). İnce kireç katkılı.<br>Astar: 7,5 YR 6/8 kırmızımsı sarı         |
| 44 | T_2020/C43 | İnce dik ağız kenarlı, başpamak çıkıntılı dikey halka kulplu, ovoid gövdeli skyphos. | A.Ç: 9,6<br>Y: 5,9 | İnce nitelikli sert, sıkı hamur (7,5 YR 7/6 kırmızımsı sarı). İnce kireç katkılı.<br>Astar: 7,5 YR 6/8 kırmızımsı sarı         |
| 45 | T_2020/C37 | Halka kaideli kap formu.   | K.Ç: 3,4<br>Y: 1,5 | İnce nitelikli sert, sıkı hamur (5 YR 7/8 kırmızımsı sarı). İnce kireç katkılı.<br>Astar: 5 YR 6/8 kırmızımsı sarı             |
| 46 | T_2020/C42 | Halka kaideli kap formu.   | K.Ç: 3,8<br>Y: 2,8 | İnce nitelikli sert, sıkı hamur (7,5 YR 8/4 pembe). İnce kireç katkılı.<br>Astar: 7,5 YR 6/8 kırmızımsı sarı                   |

|    |            |   |                    |  |
|----|------------|---|--------------------|--|
| 47 | T_2020/C39 | Halka kaideli kap formu.                              | K.Ç: 3,8<br>Y: 3,5 | İnce nitelikli sert, sıkı hamur (5 YR 7/6 kırmızımsı sarı).<br>Astar: 5 YR 6/8 kırmızımsı sarı                       |
| 48 | T_2020/C33 | Halka kaideli kap formu.                              | K.Ç: 3,8<br>Y: 4,1 | İnce nitelikli sert, sıkı hamur (7,5 YR 8/4 pembe). İnce kireç katkılı.<br>Astar: 7,5 YR 6/8 kırmızımsı sarı         |
| 49 | T_2020/C38 | Halka kaideli kap formu.                              | K.Ç: 3,8<br>Y: 3,8 | İnce nitelikli sert, sıkı hamur (5 YR 7/8 kırmızımsı sarı). İnce kireç katkılı.<br>Astar: 5 YR 6/8 kırmızımsı sarı   |
| 50 | T_2020/C34 | Halka kaideli kap formu.                              | K.Ç: 3,6<br>Y: 4,4 | İnce nitelikli sert, sıkı hamur (7,5 YR 8/4 pembe). İnce kireç ve mika katkılı.<br>Astar: 7,5 YR 6/8 kırmızımsı sarı |
| 51 | T_2020/C61 | Halka kaideli kap formu.                              | K.Ç: 3,7<br>Y: 4,8 | İnce nitelikli sert, sıkı hamur (5 YR 7/8 kırmızımsı sarı). İnce kireç katkılı.<br>Astar: 7,5 YR 6/8 kırmızımsı sarı |
| 52 | T_2020/C40 | Yuvarlatılmış dışa açılan ağız kenarlı maşrapa formu. | A.Ç: 8,6<br>Y: 2,8 | İnce nitelikli sert, sıkı hamur (5 YR 7/6 kırmızımsı sarı).<br>Astar: 5 YR 6/8 kırmızımsı sarı                       |
| 53 | T_2020/C25 | Yuvarlatılmış dışa açılan ağız kenarlı maşrapa formu. | A.Ç: 7,6<br>Y: 2   | İnce nitelikli sert, sıkı hamur (7,5 YR 8/4 pembe).<br>Astar: 7,5 YR 6/8 kırmızımsı sarı                             |
| 54 | T_2020C17  | Kantharos (?) formu (barbotin tekniğinde bezemeli)    | Y: 5,8             | İnce nitelikli sert, sıkı hamur (5 YR 7/6 kırmızımsı sarı). İnce kireç katkılı.<br>Astar: 5 YR 6/8 kırmızımsı sarı   |

## Kaynakça

**Adak, M. 2021**

“Das Bühnengebäude Von Prusias Ad Hypium Und Seine Bauinschrift”, *Asia Minor* 1: 89-102.

**Ameling, W. 1985**

*Die Inschriften von Prusias ad Hypium*, IK (Inschriften Griechischer Städte aus Kleinasien), Band 27, Bonn.

**Arslan, M. 2007**

*Memnon Herakleia Pontike Tarihi* (Peri Herkleias), İstanbul.

**Asheri, D. 1972**

Über die Frühgeschichte von Herakleia Pontike, *Forschungen an der Nordküste Kleinasiens* 1, Wien.

**Băjenaru, C. 2014**

“Early Roman Pottery Groups from the Central Sector of the Late Roman City at Histria”, *Materiale Şi Cercetări Arheologice X, Editura Academiei Române Bucureşti*: 105-131.

**Bilir, A. - F. Okan, 2018**

“Sikkeler Işığında Prusias ad Hypium'dan Pontos Euxeinos'a Nehir Taşımacılığı ve Ticari İlişkiler”, *Hitit Üniversitesi Sosyal Bilimler Enstitüsü Dergisi* II: 903-920.

**Bounegru, O. 2014**

“The Black Sea Area in the Trade System of the Roman Empire”, *Euxeinos. Culture and Governance in the Black Sea Region*, 14: 8-16.

**De Bernardi Ferrero, D. 1990**

*Batı Anadolu'nun Eski Çağ Tiyatroları*, (Çev. Erendiz Özbayoğlu), Ankara.

**Doğancı, K. 2013**

“Antik Kaynaklara Göre Bithynia'daki Civitaslar”, *U. Ü. Fen-Edebiyat Fakültesi Sosyal Bilimler Dergisi*, 14/24: 167-186.

**Doksanaltı, E. - M. Ekici, 2017**

“Giresun-Aretias/Khalkerkitis Adası Kazıları Seramik Buluntuları”, *Pamukkale Üniversitesi Sosyal Bilimler Enstitüsü Dergisi* 27: 389-403.

**Dörner, F. K. 1957**

“Prusias ad Hypium”, *RE*, 23, Stuttgart.

**Fontana-Yılmaz, S. 2015a**

“Tios Kırmızı Astarlı İnce Roma Seramiği”, S. Atasoy - Ş. Yıldırım (eds.), *Zonguldak'ta Bir Antik Kent: Tios 2006-2012 Arkeolojik Çalışmaları ve Genel Değerlendirme*, Ankara: 306-351.

-2015b

“Gökçebey-Üçburgu Kırmızı Astarlı İnce Roma Seramiği”, S. Atasoy - Ş. Yıldırım (eds.), *Bir Antik Kent: Tios 2006-2012 Arkeolojik Çalışmaları ve Genel Değerlendirme*, Ankara: 426-463.

**Güney, H. 2012**

*The Resources and Economy of Roman Nicomedia*, Exeter University, (Unpublished Ph. D. Dissertation), Exeter.

**Harizanov, A. 2020**

“Supply of imported fineware along the Central road in Roman Thrace”, *Bulgarian e-Journal of Archaeology*, 10/1: 75-110.

**Hartman, A. S. 2020**

*Roman Fine Ware Ceramics from Two Surface Scatters in Aegean Thrace: An Analysis of Distribution Patterns*, Cincinnati University, Department of Anthropology of the McMicken College of Arts and Sciences, (Unpublished master's thesis), Wilmington.

**Hayes, J. W. 1985**

"Sigillate Orientali", G. P. Carratelli (ed.) EAA. Atlante delle forme ceramiche II. Ceramiche Fine Romana nel Bacino Mediterraneo, Roma: 1-96.

-2008

*Roman Pottery. Fine Ware Imports*, The Athenian Agora XXXII, Princeton.

**Heath, S. - B. Tekkök, 2007-2008**

*Greek, Roman and Byzantine at Ilion (Troia) 2007-2008 Project Troia* (<https://classics.uc.edu/troy/grbpottery/html/pontic-sig.html>)

**Hind, J. 2002**

The Pontic Region: The Northern Segment of the Ancient East", *Ancient West&East*, vol. 1/1: 39-45.

**Isler, H. P. 2017**

*Antike Theaterbauten am Handbuch. Katalogband. Archaeologische Forschungen*, Band 27, Wien.

**Kenrick, P. M. 1985**

1985 *Excavations at Sidi Khrebish Benghazi (Berenice) 3, 1. The fine pottery*. Supplements to Libya Antiqua 5. Society for Libyan Studies, Tripoli.

**Knipovich, T. 1929**

*Untersuchungen zur Keramik römischer Zeit den aus den Griechenstädten an der Nordküste des Schwarzen Meeres, I. Die Keramik römischer Zeit aus Olbia in der Sammlung der Eremitage. Materialien zur römisch-germanischen Keramik 4*, Frankfurt.

**Küncü, C. 2015**

*Ankara Sütunlu Cadde Alanı Kazısı Roma Dönemi Kaliteli Seramikleri Üzerine Bir Değerlendirme*, Gazi Üniversitesi, Sosyal Bilimler Enstitüsü, Arkeoloji Anabilim Dalı (Yayımlanmamış Yüksek Lisans Tezi), Ankara.

**Lafli, E. - G. Kan-Şahin, 2012**

"Terra Sigillata and Red-Slipped Ware from Hadrianopolis in Southwestern Paphlagonia", *Anatolia Antiqua XX*: 45-120.

**Lund, J. 2007**

"The Circulation of Ceramic Fine Wares and Transport Amphorae from the Black Sea Region in the Mediterranean, c. 400 BC - AD 200", V. Gabrielsen V - J. Lund (eds.), *The Black Sea in Antiquity. Regional and Interregional Economic Exchanges*, Black Sea Studies 6, Aarhus: 183-194.

**Meriç, R. 2002**

*Späthellenistisch-römische Keramik und Kleifunde aus einem Schachtbrunnen am Staatsmarkt in Ephesos*, Forschungen in Ephesos IX/3, Wien.

**Michels, C. 2017**

"The Persian Impact on Bithynia, Commagene, Pontos and Cappadocia", S. Müller - T. Howe - H. Bowden (eds.), *The History of Argeads, New Perspectives, Classica et Orientalia*, 19, Wiesbaden: 41-56.

**Nessel, V. 2001**

"Red slip pottery from the Kilen-balka necropolis (South Crimea)", *Światowit 3/44*: 175-182.

**Okan, E. - Z. Kartal-Önemli, 2017**

“Akçakoca’da Bir Roma Dönemi Yapısı”, *SDÜ Fen-Edebiyat Fakültesi Sosyal Bilimler Dergisi* 40: 89-113.

**Okan, E. - A. Bilir - Z. Kartal-Önemli, 2017**

“Konuralp Müzesi’ndeki Bir Grup Ticari Amphora”, I. Adak Adıbelli - G. İlgezdi Bertram - K. Matsumura-E. Baştürk - C. Koyuncu - H. A. Kızılarıslanoğlu - T. Y. Yedidağ - A. Topaloğlu Uzunel (eds.), *Barış Salman Anı Kitabı*, İstanbul: 155-168.

**Okan, E. - H. Bulut, 2019**

“Prusias ad Hypium Antik Tiyatrosunda Bir Geç Antik Çağ Kemik Atölyesi”, P. Çaylı - I. Demirtaş - B. Eser (eds.), *Arkeolojiyle Geçen Yarım Asır: Sevil Gülçür Armağanı*, Ankara: 165-188.

**Okan, E. - A. Bilir, 2020**

“A Group of Heraclea Pontica Amphorae from The Late Antique Bone Workshop in Prusias ad Hypium Theatre”, *PEUCE, Serie Nouă XVIII*: 333-355.

**Perrot, G. - E. Guillaume, 1872**

*Exploration Archéologique de La Galatie et de Bithynie, d’une partie de la Mysie, de la Phrygie, de la Cappadoice et du Pont*, Paris.

**Popescu, M. C. 2009**

“Pontic Sigillata Discovered in the Geto-Dacian Settlement of Poiana, Nicorești Commune, Galati County”, O. Tenea - I. C. Oprea (eds.) *Near and Beyond the Roman Frontier*. Proceedings of a colloquium held in Târgoviște (16-17 october 2008), București: 17-46.

**-2014**

Roman Pottery Discovered on the Dacian site of Răcătău (Bacău County, Romania) The case of Pontic Sigillata”, *Rei Cretariae Romanae Fautorum Acta* 43: 151-158.

**Reynolds, P. - D. R. Hernandez - D. Çondi 2008**

“Excavations in the Roman Forum of Buthrotum (Butrint): The First to Third Century Pottery Assemblages and Trade”, *Rei Cretariae Romanae Acta* 40: 71-88.

**Robert, L. 1980**

*À travers l’Asie Mineure, Poètes et prosateurs, monnaies grecques, voyageurs et géographie*, Paris.

**Sayar, M. H. 2020**

“Bithynia Krallarının Adlarını Taşıyan Şehirlerin Kurulmasının Eskiçağda Bithynia Bölgesinin Bağımsız Kalma Çabalarıyla İlişkisi”, A. Ertuğrul - F. Yaşa (eds.), *Konuralp Gazi ve Düzce Tarihi Sempozyumu (23-24 Kasım 2018)*, Ankara: 3-14.

**Sear, F. 2006**

*Roman Theatres. An Architectural Study*, Oxford.

**Shaptsev, M. 2016**

“Economic Links of the Barbarian of the North-Western Crimea in the Analysis of Amphorae and Red-Slip Pottery”, *Journal of Historical, Philological and Cultural Studies* 2016/2: 178-195.

**Tekkök, B. 2003**

“Troy from the Julio-Claudian to the Flavian Period: its connections with the Mediterranean World”, *Rei Cretariae Romanae Fautorum Acta* 38: 237-242.

**Tekkök-Biçken, B. 1996**

*The Hellenistic and Roman Pottery from Troia: Second Century B. C. to Sixth Century A. D.*, Missouri-Columbia University, Faculty of the Graduate School, (Unpublished Ph. D. dissertation), Ann Arbor.

**Treister, M. 2010**

“Achaemenid and Achaemenid-Inspired Goldware and Silverware, Jewellery and Arms and their imitations to the North of the Achaemenid Empire”, J. Nieling - E. Rehm (eds.), *Achaemenid Impact in the Black Sea Communication of Powers, Black Sea Studies* 11, Aarhus: 223-280.

**Tülek, F. 2021**

“Pontic sigillata pottery from a *villa rustica* in Paphlagonia”, G. R. Tsetskhladze - A. Avram - J. Hargrave (eds.), *The Greeks and Romans in the Black Sea and the Importance of the Pontic Region for the Graeco-Roman World (7th century BC-5th century AD): 20 Years On (1997-2017)*, Oxford: 628-632.

**von Bothmer, D. 1984**

Greek and Roman Treasury, *The Metropolitan Museum of Art Bulletin*, 41, No.1.

**Winther-Jacobsen, K. - T. Bekker-Nielsen, 2017**

“A Late Roman building complex in the Papaz Tarlası, Vezirköprü (ancinet Neoklaudiopolis, nothern Asia Minor)”, *Proceedings of the Danish Institute at Athens VIII*: 25-58.

**Yorulmaz, L. 2019**

*Kurul Kalesi Hellenistik Dönem Seramikleri*, Ankara Hacı Bayram Veli Üniversitesi, Lisansüstü Eğitim Enstitüsü, Arkeoloji Anabilim Dalı (Yayımlanmamış Doktora Tezi), Ankara.

**Zeyrek, T. - G. B. Çelik, 2005**

*Prusias ad Hypium (Kieros) Anadolu'nun Kuzeybatısında Antik Bir Kent* (Konuralp/Üskübü), İstanbul.

**Zhuravlev, D. 2002**

“Terra Sigillata and Red Slip Pottery in the North Pontic Region (A short bibliographical survey)”, *Ancient Civilizations from Scythia to Siberia* 8: 237-309.

**- 2009**

“Pontic Sigillata Plates with a Vertical Rim from the Belbek IV Necropolis in the South-Western Crimea”, *Ancient Civilizations from Scythia to Siberia* 15: 25-94.

**- 2010**

Краснолаковая Керамика Юго - западного Крыма I-III вв. Н.Э. - *Terra sigillata of the South-Western Crimea in the 1<sup>st</sup> - 3<sup>rd</sup> Centuries AD (finds from Late Skythian necropoleis of the Belbek river-valley)*, Simferopol.

**-2011**

“Early Roman Fine Ware from Pompeiopolis”, L. Summerer (ed.), *Pompeiopolis I, Eine Zwischenbilanz aus der Metropole Paphlagoniens Nach Fünf Kampagnen (2006-2010)*, Beier&Beran: 149-245.

**URL 1:** <https://rpc.ashmus.ox.ac.uk/coins/2/623>

**URL 2:** <http://kenchreai.org/api/full-text-search?q=pontic>

**URL 3:** <http://kenchreai.org/api/full-text-search?q=pontic+barbotine>