

DİNİ TUTUM İLE PSİKOLOJİK SAĞLAMLIK ARASINDAKİ İLİŞKİDE TEVEKKÜLÜN ARACILIK ROLÜNÜN İNCELENMESİ*

Mehmet ÇINAR**

Makale Bilgisi

Makale Türü: Araştırma Makalesi, **Geliş Tarihi:** 30 Mayıs 2022, **Kabul Tarihi:** 27 Eylül 2022, **Yayın Tarihi:** 30 Eylül 2022, **Atıf:** Çınar, Mehmet. "Dini Tutum ile Psikolojik Sağlamlık Arasındaki İlişkide Tevekkülün Aracılık Rolünün İncelenmesi". *Dinbilimleri Akademik Araştırma Dergisi* 22/2 (Eylül 2022): 1183-1208.

<https://doi.org/10.33415/daad.1123529>

Article Information

Article Types: Research Article, **Received:** 30 May 2022, **Accepted:** 27 September 2022, **Published:** 30 September 2022, **Cite as:** Çınar, Mehmet. "Examining the Mediating Role of Tawakkul in the Relationship between Religious Attitude and Psychological Resilience". *Journal of Academic Research in Religious Sciences* 22/2 (September 2022) 1183-1208.

<https://doi.org/10.33415/daad.1123529>



Öz

Bu çalışmada, dindarlık ile psikolojik sağlamlık ilişkisinde tevekkülün aracı rolü incelenmiştir. Araştırmanın yöntemi nicel araştırma türünden ilişkisel araştırma modelidir. Veri toplama aracı olarak "Dini Tutum Ölçeği", "Tevekkül Ölçeği" ve "Kısa Psikolojik Sağlamlık Ölçeği" kullanılmıştır. Örneklem grubu 154 (%39,8) erkek, 233 (%60,2) kadın olmak üzere toplam 387 kişiden oluşmaktadır. Araştırmada dini tutum ile psikolojik sağlamlık arasındaki ilişkide tevekkülün aracılık rolünün etkisine ilişkin toplam, doğrudan ve dolaylı etki değerleri ile bootstrap güven aralıkları hesaplanmıştır. Bu açıdan toplam etki değeri 0,1567, doğrudan etki değeri -0,0404, dolaylı etki değeri 0,1971 olarak bulunmuştur. Dini tutumun

* Çalışmanın verilerinin toplanması için Pamukkale Üniversitesi Sosyal ve Beşerî Bilimleri Bilimsel Araştırma ve Yayın Etiği Kurulu'nun 27.10.2021 tarihli 68282350/22021/G019 sayılı numaralı izni alınmıştır.

** Dr. Öğr. Üyesi, Pamukkale Üniversitesi İlahiyat Fakültesi Din Psikolojisi Anabilim Dalı, mcinar@pau.edu.tr, <https://orcid.org/0000-0002-4177-688x>.

psikolojik sađlamlık üzerindeki doğrudan etkisi negatif yönlü %04 iken; tevekkül de modele dâhil olduğunda toplam etki pozitif yönlü %15 düzeyine çıkmaktadır. Bu toplam etkinin %15'i de tevekkülün aracı etkisinden kaynaklıdır. Dini tutum ile psikolojik sađlamlık arasındaki ilişkide tevekkülün tam aracılık etkisine sahip olduğu bulgusuna ulaşılmıştır.

Anahtar Kelimeler: Din Psikolojisi, Dini Tutum, Tevekkül, Dini Başa Çıkma, Ruh Sađlığı.

Examining the Mediating Role of Tawakkul in the Relationship between Religious Attitude and Psychological Resilience

Abstract

This study aims to examine the mediating role of tawakkul (reliance in God) in the relationship between religious attitude and psychological resilience. The method of this study is correlational study design, which is a quantitative research model. In the study "Religious Attitude Scale", "Tawakkul Scale" and "Brief Resilience Scale" were used as data collection tools. Sample group has of a total of 387 people consisting of 154 male (39,8%) and 233 female (60,2%) participants. The study, the total, direct and indirect impact values and the bootstrap confidence intervals of the mediator role of tawakkul for the relationship between religious attitude and psychological resilience were calculated. The study total impact value was found as 0,1567, the direct impact value as -0,0404 and the indirect impact value as 0,1971. While the direct impact of religious attitude on psychological resilience is negative 04%, if tawakkul is also included in the process, the total impact rises up to the 15% level positively. 15% of this total impact results from the mediator effect of tawakkul. When the changes in the p value in the effect of religious attitude over psychological resilience is observed, it is seen that while it is significant as .01 in Model 3, it is found to be .62 in Model 2, which makes it insignificant. This shows us that reliance in God has a full mediator effect in the relationship between religious attitude and psychological resilience.

Key Words: Psychology of Religion, Religious Attitude, Tawakkul, Religious Coping, Mental Health.

Giriş

İnsanlar yaşamlarında sıklıkla olumsuz olaylara maruz kalmaktadırlar. Bu olumsuz yaşam olaylarına trafikte, işte, ailede ve okulda kısacası her yerde maruz kalınabilir. Ayrıca insanlar depresyon, sel, yangın gibi doğal afetlere de maruz kalabilir. Yine çok sevdiğimiz birinin kaybı da insanı derinden etkileyen yaşam olaylarından biridir. İnsan hayatını etkileyen bu olumsuz yaşam olaylarına karşı psikolojik olarak sağlam kalmaya ihtiyacımız vardır. Ancak çoğu zaman psikolojik olarak sağlam kalmak o kadar kolay değildir. Hatta çoğu zaman tek başına üstesinden gelinemediği için bir desteğe gereksinim duyulmaktadır. Bu bazen bir arkadaş, bazen bir psikolog ve bazen de dini başa çıkma vb. şeklinde gerçekleşmektedir. Daha düzgün

bir ifadeyle insanların sıkıntılı zamanlarda kullandıkları çeşitli başa çıkma stratejileri vardır. Bu başa çıkma stratejilerinden biri de dini başa çıkmadır. Bu araştırmada dini başa çıkma stratejilerinden biri olan tevekkül inceleme konusu yapılmıştır. Zira tevekkül dindarlar arasında zorlu yaşam olayları karşısında yaygın olarak kullanılan dini başa çıkma stratejilerinden biridir.

Allah'a güvenmek anlamındaki "vekl" kökünden türeyen tevekkül, birisinin işini üstüne alma, birine güvence verme; işini havale etme ve güvenme manalarına gelmektedir (Çağrı, 2012, 41/1-2). İslam inancında tevekkül dindarlığın en önemli göstergelerinden biri olarak kabul edilebilir. Kur'an'da "Gerçekten mü'min iseniz yalnızca Allah'a güvenip dayanın" (Yazır, 2000, Mâide 5/23) diye buyrulmaktadır. Ancak tevekkül kadercilik olarak anlaşılmamalıdır. Çünkü her şeyin gerçek bir eylem olmadan mukadder olduğunu söylemek olası değildir. Zira tevekkül bir iş için gerekli çabayı göstererek tüm önlemleri aldıktan sonra işi tamamen yaratıcıya havale etme olarak tanımlanmaktadır (Şahin, 2020). Ayrıca Kur'an'da bildirildiği gibi, "Bir toplum kendisindekini değiştirmedikçe, Allah onlarda bulunanı değiştirmez" (Ra'd Suresi: 13/11). Bu ayetten anlaşılacağı üzere durum ne olursa olsun birey üzerine düşeni yapmalı ve sonuçlarını ilahi güce bırakmalıdır. Böylelikle Allah'a tevekkül ederek, beklenilenin tam tersi bir durum olsa bile, O'nun takdir ettiği her şeyin en hayırlısı olduğuna inanır. Kuran'da bildirildiği üzere Allah insana şah damarından daha yakındır (Kâf Suresi: 50/16). Allah, kendisine tevekkül edenleri sever. Kur'an'da bildirilmiştir ki: "Allah'a tevekkül et. Kuşkusuz Allah, kendisine tevekkül edenleri sever" (Âl-i İmrân Suresi: 3/159). Başka bir ayette ise "Allah kuluna kâfi değil midir?" (Zümer Sûresi: 39/36) şeklinde tevekkül etmeyen kullarına şaşırılmaktadır.

Her ne kadar yukarıda tevekkülün kadercilik olmadığı ifade edilse de, yanlış bir tevekkül anlayışının gelişip kökleştiğini söylemek mümkündür (Kandemir, 2022). Bu durum en başta tevekkülün en önemli unsurlarından olan sebepleri yerine getirdikten sonra ilkesini bireyin ihmal ederek işi tamamen yaratıcıya havale etmesinden kaynaklanmaktadır. Bunun yanı sıra bireyin aldığı din eğitiminin niteliği ve nerden aldığı, din algısı, ilahi varlık tasavvurları vb. gibi pek çok faktörden etkilenmektedir. Ancak bu araştırmanın konusu tevekkülün psikolojik fonksiyonları üzerine olduğu için bunlar araştırmanın çerçevesi dışında kalmaktadır. Psikolojik fonksiyonları açısından ise tevekkülün ruh sağlığına pek çok olumlu yansımaları olduğu söylenebilir. Bireyin ölümden sonra hayat noktasındaki kaygısını yatıştırarak ölümsüzlük arzusunun tatminine, üstesinden gelemeyeceği olgu ve olaylar karşısında güç kazandırması, başa çıkma becerileri geliştirmesi,

yalnızlık hissinden kurtulması ve hayatının anlamını bulunması noktasında tevekkül önemli bir kazanımdır (Karataş - Baloğlu, 2019). Zira yapılan ampirik araştırmalar da bu iddiaları kanıtlar niteliktedir. Örneğin; Gondal vd. (2022) tarafından yapılan bir araştırmada kaygıyı azalttığı, Bolhari vd. (2000) tarafından yapılan bir araştırmada tevekkülün stresi azalttığı, Bonab ve Koohsar (2011) tarafından yapılan araştırmada benlik saygısını arttırdığı, Miri vd. (2007) tarafından yapılan bir araştırmada da depresyonu azalttığı raporlanmıştır. Ülkemizde yapılan nitel bir araştırmada ise tevekkülün kabullenmeyi kolaylaştırdığı, öfke kontrolünü sağladığı, kişilerarası iletişimi olumlu etkilediği, sabır kazandırdığı, iyimserliği arttırdığı, sakinleştirdiği, bencillik ve hırstan koruduğu, bakış açısını genişlettiği, benlik saygısını artırdığı yönünde sonuçlar elde edilmiştir (Şahin - Hökelekli, 2019; Şahin, 2018).

Alanyazında nicel yöntemle yapılan konuyla ilişkili sayılabilecek bazı araştırmalar incelendiğinde dindarlık ve psikolojik sağlamlık (Yıldırım - Gürsu, 2021; Türker, 2018), dinî başa çıkma, psikolojik sağlamlık ve yaşam doyumu (Batan - Ayten, 2015), Tanrı algısı, dini yönelim biçimleri ve psikolojik sağlamlık (Erdoğan, 2015), dini başa çıkma ile umut, hayat memnuniyeti ve psikolojik sağlamlık (Uysal vd., 2017), Tanrı algısı ile psikolojik sağlamlık (Dılmaç - Çiftçi, 2019), Allah'a bağlanma ve psikolojik sağlamlık (Beyazkılınç, 2019), maneviyat ve psikolojik sağlamlık (Kasapoğlu, 2020) konularını ele alan çalışmalar yapıldığı görülmüştür. Konuyla ilgili görülebilecek bir başka araştırmada ise din ve psikoloji eğitimi alan öğrencilerin psikolojik sağlamlık düzeyleri incelenmiştir (Arslan - Ayas, 2019). Bunların yanı sıra tevekkülün nicel yöntemle ele alındığı tevekkül, yaşam memnuniyeti ve dindarlık ilişkisi üzerine bir çalışma bulunmaktadır (Törenek, 2021). Söz konusu çalışmanın bu makaleyle tevekkül konusunu ele alması açısından benzer yönleri olsa da, üzerinde çalışılan konu ve konuyu ele alma biçimi yani problem açısından farklılaşmaktadır. Alanyazın bir bütün olarak değerlendirildiğinde dindarlık ile psikolojik sağlamlık ilişkisinde tevekkülün aracılık rolünün incelenmesine yönelik bir çalışma bulunmamaktadır. Bu yönüyle araştırma tevekkülün aracılık rolünün ortaya konması açısından özgün bir değere sahiptir.

Yöntem

Model

Araştırma, nicel araştırma türünün ilişkisel araştırma modeline göre yürütülmüştür. İlişkisel araştırma modeli, iki veya daha fazla sayıdaki değişken arasında birlikte değişimin varlığının ya da derecesinin belirlendiği araştırma modeli olarak ifade edilmektedir (Karasar, 2020). İlişkisel araştırma modellerinde sadece değişkenlerin birlikte değişimleri incelenir. Bu inceleme bir neden sonuç ilişkisinin olabileceği konusunda araştırmacıya bir fikir verebilir ancak neden sonuç ilişkisi olarak yorumlanamaz (Büyüköztürk vd., 2021). Aracı değişken etkisi ise bağımsız değişkenin etkisini bağımlı değişkene ileten değişkenin etkisinin test edilmesi olarak bilinmektedir. Bağımsız ile bağımlı değişken arasında bağlantı mekanizması gibi çalışan aracı değişken, bağımsız değişkenin bağımlı değişken üzerindeki etkisinin açıklanmasına katkıda bulunur (Gürbüz - Şahin, 2014).

Bu araştırmada, dindarlık ile psikolojik sağlamlık ilişkisinde tevekkülün aracı rolü incelenmiştir. Bu bağlamda araştırmada alan yazından yola çıkarak test edilmek üzere hipotetik bir model oluşturulmuştur. Bu hipotetik model, dini tutum, tevekkül ve psikolojik sağlamlık değişkenlerini kapsamaktadır. Araştırmanın bağımsız değişkeni dini tutum, aracı değişkeni tevekkül ve bağımlı değişkeni psikolojik sağlamlıktır. Aracı değişken etkisi incelenirken X (bağımsız değişken), Y (bağımlı değişken) ve M (aracı değişken) olarak ele alınmaktadır. Bu bağlamda doğrudan etki $X \rightarrow Y$ olarak gösterilirken, aracılık etkisi $X \rightarrow M \rightarrow Y$ şeklinde gösterilmektedir. Bu araştırma kapsamında önerilen hipotez modelin ana çerçevesi kuramsal bilgilerden yararlanılarak oluşturulmuştur. Modelin simgesel görünümü aşağıdaki gibidir: X: Dini Tutum, Y: Psikolojik Sağlamlık, M: Tevekkül

Şekil 1: Araştırmanın Modeli

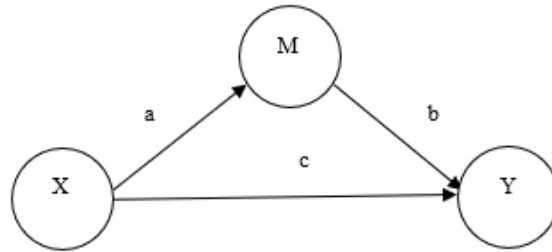

Yukarıdaki modelde bağımsız değişken (dini tutum) ile bağımlı değişken (psikolojik sağlamlık) arasındaki ilişkide aracı değişkenin (tevekkül) kuramsal etkisi gösterilmektedir. Bu modele ait hipotezler aşağıda belirtilmiştir:

- H₁: Dini tutum, tevekkülün pozitif yönde anlamlı bir yordayıcısıdır.
- H₂: Dini tutum, psikolojik sağlamlığın pozitif yönde anlamlı bir yordayıcısıdır.
- H₃: Tevekkül, psikolojik sağlamlığın pozitif yönde anlamlı bir yordayıcısıdır.
- H₄: Dini tutum ile psikolojik sağlamlık arasındaki ilişkide tevekkülün aracılık rolü vardır.

Araştırmada test edilecek kuramsal modelin yanı sıra araştırmada demografik değişkenler ile psikolojik sağlamlık arasındaki farklara yönelik aşağıdaki belirtilen hipotezler de test edilecektir.

- H₅: Cinsiyete göre psikolojik sağlamlık farklılaşmaktadır.
- H₆: Yaş ile psikolojik sağlamlık arasında anlamlı bir korelasyon vardır.
- H₇: Medeni duruma göre psikolojik sağlamlık farklılaşmaktadır.
- H₈: Eğitim düzeyine göre psikolojik sağlamlık farklılaşmaktadır.
- H₉: Algılanan sosyoekonomik duruma göre psikolojik sağlamlık farklılaşmaktadır.

Örneklem

Araştırmada örneklem, seçkisiz olmayan örnekleme yöntemlerinden basit seçkisiz örnekleme yöntemine dayalı olarak oluşturulmuştur. Basit seçkisiz örnekleme, her bir örneklem birimine eşit seçilme olasılığı vererek seçilen birimlerin örnekleme alındığı yöntemdir (Büyüköztürk vd., 2021). Örneklem demografik değişkenlere göre dağılımı aşağıdaki tabloda ayrıntılı olarak verilmiştir.

Tablo 1: Örneklemin Demografik Değişkenlere Göre Dağılımı

Değişken		n	%	
Cinsiyet	Erkek	154	39,8	
	Kadın	233	60,2	
Medeni Durum	Bekar	95	24,54	
	Evli	287	74,16	
Eğitim Düzeyi	İlk/Ortaokul	34	8,78	
	Lise	71	18,34	
	Üniversite	250	64,59	
	Lisansüstü	32	8,26	
Sosyoekonomik Durum	Alt	18	4,65	
	Ortanın Altı	34	8,78	
	Orta	280	72,35	
	Ortanın Üstü	45	11,62	
	Üst	10	2,58	
Yaş		$\bar{X} \pm SD$	Minimum	Maximum
		26,15 ± 9,071	18	82

Araştırmaya katılan bireylerin cinsiyete göre dağılımı incelendiğinde 154'ü (%39,8) erkek, 233'ü (%60,2) kadın; medeni duruma göre dağılımı incelendiğinde 95'i (%24,54) bekar, 287'si (%74,16) evli; eğitim düzeyine göre dağılımı incelendiğinde 34'ü (%8,78) ilk/ortaokul, 71'i (18,34) lise, 250'si (%64,59) üniversite, 32'si (8%26) lisansüstü, 18'i (%4,65) alt, algılanan sosyoekonomik duruma göre dağılımı incelendiğinde 34'ü (%8,78) ortanın altı, 280'i (%72,35) orta, 45'i (%11,62) ortanın üstü ve 10'u (%2,58) üst olduğu görülmektedir. Araştırmaya katılan bireyler yaşları 18 ile 82 arasında değişirken, yaş ortalamaları 26,15'dir.

Veri Toplama Araçları

Demografik Bilgi Anketi

Araştırmacı tarafından hazırlanan demografik bilgi anketi kısmında katılımcıların cinsiyet, yaş, medeni durum, eğitim durumu ve algılanan sosyoekonomik değişkenlerle ilgili sorular bulunmaktadır.

Dini Tutum Ölçeği

Dini Tutum Ölçeği, Ok (2011) tarafından geliştirilmiştir. Ölçek, toplamda 8 maddeden oluşmaktadır. Likert tipi hazırlanan ölçek sıklık derecesine göre “hiç katılmıyorum”, “az”, “orta düzeyde”, “çok” ve “pek çok katılıyorum” seçeneklerinden biri işaretlenerek yanıtlanmaktadır. Ölçek, dört faktörlüdür. Bu dört faktör %86 varyans açıklamaktadır. Ölçeğin iç tutarlılık (Cronbach's alfa) katsayısı 0,90 olarak elde edilmiştir. Ölçekten alınabilecek en düşük puan 8, en yüksek puan 40'tır.

Bu araştırmada ise ilkönce ölçeğin çok faktörlü yapısının doğrulanıp doğrulanmadığı test edilmiştir. Bu bağlamda dini tutum ölçeğine ilişkin doğrulayıcı faktör analizi sonuçları aşağıdaki şekilde verilmiştir.

1190 | db

Şekil 1: Dini Tutum Ölçeğine İlişkin Doğrulayıcı Faktör Analizi Sonuçları

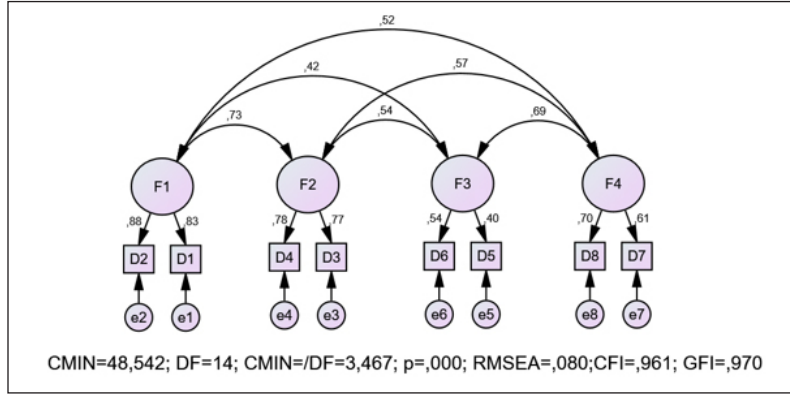

Dini tutum ölçeğinin çok faktörlü yapısı incelenmiştir. İncelenen yapıda duygu alt boyutu için iki madde, ilişki alt boyutu için iki madde, biliş alt boyutu için iki madde ve davranış alt boyutu için iki madde yer almaktadır. Doğrulayıcı faktör analizi sonucunda

modelin uyum indeksleri $CMIN=48,542$, $DF=14$, $p<0,000$, $CMIN/DF=3,467$, $RMSEA=0,080$, $CFI=0,961$, $GFI=0,970$ olarak elde edilmiştir. Elde edilen model uyum indeksleri kabul edilebilir sınırlar çerçindedir. Ayrıca ölçeğin iç tutarlılık (Cronbach's alfa) katsayısı $0,78$ olarak hesaplanmıştır.

Kısa Psikolojik Sağlamlık Ölçeği

Kısa Psikolojik Sağlamlık Ölçeği, Doğan (2015) tarafından geliştirilmiştir. Ölçek, toplamda 6 maddeden oluşmaktadır. Ölçek 5'li likert formatında hazırlanmış olup, "hiç uygun değil", "uygun değil", "biraz uygun", "uygun", "tamamen uygun" şeklinde cevaplama anahtarına sahiptir. Ölçekten alınabilecek en düşük puan 6, en yüksek puan ise 30'dur. Açımlayıcı faktör analizi sonucunda toplam varyansın %54,66'sını açıkladığı görülmektedir. Ölçeğin iç tutarlılık (Cronbach's alfa) katsayısı ise $0,83$ olarak bulunmuştur.

Bu araştırmada ise ilkönce ölçeğin faktör yapısının doğrulanıp doğrulanmadığı test edilmiştir. Bu bağlamda kısa psikolojik sağlamlık ölçeğine ilişkin doğrulayıcı faktör analizi sonuçları aşağıdaki şekilde verilmiştir.

Şekil 2: Kısa Psikolojik Sağlamlık Ölçeğine İlişkin Doğrulayıcı Faktör Analizi Sonuçları db | 1191

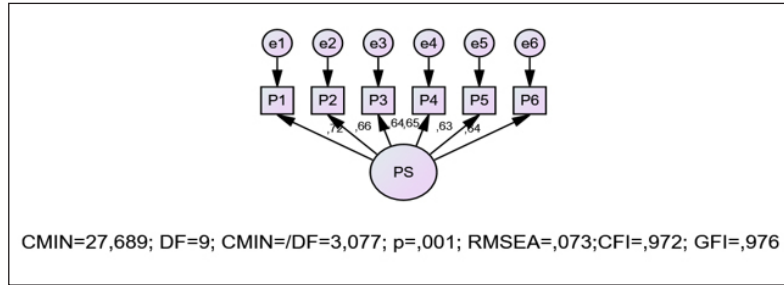

Psikolojik sağlamlık ölçeğinin faktör yapısı incelenmiştir. İncelenen yapıda psikolojik sağlamlık ölçeğinin bir faktör yapısı ve bu yapıda altı madde yer almaktadır. Doğrulayıcı faktör analizi sonucunda modelin uyum indeksleri $CMIN=27,689$, $DF=9$, $p<0,001$, $CMIN/DF=3,077$, $RMSEA=0,073$, $CFI=0,972$, $GFI=0,976$ olarak elde edilmiştir. Bu sonuçlara göre psikolojik sağlamlık ölçeğinin faktör yapısı doğrulanmıştır. Ayrıca ölçeğin iç tutarlılık (Cronbach's alfa) katsayısı $0,81$ olarak hesaplanmıştır.

Tevekkül Ölçeği

Tevekkül Ölçeği, Şahin (2020) tarafından geliştirilmiştir. Ölçek, toplamda 23 maddeden oluşmaktadır. Ölçek 5'li likert formatında olup, “hiç katılmıyorum”, “katılmıyorum”, “kararsızım”, “katılıyorum” ve “tamamen katılıyorum” şeklindedir. Açımlayıcı faktör analizi sonucunda toplam varyansın %59,314’ünü açıkladığı tespit edilmiştir. Birinci faktör (duygu ve düşünce) %39,001, ikinci faktör (davranışa karşı olumsuz tutum) %11,329 ve üçüncü faktör (davranışa karşı olumlu tutum) %8,98 oranında varyans açıklamaktadır. Ölçeğin iç tutarlılık (Cronbach’s alfa) katsayısı 0,928 olarak bulunmuştur. Faktörler açısından değerlendirildiğinde güvenilirlik katsayıları birinci faktör için 0.949, ikinci faktör için 0.757, üçüncü faktör için 0,682 bulunmuştur.

Bu çalışmada ise ilkönce ölçeğin çok faktörlü yapısının doğrulanıp doğrulanmadığı test edilmiştir. Bu bağlamda tevekkül ölçeğine ilişkin doğrulayıcı faktör analizi sonuçları aşağıdaki şekilde verilmiştir.

Şekil 3: Tevekkül Ölçeğine İlişkin Doğrulayıcı Faktör Analizi Sonuçları

1192 | db

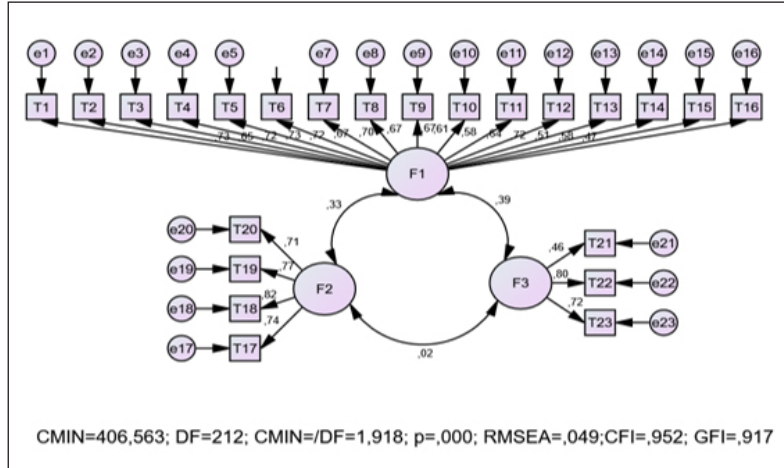

Tevekkül ölçeğinin üç faktörlü yapısı incelenmiştir. İncelenen yapıda duygu ve düşünce boyutu için 16 madde, davranışa karşı negatif tutum boyutu için 4 madde ve davranışa karşı pozitif tutum boyutu için 3 madde yer almaktadır. Doğrulayıcı faktör analizi sonucunda modelin uyum indeksleri CMIN=406,563, DF=212, $p < 0,000$, CMIN/DF=1,918, RMSEA=0,049, CFI=0,952, GFI=0,917 olarak

elde edilmiştir. Bu sonuçlara göre ölçeğin üç alt boyutlu faktör yapısı doğrulanmıştır. Ayrıca ölçeğin alt boyutlarına ilişkin iç tutarlılık (Cronbach's alfa) katsayısı duygu ve düşünce boyutu için .92, davranışa karşı negatif tutum boyutu için .84 ve davranışa karşı pozitif tutum boyutu için .66 olarak hesaplanmıştır.

Verilerin Toplanması ve Analizi

Bu araştırmayı gerçekleştirebilmek adına ilk olarak T.C. Pamukkale Üniversitesi Sosyal ve Beşerî Bilimleri Bilimsel Araştırma ve Yayın Etiği Kurulu'nun 27.10.2021 tarihli toplantısında 68282350/22021/G019 araştırma protokol numarası ile etik kurul onayı alınmıştır. Etik kurul onayı sonrasında uygulamalara geçilmiştir. Uygulamalar öncesi katılımcılar araştırma hakkında genel olarak bilgilendirilmiş, katılımın gönüllülük esaslı olduğu vurgulanmış ve onamları alınmıştır. Verilerin toplanması 2022 yılının Ocak ve Şubat aylarında gerçekleştirilmiştir.

Tablo 2: Ölçeklerin Normalliklerine İlişkin Değerler

Ölçekler	n	Minimum	Maximum	ss	X	Skewness	Kurtosis
Dini tutum	387	6,00	30,00	4,65	18,91	-1,015	,919
Tevekkül	387	63,00	115,00	9,77	101,13	-,783	,727
Psikolojik Sağlamlık	387	22,00	40,00	3,73	35,34	-,148	,068

db | 1193

Araştırmada verilerin analizinde IBM SPSS 23.00 ve IBM AMOS 21.00 paket programı kullanılmıştır. Analizlere geçmeden önce ölçeklerin normal dağılım gösterip göstermediğine bakılmıştır. Ölçeklerin normal dağılım şartını sağlaması için skewness ve kurtosis değerlerinin +1.5 ile -1.5 arasında bir değer almış olması gereklidir (Tabachnick - Fidell, 2013; Seçer, 2013). Tablo 2 incelendiğinde ölçeklerin normal dağılım gösterdiği görülmektedir.

Verilerin normal dağılım göstermesi ile araştırmada parametrik testler kullanılmıştır. Araştırmada elde edilen verilerin analizinin yapılmasında “standart sapma”, “aritmetik ortalama”, “yüzde ve frekans” gibi basit istatistik tekniklerin yanı sıra cinsiyet ve medeni durum değişkenlerine göre psikolojik sağlamlıkta farklılaşma “t-testi” tekniğiyle tespit edilmiştir. Bunun yanı sıra eğitim düzeyi ve sosyoekonomik düzeye göre psikolojik sağlamlık düzeyindeki farklılaşmayı belirlemek amacıyla da “tek yönlü ANOVA” analizi tekni-

ği kullanılmıştır. Bununla birlikte değişkenler arası ilişkileri belirlemek için korelasyon analizi gerçekleştirilmiştir. Aracılık analizi ise Andrew F. Hayes tarafından geliştirilen IBM SPSS PROCESS Makro eklentisi (Model 4) kullanılarak gerçekleştirilmiştir (Hayes, 2017). Model kendi içerisinde hem regresyon analizi hem de aracılık analizi gerçekleştirmektedir. Modelde dolaylı etkileri test etmek için %95 güven aralığı ile bootstrap prosedürü (5.000 örneklemler) uygulanmıştır.

Araştırmada teklif edilen modelin uyum indeksleri için $\chi^2/sd \leq 4$, CFI $\geq .90$, GFI $\geq .85$ ile RMSEA $\leq .08$ kabul edilebilir görüşü esas alınmıştır (Hu - Bentler, 1999; Seçer, 2013; Meydan - Şeşen, 2011; Bayram, 2013; Çokluk vd., 2014).

Sınırlılıklar

Bu araştırmanın birkaç sınırlılığı bulunmaktadır. Bunlardan birincisi araştırmada kesitsel bir desen kullanılmasıdır. Kesitsel desenin kullanılması, değişkenler arasında zaman içindeki değişiklikler hakkında herhangi bir çıkarımı sınırlar. İkincisi ise örneklemin temsil ve uygunluk kriterleri, ortaya çıkan bulguların evrene genellemesini sınırlamaktadır. Bu sınırlılıklara rağmen araştırma dini tutum ile psikolojik sağlamlık arasındaki ilişkide tevekkülün aracılık rolüne yönelik ilk kanıtlar sunma özgünlüğüne sahiptir.

Bulgular

Bu kısımda araştırmada ele alınan değişkenlere yönelik analiz sonuçlarına yer verilmiştir. Bu kapsamda korelasyon, ölçme modeli ve aracılık modeli test edilmiştir. Ayrıca demografik değişkenler ile psikolojik sağlamlık arasındaki farklılara yönelik t-test ve ANOVA uygulanmıştır.

Dini Tutum ile Psikolojik Sağlamlık Arasındaki İlişki- de Tevekkülün Aracılık Rolüne İlişkin Bulgular

Tablo 2: Korelasyon Analizi Sonuçları

Değişkenler	1	2	3
Dini Tutum	1		
Tevekkül	,653**	1	
Psikolojik Sağlamlık	,126*	,221**	1

**p<0.01

*p<0.05

Tablo 2 incelendiğinde dini tutum ile tevekkül arasında pozitif yönlü ($r=,653$, $p<0.01$), dini tutum ile psikolojik sağlamlık arasında pozitif yönlü ($r=,126$, $p<0.05$) ve tevekkül ile psikolojik sağlamlık arasında pozitif yönlü ($r=,221$, $p<0.01$) anlamlı korelasyonlar olduğu görülmektedir. Değişkenler arasındaki ilişkilerin anlamlı olması aracılık analizinin yapılabileceğine işaret etmektedir. Şekil 4'te sınanan ölçme modeline ilişkin AMOS çıktısı verilmiştir.

db | 1195

Şekil 4: Ölçme Modeli

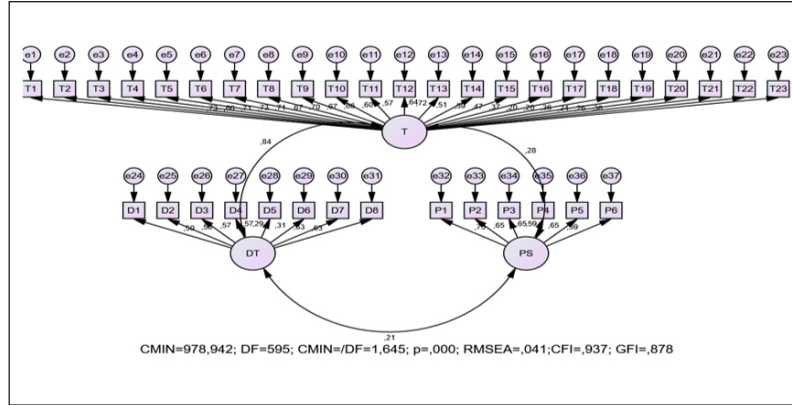

Ölçme modeli sonucunda model uyum indeksleri CMIN=978,942, DF=595, $p<0,000$, CMIN/DF=1,645, RMSEA=0,041, CFI=0,937, GFI=0,878 olarak elde edilmiştir. Buna göre ölçme modelinin model uyum iyiliği kriterleri sağlanmıştır.

Tablo 3: Regresyon Analizi Sonuçları

Değişken	Model 1 Tevekkül			Model 2 Psikolojik Sağlamlık			Model 3 Psikolojik Sağlamlık		
	β	SE	p	β	SE	p	β	SE	p
Constant	40,757	3,59	,000	8,6765	2,5461	,000	13,3782	2,2396	,000
Dini Tutum	1,7084	,1010	,000	-,0404	,0819	,622	,1567	,0630	,013
Tevekkül				,1154	,0313	,000			
F	286,0446			9,9920			9,9920		
p	<.001			<.001			<.001		
R ²	,4263			,0495			,0158		

β = Standardize edilmemiş beta katsayısı

Tablo 3'te araştırmanın bağımsız ve aracı değişkenlerinin bağımlı değişken üzerindeki etkileri verilmiştir. Bu kapsamda modele uygun olarak üç farklı alt model oluşturulmuştur.

Model 1'de dini tutumun tevekkül üzerindeki etkisi (a yolu) pozitif yönlü ($\beta=1,7084$, $p<0,001$) anlamlı olduğu görülmüştür.

Model 2'de tevekkülün psikolojik sağlamlık üzerindeki etkisi (b yolu) pozitif yönlü ($\beta=1,7084$, $p<0,001$) anlamlı olduğu görülmüştür. Ancak dini tutumun psikolojik sağlamlık üzerindeki etkisi negatif yönlü ($B=-,0404$, $p>,622$) anlamlı derecede olmadığı görülmüştür.

Model 3'de tevekkül aracı değişkeni olmadan dini tutumun psikolojik sağlamlık üzerindeki etkisi (c yolu) hesaplanmıştır. Buna göre tevekkül aracı değişkeni olmadan dini tutumun psikolojik sağlamlık üzerindeki etkisi pozitif yönlü ($\beta=,1567$, $p<0,05$) anlamlı olduğu görülmüştür.

Tablo 4: Aracılık Analizi Sonuçları

Tevekkülün Aracı Etkisi	Toplam Etki	Doğrudan Etki	Dolaylı Etki	LLCI	ULCI
Dini Tutum > Psikolojik Sağlamlık	,1567	-,0404	,1971	,0760	,3283

Tablo 4'te dini tutum ile psikolojik sağlamlık arasındaki ilişkide tevekkülün aracılık rolünün etkisine ilişkin toplam, doğrudan ve dolaylı etki değerleri ile bootstrap güven aralıkları verilmiştir. Tabloda da görüldüğü üzere toplam etki değeri 0,1567, doğrudan etki değeri -0,0404, dolaylı etki değeri 0,1971 olarak bulunmuştur. Analizler sonucunda bootstrap güven aralığı değerleri tevekkülün bu modelde aracı role sahip olduğunu göstermektedir (LLCI: ,0760; ULCI: ,3283). Bu değerler arasında 0 olmaması yani her iki değer de pozitif veya negatif değer olması aracı değişken etkisinin olduğu anlamına gelmektedir. Dini tutumun psikolojik sağlamlık üzerindeki doğrudan etkisi negatif yönlü %04 iken; tevekkül de modele dâhil olduğunda toplam etki pozitif yönlü %15 düzeyine çıkmaktadır. Bu toplam etkinin %15'i de tevekkülün aracı etkisinden kaynaklıdır.

Araştırmada aracı değişkenin etkisinden bahsedebilmek için sağlanması gereken bazı koşullar vardır. Baron ve Kenny'e (1986) göre bu koşullar:

- Bağımsız değişken olarak ele alınan değişkenin, bağımlı değişken üzerindeki etkisinin anlamlı olması,
- Bağımsız değişkenin, aracı olduğu düşünülen değişken üzerindeki etkisinin anlamlı olması,
- Aracı etkisi olduğu düşünülen değişkenin bağımlı değişken üzerindeki etkisinin anlamlı olması,
- Bağımsız değişkenler ile aracı değişken arasındaki ve aracı değişken ile bağımlı değişken arasındaki etkiler kontrol altında tutulduğunda, bağımsız değişkenin bağımlı değişken üzerindeki etkisi anlamsızlaşıyor veya etkinin anlamlılığı düşüyorsa aracılık etkisi olduğu ifade edilebilir. Şayet bağımsız değişkenin bağımlı değişkene etkisi anlamsız hale geliyorsa, aracılık etkisinin tam aracılık etkisi olduğu şeklinde ifade edilebilir. Şayet bağımsız değişkenin bağımlı değişkene etkisinin düzeyi düşüyor, ama etki anlamsız hale gelmiyorsa kısmi aracılık etkisi olduğu şeklinde ifade edilebilir.

Bu kapsamda dini tutumun psikolojik sağlamlık üzerindeki etkisinde p değerinin değişimi izlendiğinde Model 3'de .01 iken, Model 2'de .62 olmuştur. Bu durum dini tutum ile psikolojik sağlamlık arasındaki ilişkide tevekkülün tam aracılık etkisine sahip olduğunu göstermektedir.

Demografik Özelliklere Göre Psikolojik Sağlamlığın Farklılık Gösterip Göstermediğine İlişkin Bulgular

Tablo 3: Katılımcıların Cinsiyetleri ile Psikolojik Sağlamlıklarına İlişkin Farklılıkları

Ölçekler	Cinsiyet	n	X	ss	sd	t	p
Psikolojik Sağlamlık	Erkek	154	19,30	5,04	385	1,334	,183
	Kadın	233	18,66	4,37			

Tablo 3 incelendiğinde psiko- lojik sağlamlık ile cinsiyet değişkeni arasındaki farkın istatistiksel olarak anlamlı derecede olmadığı görülmüştür ($t_{(385)} = 1,334$; $p > .05$).

Tablo 4: Yaş ile Psikolojik Sağlamlık Arasındaki Korelasyon Sonuçları

Değişkenler	Yaş
Psikolojik sağlamlık	,234**

1198 | db

** $p < 0.01$

Tablo 4 incelendiğinde yaş ile psikolojik sağlamlık arasında pozitif yönlü anlamlı bir korelasyon olduğu görülmektedir ($r = ,234$; $p < .01$). Başka bir ifade ile yaş arttıkça psikolojik sağlamlık düzeyi artmaktadır.

Tablo 4: Katılımcıların Medeni Durumları ile Psikolojik Sağlamlıklarına İlişkin Farklılıkları

Ölçekler	Medeni Durum	n	X	ss	sd	t	p
Psikolojik Sağlamlık	Evli	95	19,91	4,65	385	2,514	,012
	Bekâr	287	18,53	4,61			

Tablo 4 incelendiğinde psikolojik sağlamlık ile medeni durum değişkeni arasındaki farkın istatistiksel olarak anlamlı olduğu görülmüştür ($t_{(385)} = 2,514$; $p < .05$). Aritmetik ortalamalara bakıldığında evlilerin $\bar{X} = 19,91$, bekarların $\bar{X} = 18,53$ olduğu görülmektedir. Bu durumda göre farkın evliler lehine olduğu görülmektedir. Başka bir ifade ile evlilerin psikolojik sağlamlık düzeyi bekarlara göre daha yüksektir.

Tablo 5: Katılımcıların Eğitim Düzeyleri ile Psikolojik Sağlıklarına İlişkin Farklılıkları

	n	\bar{X}	ss	sd	F	p	Scheffe
İlk/Ortaokul (a)	34	18,26	5,29	3/383	2,010	,112	-
Lise (b)	71	18,60	4,56				
Üniversite (c)	250	18,86	4,62				
Lisansüstü (d)	32	20,75	4,07				

Tablo 4 incelendiğinde psikolojik sağlamlık ile eğitim düzeyi arasındaki farkın istatistiksel olarak anlamlı olmadığı görülmektedir ($F_{(3/383)}=2,010$; $p>.05$). Buna göre eğitim düzeyinin psikolojik sağlamlığı farklılaştıran bir değişken olmadığı ifade edilebilir.

Tablo 3: Katılımcıların Sosyoekonomik Durumları ile Psikolojik Sağlıklarına İlişkin Farklılıkları

	n	\bar{X}	ss	sd	F	p	Scheffe
Alt (a)	18	17,00	5,79	4/382	3,266	,012	a-e
Ortanın Altı (b)	34	17,82	5,07				b-e
Orta (c)	280	19,02	4,50				
Ortanın Üstü (d)	45	18,95	4,24				
Üst (e)	10	23,00	4,85				

Tablo 4 incelendiğinde psikolojik sağlamlık ile algılanan sosyoekonomik düzey arasındaki farkın istatistiksel olarak anlamlı olduğu görülmektedir ($F_{(4/382)}=3,266$; $p<.05$). Aritmetik ortalamalara bakıldığında algılanan sosyoekonomik durumun alt $\bar{X}=17,00$, ortanın altı $\bar{X}=17,82$, orta $\bar{X}=19,02$, ortanın üstü $\bar{X}=18,95$ ve üst $\bar{X}=23,00$ şeklinde olduğu görülmektedir. Pos Hoc Scheffe sonucuna göre farkın kaynağı alt ile üst ve ortanın altı ile üst arasındadır. Başka bir ifade ile algılanan sosyoekonomik düzeyi üst olan katılımcıların psikolojik sağlamlık düzeyi alt ve ortanın altı olan katılımcılara göre anlamlı derecede yüksektir. Buna göre algılanan sosyoekonomik düzeyin psikolojik sağlamlığı farklılaştıran bir değişken olduğu ifade edilebilir.

Tartışma

Bu araştırmada dini tutum ile psikolojik sağlamlık arasındaki ilişkide tevekkülün aracılık rolü incelenmiştir. Bunun yanı sıra araştırmada psikolojik sağlamlığın cinsiyet, yaş, eğitim düzeyi, medeni durum ve algılanan sosyoekonomik duruma göre farklılık gösterip göstermediği de incelenmiştir.

Dini Tutum ile Psikolojik Sağlamlık Arasındaki İlişki- de Tevekkülün Aracılık Rolüne İlişkin Bulguların Tartışıl- ması

Araştırmada test edilmek üzere ileri sürülen “H₁: Dini tutum, psikolojik sağlamlığın pozitif yönde anlamlı bir yordayıcısıdır” yönündeki hipotez kabul edilmiştir. Baron ve Kenny’e (1986) göre, aracılık etkisinin ilk koşulu olan bağımsız değişkenin (dini tutum) bağımlı değişken (psikolojik sağlamlık) üzerindeki doğrudan etkisinin anlamlı olduğu hipotezin kabulüyle sağlanmıştır. Alanyazına bakıldığında bu araştırmada elde edilen bulguları destekleyen çalışmalar bulunmaktadır (Yıldırım - Gürsu, 2021; Türker, 2018; Beyazkılınç, 2019; Dilmaç - Çiftçi, 2019; Batan - Ayten, 2015; Uysal vd., 2017; Erdoğan, 2015). Bu kapsamda dindarlığın inanç ve tecrübe boyutu ile psikolojik sağlamlık arasında pozitif yönlü (Türker, 2018), öznel dindarlık ile psikolojik sağlamlık arasında pozitif yönlü (Erdoğan, 2015), iç güdümlü dini motivasyon ile psikolojik sağlamlığın; kendilik algısı, gelecek algısı, yapısal stil, sosyal yeterlilik, aile uyumu ve sosyal kaynaklar alt boyutları arasında pozitif yönlü (Yıldırım - Gürsu, 2021), Tanrı’ya yönelik olumlu algı ile psikolojik sağlamlık arasında pozitif yönlü (Beyazkılınç, 2019), olumlu dini başa çıkma ile psikolojik sağlamlık arasında pozitif yönlü (Batan - Ayten, 2015; Uysal vd., 2017), Tanrı algısının alt boyutları ile psikolojik sağlamlığın alt boyutları arasında pozitif yönlü (Dilmaç - Çiftçi, 2019) anlamlı korelasyonlar tespit edilmiştir.

Araştırmada test edilmek üzere ileri sürülen “H₂: Dini tutum, tevekkülün pozitif yönde anlamlı bir yordayıcısıdır” yönündeki hipotez kabul edilmiştir. Baron ve Kenny’e (1986) göre, aracılık etkisinin ikinci koşulu olan bağımsız değişkenin (dini tutum) aracı değişken (tevekkül) üzerindeki doğrudan etkisinin anlamlı olduğu hipotezin kabulüyle sağlanmıştır.

Araştırmada test edilmek üzere ileri sürülen “H₃: Tevekkül, psikolojik sağlamlığın pozitif yönde anlamlı bir yordayıcısıdır” yönünde-

ki hipotez kabul edilmiştir. Bu bağlamda tevekkül ile psikolojik sağlamlık arasında pozitif yönlü anlamlı bir ilişki olduğu görülmüştür. Baron ve Kenny'e (1986) göre, aracılık etkisinin üçüncü koşulu olan aracı değişkenin (tevekkül) bağımlı değişken (psikolojik sağlamlık) üzerindeki doğrudan etkisinin anlamlı olduğu hipotezin kabulüyle sağlanmıştır. Alanyazın incelendiğinde bu araştırmada elde edilen bulguları destekleyen çalışmalar bulunmaktadır (Bonab - Koohsar, 2011; Bolhari vd., 2000; Miri vd., 2007) "He suffices as a guardian" (33:3. Bu kapsamda tevekkülün stresi azalttığı (Bolhari vd., 2000), benlik saygısını arttırdığı (Bonab - Koohsar, 2011) ve depresyonu azalttığı (Miri vd., 2007) yönünde bilimsel kanıtlar vardır.

Araştırmada test edilmek üzere ileri sürülen "H₄: Dini tutum ile psikolojik sağlamlık arasındaki ilişkide tevekkülün aracılık rolü vardır" yönündeki hipotez kabul edilmiştir. Baron ve Kenny'e (1986) göre, dini tutum ile psikolojik sağlamlık arasındaki ilişkide tevekkülün aracılık rolü olduğuna yönelik bütün koşullar sağlanmıştır. Tablo 3'e göre, dini tutumun psikolojik sağlamlık üzerindeki doğrudan etkisi anlamlıdır (p<0,01). Dini tutumun tevekkül üzerindeki doğrudan etkisi anlamlıdır (p<0,01). Son olarak dini tutum ve tevekkül ile psikolojik sağlamlık arasındaki etkiler kontrol altında tutulduğunda, dini tutumun psikolojik sağlamlık üzerindeki etkisi anlamsız hale gelmiştir (p>0,05). Bu durum tevekkülün dini tutum ile psikolojik sağlamlık arasında tam aracılık rolü üstlendiğini göstermektedir. Alanyazın incelendiğinde bu araştırmada elde edilen bulguları destekleyen çalışmalar bulunmaktadır. Örneğin; Gondal vd. (2022) tarafından yapılan araştırmada dini yönelim ile kaygı arasındaki ilişkide tevekkülün aracılık rolü yaptığı sonucuna ulaşılmıştır.

Demografik Özelliklere Göre Psikolojik Sağlamlığın Farklılık Gösterip Göstermediğine İlişkin Bulguların Tartışılması

Araştırmada test edilmek üzere ileri sürülen "H₅: Cinsiyete göre psikolojik sağlamlık düzeyi farklılaşmaktadır" yönündeki hipotez reddedilmiştir. Alanyazına bakıldığında bu araştırma bulgularını destekleyen çalışmalar bulunmaktadır (Eryılmaz, 2012; Arslan - Ayas, 2019; Sezgin, 2012; Tümlü - Receptoğlu, 2013). Bunun yanı sıra alanyazında cinsiyet değişkeninin psikolojik sağlamlık düzeyini farklılaştıran bir değişken olduğuna yönelik kanıtlar da bulunmaktadır (Hoşoğlu vd., 2018; Güngörmüş vd., 2015; Polatçı - Tınaz, 2021).

Araştırmada test edilmek üzere ileri sürülen “H₆: Yaş ile psikolojik sağlamlık arasında anlamlı bir korelasyon vardır” yönündeki hipotez kabul edilmiştir. Buna göre yaş artıkça psikolojik sağlamlık düzeyi de artmaktadır. Alanyazına bakıldığında yaş değişkeninin psikolojik sağlamlık düzeyini farklılaştıran bir değişken olmadığına ilişkin sonuçların olduğu da görülmüştür (Sezgin, 2012; Tümlü - Receptoğlu, 2013).

Araştırmada test edilmek üzere ileri sürülen “H₇: Medeni duruma göre psikolojik sağlamlık düzeyi farklılaşmaktadır” yönündeki hipotez kabul edilmiştir. Aritmetik ortalamalara bakıldığında evlilerin psikolojik sağlamlık düzeyi bekarlara göre daha yüksek olduğu görülmüştür. Alanyazına bakıldığında bu bulguların aksine medeni durumun psikolojik sağlamlık düzeyini farklılaştıran bir değişken olmadığına yönelik kanıtlar vardır (Tümlü - Receptoğlu, 2013).

Araştırmada test edilmek üzere ileri sürülen “H₈: Eğitim düzeyine göre psikolojik sağlamlık düzeyi farklılaşmaktadır” yönündeki hipotez reddedilmiştir.

Araştırmada test edilmek üzere ileri sürülen “H₉: Eğitim duruma göre psikolojik sağlamlık düzeyi farklılaşmaktadır” yönündeki hipotez kabul edilmiştir. Pos Hoc Scheffe sonucuna göre farkın kaynağı alt ile üst ve ortanın altı ile üst arasındadır. Başka bir ifade ile algılanan sosyoekonomik düzeyi üst olan katılımcıların psikolojik sağlamlık düzeyi alt ve ortanın altı olan katılımcılara göre anlamlı derecede yüksektir. Alanyazına bakıldığında bu araştırma bulgularını destekleyen çalışmalar bulunmaktadır (Hoşoğlu vd., 2018; Güngörmüş vd., 2015). Bu çalışmalarda elde edilen bulgular gelir düzeyi düşük olan katılımcıların psikolojik sağlamlık düzeylerinin de düşük olduğunu göstermektedir.

Sonuç

Araştırmada dini tutum, tevekkül ve psikolojik sağlamlık arasındaki ilişkilere yönelik önemli bulgular elde edilmiştir. Bu bulgulara göre dini tutum ile psikolojik sağlamlık arasındaki ilişkide tevekkülün aracılık rolünün etkisine yönelik toplam etki değeri 0,1567, doğrudan etki değeri -0,0404, dolaylı etki değeri 0,1971 olarak bulunmuştur. Buna göre tevekkülün bu modelde aracı role sahip olduğu görülmüştür. Başka bir ifade ile dini tutumun psikolojik sağlamlık üzerindeki doğrudan etkisi negatif yönlü %04 iken; tevekkül de modele dâhil olduğunda toplam etki pozitif yönlü %15 düzeyine çık-

maktadır. Bu toplam etkinin %15'i de tevekkülün aracı etkisinden kaynaklı olduğu sonucuna ulaşılmıştır. Ayrıca dini tutum ve tevekkül ile psikolojik sağlamlık arasındaki etkiler kontrol altında tutulduğunda, dini tutumun psikolojik sağlamlık üzerindeki etkisi anlamsız hale gelmiştir. Bu durum tevekkülün dini tutum ile psikolojik sağlamlık arasında tam aracılık rolü üstlendiğini göstermektedir.

Demografik değişkenler ile psikolojik sağlamlık arasındaki farklılaşmaya yönelik bulgulara bakıldığında; cinsiyetin psikolojik sağlamlığı farklılaştıran bir değişken olmadığı, yaş arttıkça psikolojik sağlamlık düzeyinin arttığı, evlilerin psikolojik sağlamlık düzeyinin bekarlardan yüksek olduğu, eğitim düzeyinin psikolojik sağlamlığı farklılaştıran bir değişken olmadığı ve algılanan sosyoekonomik durumu düşük olanların psikolojik sağlamlık düzeyinin yüksek olanlara göre daha düşük olduğu sonucuna ulaşılmıştır.

Son olarak tevekkül ile kaygı, stres, umutsuzluk, depresyon vb. gibi ruh sağlığı konularında yeni araştırmalar gerçekleştirilmesi önerisinde bulunulabilir. Ayrıca tevekkül; bilişsel, duygusal ve davranışsal boyutları olan bir olgudur. Bu kapsamda tevekkülün bu boyutlarını ölçen yeni bir ölçek geliştirilmesi önerisinde bulunulabilir. Zira araştırmada kullanılan ölçek hem tek boyutlu olup hem de görece madde sayısının fazla olduğu söylenebilir.

KAYNAKÇA

- Arslan, Filiz - Ayas, Tuncay. "Din ve Psikoloji Eğitimi Alan Öğrencilerin Psikolojik Sağlamlık ve Affedicilik Düzeylerinin Çeşitli Değişkenler Açısından İncelenmesi". *Sakarya Üniversitesi Eğitim Fakültesi Dergisi* 19/2 (31 Aralık 2019), 1-29.
- Baron, Reuben M. - Kenny, David A. "The Moderator-Mediator Variable Distinction in Social Psychological Research: Conceptual, Strategic, and Statistical Considerations". *Journal of Personality and Social Psychology* 51/6 (1986), 1173-1182. <https://doi.org/10.1037/0022-3514.51.6.1173>
- Batan, S. Nazlı - Ayten, Ali. "Dini Başa Çıkma, Psikolojik Dayanıklılık ve Yaşam Doyumu İlişkisi Üzerine Bir Araştırma". *Din Bilimleri Akademik Araştırmalar Dergisi* 15/3 (2015), 67-92.
- Bayram, Nuran. *Yapısal Eşitlik Modellemesine Giriş*. Bursa: Ezgi Kitabevi, 2.Baskı., 2013.
- Beyazkılınc, Eminenur. *Yüksek Din Öğretimi Öğrencilerinde Allah'a Bağlanma Ve Psikolojik Sağlamlık: Ankara Üniversitesi İlahiyat Fakültesi*. Ankara Üniversitesi Sosyal Bilimler Enstitüsü Doktora Tezi, 2019.
- Bolhari, Jafar vd. "Relationship between the Stressors, Stress Symptoms, and Reliance on God (Tavakkol) in Medical Students". *Iranian Journal of Psychiatry and Clinical Psychology* 6/1 (10 Ağustos 2000), 20-25.
- Bonab, Bagher Ghojari - Koohsar, Ali Akbar Haddadi. *2nd World Conference on Psychology, Counselling and Guidance - 2011*. "Reliance on God as a Core Construct of Islamic Psychology". *Procedia - Social and Behavioral Sciences* 30 (01 Ocak 2011), 216-220. <https://doi.org/10.1016/j.sbspro.2011.10.043>

- Büyüköztürk, Şener vd. *Bilimsel Araştırma Yöntemleri*. Pegem Akademi, 30. Basım, 2021.
- Çağrı, Mustafa. "Tevekkül". *Türkiye Diyanet Vakfı İslâm Ansiklopedisi*. 41/1-2. TDV İslâm Ansiklopedisi, 2012.
- Çokluk, Ömay vd. *Sosyal Bilimler İçin Çok Değişkenli İstatistik: SPSS ve LISREL Uygulamaları*. Ankara: Pegem Akademi, 2014.
- Dilmaç, Bülent - Çiftçi, Ayşenur. "14-18 Yaş Grubunda Tanrı Algısı ile Psikolojik Sağlık İlişkisinin İncelenmesi". *Necmettin Erbakan Üniversitesi Ereğli Eğitim Fakültesi Dergisi* 1/1 (14 Haziran 2019), 14-28.
- Doğan, Tayfun. "Kısa Psikolojik Sağlık Ölçeği'nin Türkçe Uyarlaması: Geçerlik ve Güvenilirlik Çalışması". *The Journal of Happiness & Well-Being* 3/1 (2015), 93-102.
- Erdoğan, Emine. *Tanrı Algısı, Dini Yönelim Biçimleri ve Dindarlığın Psikolojik Dayanıklılıkla İlişkisi*. Ankara: Ankara Üniversitesi Sosyal Bilimler Enstitüsü Doktora Tezi, Thesis, 2015.
- Eryılmaz, Sevgi. *Üniversite Öğrencilerinde Psikolojik Sağlamlığı Yordamada Yaşam Doyumu, Benlik Saygısı, İyimsellik ve Kontrol Odağının İncelenmesi*. Muğla Üniversitesi Eğitim Bilimleri Enstitüsü, Yüksek Lisans Tezi, 2012.
- Gondal, Muhammad Usama vd. "Mediating Role of Tawakkul between Religious Orientation and Anxiety among Muslim Adults". *Foundation University Journal of Psychology* 6/2 (31 Temmuz 2022). <https://doi.org/10.33897/fujp.v6i2.481>
- Güngörmüş, Kübra vd. "Hemşirelik Öğrencilerinin Psikolojik Dayanıklılıkları ve Etkileyen Faktörler". *Psikiyatri Hemşireliği Dergisi* 6/1 (2015), 9-14.
- Gürbüz, Sait - Şahin, Faruk. *Sosyal Bilimlerde Araştırma Yöntemleri*. Seçkin Yayıncılık, 2014.
- Hayes, Andrew F. *Introduction to Mediation, Moderation, and Conditional Process Analysis, Second Edition: A Regression-Based Approach*. Guilford Publications, 2017.
- Hoşoğlu, Rumeysa vd. "Öğretmen Adaylarında Psikolojik Sağlamlık". *OPUS International Journal of Society Researches* 8/14 (25 Nisan 2018), 217-239. <https://doi.org/10.26466/opus.405751>
- Hu, Li-tze - Bentler, Peter M. "Cutoff Criteria for Fit Indexes in Covariance Structure Analysis: Conventional Criteria Versus New Alternatives". *Structural Equation Modeling: A Multidisciplinary Journal* 6/1 (01 Ocak 1999), 1-55. <https://doi.org/10.1080/10705519909540118>
- Kandemir, Fatih. "Tevekkülün Fonksiyonelliği Üzerine (Din Psikolojik Bir Yaklaşım)". *Cumhuriyet İlahiyat Dergisi* 26/1 (15 Haziran 2022), 121-134. <https://doi.org/10.18505/cuid.1073180>
- Karasar, Niyazi. *Bilimsel Araştırma Yöntemi*. Ankara: Nobel, 35. Basım, 2020.
- Karataş, Kasım - Baloğlu, Mustafa. "Tevekkülün Psikolojik Yansımaları". *Çukurova Üniversitesi İlahiyat Fakültesi Dergisi (ÇÜİFD)* 19/1 (26 Haziran 2019), 110-118. <https://doi.org/10.30627/cuilah.545806>
- Kasapoğlu, Figen. "COVID-19 Salgını Sürecinde Kaygı ile Maneviyat, Psikolojik Sağlık ve Belirsizliğe Tahammülsüzlük Arasındaki İlişkilerin İncelenmesi". *Electronic Turkish Studies* 15/4 (Ağustos 2020), 599-614. <https://doi.org/10.7827/TurkishStudies.44284>
- Meydan, Cem Harun - Şeşen, Harun. *Yapısal Eşitlik Modellemesi AMOS Uygulamaları*. Ankara: Detay Yayıncılık, 2011.
- Miri, M. R. vd. "Relationship between Depression and Level of Reliance on God in Birjand University Students." *Journal of Birjand University of Medical Sciences* 14/04 (2007), 9-15. <http://bsid.bums.ac.ir/dspace/handle/bums/3963>
- Ok, Üzeyir. "Dini Tutum Ölçeği: Ölçek Geliştirme ve Geçerlik Çalışması". *Uluslararası İnsan Bilimleri Dergisi* 8/2 (2011), 528-549.
- Polatçı, Sema - Tınaz, Zeynep Dilara. "Kişilik Özelliklerinin Psikolojik Dayanıklılık Üzerindeki Etkisi". *OPUS International Journal of Society Researches* 17/36 (30 Nisan 2021), 2890-2917. <https://doi.org/10.26466/opus.827411>
- Seçer, İsmail. *SPSS ve LISREL ile Pratik Veri Analizi Analiz ve Raporlaştırma*. Ankara: Anı Yayıncılık, 2013.

- Sezgin, Ferudun. "İlköğretim Okulu Öğretmenlerinin Psikolojik Dayanıklılık Düzeylerinin İncelenmesi". *Kastamonu Eğitim Dergisi* 20/2 (01 Mayıs 2012), 489-502.
- Şahin, Meryem. *Dini Bir Değer Olarak Tevekkül Yöneliminin Psikolojik Sebep ve Sonuçları Üzerine Araştırma*. Bursa: Uludağ Üniversitesi Sosyal Bilimler Enstitüsü, 2018.
- Şahin, Meryem. "Tevekkül Yönelimi Ölçeği Geliştirilmesi: Geçerlik ve Güvenirlik Çalışması". *Değerler Eğitimi Dergisi* 18/40 (2020), 345-369. <https://doi.org/10.34234/ded.768176>
- Şahin, Meryem - Hökelekli, Hayati. "Tevekkül Psikolojisi: Nedenleri, Süreci ve Sonuçları Hakkında Nitel Bir Araştırma". *International Journal of Social Inquiry* 12/2 (30 Aralık 2019), 801-836. <https://doi.org/10.37093/ijsi.659060>
- Tabachnick, Barbara - Fidell, Linda. *Using Multivariate Statistics (sixth ed.)*. Boston, 2013.
- Törenek, Edanur Terzibali. *Tevekkül, Yaşam Memnuniyeti ve Dindarlık İlişkisi*. Erzincan: Erzincan Binali Yıldırım Üniversitesi Sosyal Bilimler Enstitüsü, Yüksek Lisans Tezi, 2021.
- Tümlü, Gamze Ülker - Receptoğlu, Ergün. "Üniversite Akademik Personelinin Psikolojik Dayanıklılık ve Yaşam Doyumu Arasındaki İlişki". *Yükseköğretim ve Bilim Dergisi* 3 (01 Aralık 2013), 205-213.
- Türker, Nesrin Yıldız. *Yetişkinlerde Dindarlık ve Psikolojik Sağlamlık İlişkisi Üzerine Bir Araştırma*. Bursa: Uludağ Üniversitesi Sosyal Bilimler Enstitüsü Yüksek Lisans Tezi, 2018. <http://acikerisim.uludag.edu.tr/jspui/handle/11452/1365>
- Uysal, Veysel vd. "Dini Başa Çıkma ile Umut, Hayat Memnuniyeti ve Psikolojik Sağlamlık Arasındaki Etkileşim Üzerine Bir Araştırma". *Marmara Üniversitesi İlahiyat Fakültesi Dergisi* 52/52 (15 Haziran 2017), 139-160. <https://doi.org/10.15370/maruifd.333535>
- Yazır, Elmalılı M. Hamdi. *Kur'ân-ı Kerîm ve Meâli Şerifi*. İstanbul: İşaret Yayınları, 1. Basım, 2000.
- Yıldırım, Sonay - Gürsu, Orhan. "Yetişkinlerde Dindarlık ve Psikolojik Dayanıklılık İlişkisi". *Turkish Academic Research Review* 6/1 (25 Mart 2021), 27-54. <https://doi.org/10.30622/tarr.865014>

EXAMINING THE MEDIATING ROLE OF TAWAKKUL IN THE RELATIONSHIP BETWEEN RELIGIOUS ATTITUDE AND PSYCHOLOGICAL RESILIENCE*

Mehmet ÇINAR**

Extended Abstract

This study aims to examine the relationship between religious attitude, tawakkul (reliance in God) and psychological resilience. In this context, moving from the literature, a hypothetical model was set to be tested in the study. In this hypothetical model, the independent variable is religious attitude, the mediator is tawakkul, and the dependent variable is psychological resilience. In addition to this purpose, this study aims to determine whether resilience differs in terms of gender, age, marital status, level of education and socio-economic status. The method of this study is correlational study design, which is a quantitative research model. In the study, "Demographic Information Survey", "Religious Attitude Scale", "Tawakkul Scale" and "Brief Resilience Scale" were used as data collection tools. Sample group has of a total of 387 people consisting of 154 male (39,8%) and 233 female (60,2%) participants. The data was analysed with IBM SPSS 23.00 and IBM AMOS 21.00 package programmes. Moderator analysis was executed via IBM SPSS PROCESS Macro plugin (Model 4) developed by Andrew F. Hayes. Before starting analyses, it was examined whether the scales show a normal distribution or not. To meet the condition of normal distribution, the scales must have a value between +1.5 and -1.5 for skewness and kurtosis values. As the research data show a normal distribution (having the related values), parametric tests were used. In this context, Independent Samples T Test was used to determine whether variables with two categories show a difference or not, and One Way ANOVA Test was used to determine whether variables with three and more categories show difference. Pearson correlation analysis was conducted about whether the relationship between the variables are meaningful or not. According to obtained data, it has been seen that

1206 | db

* In order to collect the research data, the permission of Pamukkale University Social and Human Sciences Scientific Research and Publication Ethics Committee dated 27.10.2021 and serial number 68282350/22021/G019 was obtained.

** Assistant Professor, Pamukkale University Faculty of Theology Department of Psychology of Religion, mcinar@pau.edu.tr, <https://orcid.org/0000-0002-4177-688x>.

Dinbilimleri Akademik Araştırma Dergisi
Cilt 22, Sayı 2, 2022
ss. 1183-1208.
<https://doi.org/10.33415/daad.1123529>

db | 22/2

there is a positive correlation between religious attitude and tawakkul ($r=.653$, $p<0.01$), another positive correlation between religious attitude and psychological resilience ($r=.126$, $p<0.05$) and again a positive correlation between tawakkul ($r=.221$, $p<0.01$), which are all significant. Along with that, the data was tested by the scaling model. As a result of the scaling model, the well-fitting criteria of the model were examined and obtained as $CMIN=978,942$, $DF=595$, $p<0,000$, $CMIN/DF=1,645$, $RMSEA=0,041$, $CFI=0,937$, $GFI=0,878$. The well-fitting criteria of the scaling model were met, accordingly. With these results, the prior conditions to be provided so as to discuss mediator effect. Consequently, the total, direct and indirect impact values and the bootstrap confidence intervals of the mediator role of tawakkul for the relationship between religious attitude and psychological resilience were calculated. In this manner, the total impact value was found as $0,1567$, the direct impact value as $-0,0404$ and the indirect impact value as $0,1971$. As a result of the analysis, bootstrap confidence interval values show that tawakkul has a mediator role in this model (LLCI: $0,0760$; ULCI: $0,3283$). That bootstrap confidence interval values does not include 0, which means both values are either positive or negative, means that there is a mediator variable impact. While the direct impact of religious attitude on psychological resilience is negative 04% , if tawakkul is also included in the process, the total impact rises up to the 15% level positively. 15% of this total impact results from the mediator effect of tawakkul. When the changes in the p value in the effect of religious attitude over psychological resilience is observed, it is seen that while it is significant as $.01$ in Model 3, it is found to be $.62$ in Model 2, which makes it insignificant. This shows us that tawakkul has a full mediator effect in the relationship between religious attitude and psychological resilience. Along with that, further findings have been obtained on whether resilience shows difference in terms of gender, age, marital status, level of education and perceived socio-economic circumstances. In this sense, it was seen that the difference between resilience and gender variable is not statistically significant ($t(385)=1,334$; $p>.05$). However, it is seen that there is a positive significant correlation between age and resilience ($r=.234$; $p<.01$). In other words, the level of resilience goes up in accordance with age. In the study, it was seen that the difference between resilience and marital status is statistically significant ($t(385)=2,514$; $p<.05$), as well. When the arithmetic averages are taken into consideration, it is seen that the level of resilience in the married participants is higher compared to that of single participants. As part of the study, it was understood that the difference between resilience and level of education is not statistically significant ($F(3/383)=2,010$; $p>.05$). In terms of Pos Hoc Scheffe results, the source of the difference is between bottom and top, and between below average and top. In other words, the participants with higher perceived socio-economic levels have a significantly higher level of resilience than other participants with low and below average levels of socio-economic levels.

Key Words: Psychology of Religion, Religious Attitude, Tawakkul, Religious Coping, Mental Health.

