



Siyasal Bilgiler Fakültesi Dergisi, (İSMUS), VIII/2 (2023), s. 39-58

GEÇİM VE EKONOMİK BEKLENTİLERİN KARŞILANMASINDA SOYUT KAYNAKLARIN ETKİSİ: AHISKA TÜRKLERİNİN TÜRKİYE'DE BAŞARI HİKAYESİ

Arzu TURAL DİKMEN*
Şerafettin KELEŞ**
Murat DİLMAÇ***

Özet

21. yüzyılda milyonlarca zorla yerinden edilmiş insan, kamp alanlarında veya dışarıda kendilerini ve ailelerini asgari insani yardım ve ev sahibi ülke hükümetleri ve vatandaşlarının katkılarıyla geçindirmeye çalışmaktadır. Zorunlu göçmenler hayatta kalabilmek için maddi ve manevi geçim kaynaklarına muhtaçtır. Finansal varlıklar, mal piyasası, işgücü piyasası ve diğer gelir kaynakları maddi kaynakları oluştururken sosyal sermaye, beşeri sermaye, bilgi ve kültürel kaynaklar manevi kaynakları meydana getirmektedir. Bu çalışma, zorunlu göçmen olan Ahıska Türklerinin sosyal kaynaşma, sosyal sermaye ile geçim ve ekonomik beklentileri arasındaki ilişkiyi konu edinmiştir. Çalışmanın örnekleme Erzincan İli, Üzümlü İlçesine yerleştirilen 269 Ahıska Türkünden oluşmuştur. Çalışmanın yatay kesit verileri tesadüfi örneklem metoduyla evde edilmiş ve Erzincan'da ikamet eden Ahıska Türkleri çalışmanın evrenini oluşturmuştur. Çalışma bulguları, Erzincan'ın Üzümlü İlçesine yerleştirilen Ahıska Türklerinin geçim sorununun olmadığını ve ekonomik beklentilerinin yüksek oranda gerçekleştiğini göstermiştir. Yine, çalışmada Ahıska Türklerinin geçim ve ekonomik beklentilerini karşılayabilmelerinde sosyal kaynaşma ve sosyal sermayelerinin oldukça etkili faktörler olduğu belirlenmiştir. Neticede, yapısal eşitlik modeli bulgularına dayanılarak göçmenlerin sürdürülebilir geçimi ve ekonomik beklentilerinin karşılanmasında fiziki kaynaklar kadar soyut kaynakların da önemli olduğu varılmıştır.

Anahtar Kelimeler: Sosyal Kaynaşma, Sosyal Sermaye, Geçim, Ahıska Türkleri, Yapısal Eşitlik Modellemesi

JEL Kodları: F22, J15, O15

* Dr. Öğr. Üye., Atatürk Üniversitesi, İktisadi ve İdari Bilimler Fakültesi, İktisat, atural@atauni.edu.tr, ORCID: 0000-0003-1616-1792

** Dr. Öğr. Üye., Erzincan Binali Yıldırım Üniversitesi, İktisadi ve İdari Bilimler Fakültesi, İktisat, skeles2580@gmail.com, ORCID: 0000-0002-5147-0825

*** Dr. Öğr. Üye., Atatürk Üniversitesi, Oltu Beşeri ve Sosyal Bilimler Fakültesi, Bankacılık ve Finans, dilmac.murat@gmail.com, ORCID: 0000-0002-2842-9875

THE IMPACT OF INTANGIBLE RESOURCES ON MEETING LIVELIHOOD AND ECONOMIC EXPECTATIONS, THE SUCCESS STORY OF MESKHETIAN TURKS IN TURKEY

Abstract

In the 21st century, millions of forcibly displaced people struggle to support themselves and their families in camps or outside with minimal humanitarian aid and contributions from host country governments and citizens. Forced migrants need material and intangible livelihoods to survive. While financial assets, goods market, labor market and other income sources constitute material resources, social capital, human capital, information and cultural resources constitute intangible resources. This study is about the relationship between social cohesion, social capital, livelihood and economic expectations of Meskhetian Turks who are forced immigrants. The sample of the study consisted of 269 Meskhetian Turks settled in Üzümlü District of Erzincan Province. The cross-sectional data of the study were collected using the random sampling method and Meskhetian Turks residing in Erzincan constituted the population of the study. The study findings showed that the Meskhetian Turks settled in Üzümlü District of Erzincan did not have any livelihood problems and their economic expectations were realized at a high rate. Again, in the study, it was determined that social cohesion and social capital were very effective factors in Meskhetian Turks' ability to meet their livelihood and economic expectations. As a result, based on the findings of the structural equation model, it was concluded that intangible resources are as important as physical resources in meeting the sustainable livelihood and economic expectations of immigrants.

Keywords: *Social Cohesion, Social Capital, Livelihood, Meskhetian Turks, Structural Equality Modeling*

JEL Classification: F22, J15, O15

Giriş

21. yüzyılda savaşlar, çatışmalar ve siyasi olaylar nedeniyle milyonlarca zorla yerinden edilmiş insan, kamp alanlarında veya dışarıda kendilerini ve ailelerini asgari insani yardım ve ev sahibi ülke hükümetleri ve vatandaşlarının katkılarıyla geçindirmeye çalışmaktadır. Çoğu zaman insani yardımlar yetersiz kalmakta, göçmenler ailelerini geçindirebilmek için çok düşük ücretlerle tehlikeli ve çok zorlu işlerde çalışmaya zorlanmaktadır. Zorunlu göçmenlerin geçim arayışları, diğer göçmenler veya göç ettikleri ülkelerdeki fakir ve dezavantajlı gruplardan üç temel zorluk nedeniyle farklılık göstermektedir (Jacobsen, 2014: 100-101). Zorunlu göçmenlerin geçim arayışlarında zorluk yaratan üç temel farklılıktan ilki; tüm zorunlu göçmenler, göç ettiklerinde varlıklarını, aile üyelerinin birçoğunu, birlikte yaşadıkları toplumu ve ülkelerini geride bırakmakta, duygusal ve fiziksel sağlığın kaybı başta olmak üzere birçok travma yaşamaktadır. İkinci zorluk; zorunlu göçmenler ev sahibi ülkedeki, yasal, siyasal ve sosyoekonomik baskı altında kalmaktadır. Zorunlu göçmenler çoğunlukla kamplarda yaşamak zorunda bırakılırlar, seyahat kısıtlamaları yaşarlar, belirli işlerde çalışmalarına izin verilmez ve ticaret yapmalarına kısıtlama getirilir. Üçüncü zorluk; zorunlu göçmenlerin insani yardımlara muhtaç olmasıdır ve yardımların gecikmesi veya kesilmesi başta gıdaya erişim olmak üzere sağlık, eğitim ve insani yaşama şartlarını ortadan kaldırır.

Zorunlu göçmenler hayatta kalabilmek için maddi ve manevi geçim kaynaklarına muhtaçtır. Finansal varlıklar, mal ve işgücü piyasası ve diğer gelir kaynakları maddi kaynakları oluştururken sosyal sermaye, beşeri sermaye, bilgi ve kültürel kaynaklar manevi kaynakları meydana getirmektedir. Özellikle manevi kaynaklar sürdürülebilir bir geçim için maddi kaynaklara köprü kurmaktadır. Sürdürülebilir geçim için farklı sermayeler, varlıklar ve faaliyetlerden oluşan bir sistem modeli gereklidir. O halde zorunlu göçmenler için geçim kaynakları, toprak, hayvancılık veya fiziki sermayeden daha fazlasıdır ki eğitim, sağlık, bilgi, beceri ve deneyim gibi beşeri sermayeyi ve insani ilişkileri potansiyel faydaya çeviren sosyal sermayeyi de içerir. Sosyal ağlar üzerinden maddi kaynaklara ulaşmayı kolaylaştıran sosyal sermaye zorunlu göçmenlerin barınma, iş bulma ve sürdürülebilir geçimini kolaylaştırır (Calhoun, 2010: 1). Sosyal sermaye ve diğer soyut sermaye türlerinden mahrum zorunlu göçmenler maddi geçim kaynaklarına ulaşmakta zorluk çekebilmektedir.

Mesela yasal kısıtlamalar göçmenlerin kendi ülkelerinde edindikleri bilgi, diploma ve becerilerini yani beşeri sermayelerini kullanmalarına engel olabilmektedir. Çalışma izni verilmeyebilmekte, iş kurma izni vatandaşlık alma hakkına bağlanabilmekte veya göçmen olduğu için ayrımcılığa maruz kalabilmektedir. Yine milliyetçi duygular, mülkiyet savunması, yabancı düşmanlığı gibi güdüler din, ırk, cinsiyet, dil, etnik köken gibi belirli sosyal ve fiziksel özellikleri kullanarak zorunlu göçmenlerin geçim kaynaklarına erişimini engelleyebilmektedir. Zorunlu göçmenlerin dışlanması, yoksullaşması, şiddet ve nefret eylemleriyle karşılaşması kolektif sosyal kapanmalarına neden olabilmektedir (De Haan & Zoomers, 2005: 34).

Avrupa'da son yıllarda, "yerleşik/ülke halklarının" iradesinin ve çıkarlarının mutlak önceliğe sahip olması gerektiğini ve yerli olmayan unsurların (göçmenlerin) temelde homojen ulus devleti tehdit ettiğini savunan milliyetçi muhafazakâr ideolojide olan yapılar Avrupa'nın liberal demokrasilerinde daha belirgin ve etkin bir güç kazanmaktadır (Betz & Habersack, 2019; Kokkonen & Linde, 2023: 979). Avrupa'da, giderek artan sayıda göç hareketliliği

vatandaşlar üzerinde endişelerin artmasına neden olmakta siyasi tercihler popülist radikal sağ partilere yönelmekte ve çoğu zaman göçmenlere yönelik şiddet girişimleri desteklenmektedir (Kokkonen & Linde, 2023: 979). Avrupa vatandaşlarının endişelerinde “kültürel tepki” teorisiyle benzerlik taşıyan ancak kültürel değişikliklerden ziyade göçe odaklanan “siyasi demografi” kavramı öne çıkmaktadır (Dennison & Geddes, 2019: 109-111). Siyasi demografi kavramı, temelde ülke yurttaşlarının sahip oldukları toprakların bir kısmında veya tamamında azınlık durumuna düşme ve hâkimiyetlerini kaybetme endişesine dayanmaktadır. Milliyetçi bir refleks olarak her zaman ve her yerde etno-demografik değişim ülkedeki çoğunluk tarafından göçmenlik karşıtlığı bir tepkiye yol açar. Çünkü ülkede demografik yapının değişmesi millet ve toprak (vatan) arasındaki birliği ve hâkimiyeti bozma eğilimi göstermektedir (Kaufmann, 2014: 268). Yine, göç karşıtı olumsuz tutumlar arasında etnik kökene ve dini inanca göre ayrımcılık başta Avrupa ülkeleri olmak üzere bütün dünyada yaygınlaşmaktadır (Brown, 2011: 193). Örneğin Avrupa’da Müslüman ve Araplara gösterilen tavır Ukraynalılara gösterilmemektedir.

Ancak göç karşıtı tutumlardaki artışın temelinde ekonomik faktörler yatmaktadır (Pellegrini vd., 2021: 698). Bazı araştırmalara göre göç alan ülkedeki yurttaşlar, kendi ülkelerinde göçmenlerin varlığının cari ücretleri düşürerek işgücü piyasasını etkileyebileceğini (Mayda, 2006: 515), göçmenlerin iâşe ve geçim masraflarının devlet bütçesinden karşılansının kendileri için daha ağır bir vergi yüküne yol açacağını ve böylece ülkede refah düzeyinin azalacağını iddia etmektedir (Hanson vd., 2007: 28). Böylelikle göç alan ülke vatandaşları refahlarındaki düşüşleri ve işsizliği göç olguna bağlamakta ve zorunlu göçmenlere karşı hoş olmayan tavırlar sergilemektedir. Bu süreçte zorunlu göçmenler maddi ve manevi birçok sıkıntıya uğramaktadır. Böylece göçmenler özellikle zorunlu göçmenler iltica ettikleri yeni ülkelerde yeni baskı, şiddet ve sıkıntıya maruz kalmaktadır.

Bu şiddet, baskı ve sıkıntı yaşayan zorunlu göçmen halklardan birisi de Ahıska Türkleridir. Ahıska Türkleri İkinci Dünya Savaşı sonrası yurtlarından sürgün edilmişler ve 21. yüzyılda da devam eden bu zorunlu göçleri birçok ülkede sıkıntı yaşamalarına neden olmaktadır. Güney Gürcistan’da yaşayan Ahıska Türkleri, Türkiye sınırına yakın olmaları nedeniyle ve Rusya’nın güvenlik endişeleriyle Stalin tarafından 1944’te Orta Asya cumhuriyetleri Kazakistan, Kırgızistan ve Özbekistan’a sürgün edilmişlerdir (Aydingün, 2002: 49). Gürcistan sınırları içerisinde yer alan Ahıska, Adıgön, Ahılkelek, Aspinza ve Bogdavovka ilçeleri ve 220 köyden yaklaşık 91000 Ahıska Türkünden Özbekistan’a 55500’ü, Kazakistan’a 29500’ü ve Kırgızistan’a 11000’i yerleştirildi (Hasanoğlu, 2016: 6). Özbekistan’ın Fergana Şehrine yerleştirilen Ahıska Türkleri ile Özbekler arasında 1989 yılında 112 kişinin hayatını kaybettiği istenmeyen çatışmalar yaşandı ve binlerce Ahıska Türkü Özbekistan’ı terk etti (Hasanoğlu, 2016: 6). Yaşanan bu etnik çatışmanın nedenlerine inildiğinde; Özbek gençlerin yüksek işsizlik oranı, temel ihtiyaç maddelerinde ülke düzeyinde ciddi sıkıntı yaşanması, konut ve barınma sıkıntısı, etnik azınlıklara uygulanan kültürel kısıtlamalar, sosyal adaletsizlikler, milliyetçi ve göçmen karşıtı söylemlerin itibar görmesi, demografik yapının değişmesi ve ağırlaşan yaşam koşulları olduğu görülmektedir (Amelin, 2010; Hasanoğlu, 2016: 6; Devrisheva, 2019). Fergana olaylarından sonra Ahıska Türklerinden bir kısmı Rusya içerisine, Gürcistan’ın Krasnodar bölgesine ve Ukrayna’nın Kırım bölgesine yerleştirildi. Krasnodar’a yerleştirilen Ahıska Türkleri burada ayrımcılığa, fiziksel ve psikolojik şiddete maruz kaldı, Azerbaycan ve sonrada Türkiye’ye göç etti (Hasanoğlu, 2016: 6). Yine, Kırgızistan’a yerleştirilen Ahıska Türkleri de şiddet ve dışlamalara maruz kaldı. Ahıska Türklerinin yoğunlukta bulunduğu Mayevka köyünde etnik çatışmalar meydana geldi, Ahıska Türklerinin evleri

ve işyerleri yakıldı, topraklarına el konuldu ve silahlı saldırılara maruz kaldı. 2010 yılında yaşanan bu şiddet eylemlerinin altında da ekonomik kriz, işsizlik, barınma sorunu ve milliyetçi akımların artması etkili olmuştur. Kırgızistan'daki Ahıska Türkleri de anavatan olarak bildikleri Türkiye'ye göç etmek zorunda bırakılmıştır (Aliyev, 2015: 269). Yine bu süreçte Kazakistan, Almanya ve ABD'ye mülteci olarak kabul edilen Ahıska Türklerinden bir kısmı ekonomik yapıya sosyal uyum sağlayamadıklarından sıkıntı yaşamışlardır.

Son olarak, 2014 yılında Rusya ve Ukrayna arasında süren çatışmalar ve Rusya'nın Kırım Özerk Cumhuriyeti'ni ilhaki buraya daha önce yerleştirilen Ahıska Türklerinin yaşamlarını tehdit etmeye başladı. Ukrayna'da Herson, Donetsk ve Kırım bölgesinde 9000'in üzerinde Ahıska Türkü yaşamaktaydı. Savaş alanı içerisinde kalan riskli bölgede bulunan ve Türkiye'ye göç etmek isteyen Ahıska Türkleri 2015 yılından itibaren mülteci olarak kabul edilerek başta Erzincan olmak üzere çeşitli illere yerleştirildi. Erzincan'a yerleştirilen Ahıska Türklerine geçimlerini idame edebilecekleri tarım arazileri, iş ve barınma olanakları sağlandı (Keleş & Kaya, 2023: 360).

Ahıska Türklerinin son durağı Türkiye olmuştu ve anavatan olarak kabul ettikleri bu topraklarda hayatlarını devam ettirmeleri gerekiyordu. Kendilerine maddi kaynaklar sağlanmıştı ve artık bir yere tutunmanın manevi kaynakları olan sosyal kaynaşma ve sosyal sermaye edinmeleri gerekiyordu.

Zorunlu göçmenlerin hayatta kalabilmeleri ve geçimlerinin sürdürülebilirliği için yerel halkla kaynaşma (uyum) ile güven ve dostane ilişkilere dayalı sosyal sermaye elzemdir. Sosyal kaynaşma farklı etnik gruplardan ve bölgelerden göç alan çağdaş ülkelerde (toplumlarda) çok kültürlü oluşumların sürdürülemez olduğu görüldüğünden sosyoekonomik zorlukları aşmak için politik bir hedef olarak görülmektedir (Gozdecka vd., 2014: 56). Türkiye, Ortadoğu'da, Afganistan, Kafkasya ve Balkanlardaki iç çatışma ve savaşlardan etkilenen farklı etnik yapı ve dini inançlardan milyonlarca mültecinin sığınağı haline gelmiştir. Türkiye, yakın coğrafyasında devam eden savaşlar, geleceğe dair siyasi belirsizlikler nedeniyle benzeri görülmemiş mülteci akımlarını karşılamak için yasal, politik ve ekonomik açıdan hazırlıksız yakalanmıştır. Sosyal kaynaşma, savaşlardan kaçan başta Suriyeliler olmak üzere zorunlu göçmenlerin sığındığı Türkiye gibi ülkelerde göçmen iskânı sağlamada Avrupa Birliği (AB) ve Birleşmiş Milletler (BM) organları tarafından desteklenen baskın paradigma dönüşmüştür. BM vizyonu kapsamında sosyal kaynaşma, "mülteciler ve ev sahibi toplumlar arasında barışçıl ilişkileri teşvik etmek için diyalog ve iş birliği" ve "mülteciler arasında toplumlararası barışçıl ilişkileri teşvik etmek" fırsatlarını içeren bir çerçevesi geliştirmeye doğru olunlaşmıştır (Ozcurumez & Hoxha, 2020: 2).

Sosyal bilimlerde, etnik çeşitlilik ve sosyal kaynaşma arasındaki etkileşime yönelik geniş bir literatür vardır. Etnik yapı, bir coğrafi sınır içindeki bir toplumun etnik bileşimini tanımlar. Göçler nedeniyle etnik çeşitlilik oluşmakta ulus devletlerde homojen kabul edilen etnik yapı değişebilmektedir (Albarosa & Elsner, 2022: 3). Literatürde sosyal kaynaşma ve etnik çeşitliliğin olası etkileri Çatışma Teorisi (Putnam, 2007) ve Temas Hipotezi (Allport, 1954; Pettigrew & Tropp, 2006) olarak bilinen iki baskın teoriyle açıklanmaktadır. Çatışma teorisi, çeşitli etnik grupların varlığının, hem kıt kaynaklar üzerinde gruplar arası rekabeti artacağı hem de grup içi paylaşılan sosyal normları zayıflatacağı ve böylece topluma olan genel güvenin ve bağlılığın azalmasının sosyal kaynaşmayı bOCAcağını öngörmektedir (Sc-heepers vd, 2002; Putnam, 2007; Van der Meer & Tolsma, 2014). Çatışma Teorisi'nin tam

tersi olan Temas Hipotezi ise uygun koşulların mevcut olması halinde, farklı etnik, dini ve sosyal çeşitliliğe sahip toplumlarda farklı grupların üyeleri arasındaki temasın yoğunlaşacağını, dolayısıyla güveni ve sosyal kaynaşmayı artıracığını savunur (Allport, 1954). Ancak her iki teoride de bireylerin, diğer etnik, dini veya sosyal grup üyelerinden çok, kendi etnik veya sosyal grup üyeleriyle özdeşleştiği fikri hâkimdir.

Sosyal kaynaşma, göç nedeniyle bir coğrafyada değişen etnik ve ırksal yapıyı ve çeşitliliği içselleştiren ve herkesi kucaklayan ortak bağ noktaları oluşturma ve kapsayıcı hedefler etrafında bütünleştirme sürecidir (Galabuzi & Teelucksingh, 2010: 6). Batı ülkelerinde yapılan birçok araştırma, başarılı bir sosyal kaynaşmaya, göçmenler ve göç alan nüfuslar arasındaki kültürel farklılıkların varlığı tek başına bir engel teşkil etmediğini ortay koymaktadır. Topluluk içinde bireyler arasında karşılıklı destek ve dayanışma oluşturma başarılı bir sosyal kaynaşmanın temeli olabileceği kabul edilmektedir (Berry vd., 2006; Banting vd., 2007; Galabuzi & Teelucksingh, 2010: 6).

Göçmenlerin sürdürülebilir geçime erişmesi ve ekonomik beklentilerini karşılaması üzerinde sosyal sermaye de önemli bir etkidir. Sosyal sermaye, toplulukta yaşamın farklı yönleri üzerinde ölçülebilir etkilere sahiptir ve bireylerin hedeflerine varmalarında bir manivela görevi üstlenmektedir (Putnam, 2010: 23). Sosyal sermaye, bireylere daha iyi sağlık hizmeti alma (Carlson & Chamberlain, 2003: 330), başarılı bir eğitim (Coleman, 1988), daha adil bir gelir dağılımı (Kawachi, 1999), çocukların eğitim, iş, refah ve istikbalinin iyileştirilmesi (Healy & Côté, 2001), işlem maliyetlerinin düşürülmesi ve ekonomik başarı artışı (Fukuyama, 1995) ve barınma, işe girme ve mutlu bir topluluk (Woolcock, 2000) için fırsat ve imkân sağlar. Sosyal sermaye aynı zamanda beşeri sermaye ve kültürel sermayeyle de yakından ilişkilidir ve topluluk saygınlığı, törenler ve kutlamalarla topluluk üyelerini birbirine bağlar (Gould & Hijzen, 2016).

Ancak bazen sosyal sermaye sosyal kapanma ve izolasyon gibi olumsuz neticelere de fırsat verebilir (Putnam, 2007; Putnam, 2010: 23). Bağlayıcı sosyal sermaye olarak adlandırılan homojen, yani benzer geçmişe veya çıkarlara sahip olanlar arasındaki ilişkiler veya bağlar çok yüksek olursa, heterojen, yani farklı etnik köken, ırk, sınıfsal ilişkiler veya bağlar olarak tanımlanan birleştirici (köprü kuran) sosyal sermaye gelişmez, sosyal kapanma meydana gelir ve bireyler toplumun geneliyle ilişki kuramaz (Greeley, 1997: 590).

Sosyal sermaye karşılıklı derin bir güveni içerir. Böylece, güvene dayalı sosyal ağlar veya ilişkiler, siyasi kurumlar, işgücü piyasaları, sağlık sistemi ve eğitim sistemi gibi daha geniş yapısal bağlamlarda bireysel ve grup etkileşimlerinde sosyal bir işlevi yerine getirir. Sosyal ağlar aynı zamanda sosyal tanınmayı ve sosyal kabulü de sağlar ve kişisel çıkarların ötesinde insan eylemlerine atfettiği değer, haysiyet ve aidiyet duygusunu geliştirir (Fukuyama, 1995; Wilson & Chiveralls, 2004). Zorunlu göçmenler de diğer insanlar gibi geçinmek ve zorunlu ihtiyaçlarını karşılamak için ekonomik getiri sağlayacak iş ve gelir kaynaklarına ihtiyaç duyar.

Zorunlu göçmenlerin temel problemi sürdürülebilir geçim ve temel ihtiyaçlarının karşılanmasıdır. Bu çalışma zorunlu göçmenlerin göç ettikleri ülkelerde ekonomik beklentileri ve bu ekonomik beklentilerini karşılamada sosyal kaynaşma ve sosyal sermayenin etkisini ortaya koymaya çalışmıştır. Erzincan yerleşkesindeki Ahıska Türklerine barınmaları için konut, işlemleri için toprak, hayvancılık yapmak isteyenler için ahır ve hayvan Türk

Devleti tarafından sağlanmıştır. İhtiyaç duydukları manevi (soyut) kaynaklar olan “Sosyal Kaynaşma” ve “Sosyal Sermaye” kendi çabalarıyla ve istekleriyle elde edebilecekleri kaynaklardır. Fiziki kaynaklara sahip olan Ahıska Türkleri, yerel halkla kuracakları komşuluk ilişkileri, karşılıklı güven ve hoşgörü ile sosyal sermaye yaratabilecekler ve sosyal kaynaşma sağlayabileceklerdir. Çalışmanın temel hipotezi; “zorunlu göçmenlerin sürdürülebilir geçim ve ekonomik beklentilerini karşılayabilmelerinde yerel halkla sosyal kaynaşmaları ve sosyal sermayeleri arasında doğrusal (pozitif) yönlü yüksek düzeyde ilişki vardır.” şeklinde oluşturulmuştur. Çalışmanın nicel verileri Erzincan’ın Üzümlü ilçesine yerleştirilen Ahıska Türkleriyle gerçekleştirilen anket verilerinden elde edilmiştir. Çalışmada ampirik analizler Yapısal Eşitlik Modellemesi ile gerçekleştirilmiştir.

Göç olgusu ve göçmenlerin sürdürülebilir geçimi küresel bir soruna dönüşmüştür. Hükümetler ve bilim insanları bu soruna çözüm aramak için çalışmaktadır. Çalışma, konuya yaklaşımı, kurgusu ve ampirik bulgularıyla bu soruna çözüm için alternatif öneriler sunmaktadır. Küresel bir sorun olan göçmenlerin geçimlerinin sürdürülebilirliği dünya ülkeleri ve 10 milyonun üzerinde göçmen barındıran bir ülke olan Türkiye için stratejik kararlar alma ve politika geliştirmede yol gösterme açısından önemlidir. Ayrıca çalışma, konuya bakış açısı, kurgusu, yöntemi ve bulgularıyla bilimsel literatüre önemli katkılar sunmaktadır.

1. Materyal ve Metot

1.1. Materyal

Zorunlu göçmenlerin geçim ve ekonomik beklentilerini konu edinen çalışmanın nicel verileri Erzincan İli, Üzümlü İlçesi’ne Ukraynadan getirilerek yerleştirilen Ahıska Türkleriyle gerçekleştirilen anket çalışmasından elde edilmiştir. Erzincan’a yerleştirilen yaklaşık 3500 Ahıska Türkü çalışmanın evrenini oluşturmuştur ve tesadüfi örneklem yöntemiyle 269 yetişkin birey örnekleme yer almıştır. Anket çalışmasına katılan 269 Ahıska Türkünün 131’i kadın 138’i erkektir. Ankete katılanların %75.5’i evli, %24.5 bekâr; %21.2’si 4 ve üstü çocuk sahibi, %25.3’ü 3 çocuk sahibi, %21.6’sı 2 çocuk sahibi, %14.5’i tek çocuk sahibidir ve %17.5’ çocuk sahibi değildir. Katılımcıların eğitim durumu; %48’ ilköğretim, %31.2’si lise, %8.9’önlisans, %9.3’ü lisans ve %2.6’sı lisansüstü eğitim şeklindedir. Yine katılımcıların %82,4’ü tarımla iştiğal ederken geri kalanlar farklı meslek gruplarında çalışmaktadır.

Anket çalışmasıyla gerçekleştirilen birincil yatay kesit veriler Yapısal Eşitlik Modellemesi ile analiz edilmiştir. Veri analizinde LISREL 8.72 ve SPSS 21 paket programları kullanılmıştır.

1.2. Metot

Yapısal Eşitlik Modeli (YEM) çoklu nedensellik içeren ve birçok parametreden oluşan yapılar arasındaki ilişkileri analiz etmede kullanılmaktadır. Yapısal Eşitlik Modeli, başta anket yöntemi olmak üzere farklı tekniklerle toplanan verilerle, kurgulanmış hipotetik bir modelde, gözlenen (ölçülen) değişkenler vasıtasıyla gizil (ölçülemeyen) değişkenler arasındaki korelasyonel ve nedensel ilişkileri test eder (Keskin & Keleş, 2018: 1856). Yapısal Eşitlik Modeli gerçek hayatta var olduğu kabul edilen ilişkileri kurgu modele indirgerek gizil değişkenler arasında var olan nedensel yapıyı ölçmeye ve anlamaya odaklanır.

Yapısal Eşitlik Modeli analizinin temel amacı araştırmancın hipotezlerini test etmektir. Bu amaçla her bir gözlenen değişkenin ortalamaları, varyansları ve kovaryansları kullanılmaktadır. Hipotezler, gerçek hayatta var olduğu kabul edilen ve hipotetik modelde gizil değişken olarak yer alan parametreler arasında ilişkilerin yönü ve etkisini ifade eder. Yine hipotezler, gözlemlenen değişken sayısından daha küçük bir dizi faktör yükü, regresyon yolları gibi yapısal öğeyle ortaya konulur. Yapısal eşitlik modelleri eşanlı denklem modelleri olarak da bilinir, geleneksel çok değişkenli doğrusal modellerden farklı olarak, bir regresyon denklemindeki bağımlı değişkeni, başka bir denklemde bir bağımsız değişken olarak görünebilir (Keleş & Kaya, 2023: 360). Yapısal Eşitlik Modelindeki değişkenler, doğrudan veya araçlar olarak karşılıklı birbirini etkileyebilir. Yapısal eşitlik modeli denklemlerinde çok sayıda değişken arasında nedensel ilişkiler tespit edilir (Fox, 2002: 2).

1.3. Hipotetik Model ve Gizil Değişkenler

Bu araştırma küresel bir soruna dönüşen zorunlu göçmenlerin sürdürülebilir geçim ve ekonomik beklentilerini ve bu beklentileri karşılama da soyut kaynaklar olarak ifade edilen sosyal kaynaşma ve sosyal sermaye arasındaki ilişkiyi hipotetik bir modele dönüştürmektedir. Hipotetik modelin dışsal gizil değişkenleri “Sosyal Kaynaşma [SK]” ve “Sosyal Sermaye [SS]”, içsel gizil değişkeni “Geçim ve Ekonomik Beklentiler [EB]” olarak belirlenmiştir. Çalışmanın doğrusal regresyon denklemi (1) ve hipotetik model Şekil 1.1’de gösterilmiştir.

$$GEB = \gamma_1 SK + \gamma_2 SS + \epsilon$$

(1)

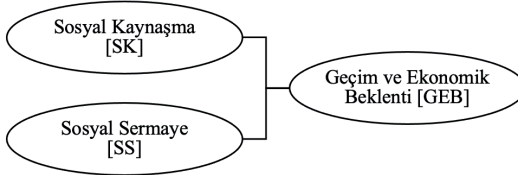

Şekil 1.1: Geçim ve ekonomik beklenti hipotetik model

1.3.1. Sosyal Kaynaşma [SK]

Sosyal kaynaşmanın bireysel düzeyde iki göstergesi olduğu ifade edilmektedir (Friedkin, 2004: 410). Birincisi, toplulukta kalma arzuları ve niyetleri, toplulukla özdeşleşme ve topluluğa bağlılığı ifade eden aidiyet tutumlarıdır. İkincisi ise sadakat ve birlikteliği gösteren toplulukla ve topluluğu oluşturan bireylerle olan ilişkilerde samimiyet ve birlikte bulunmaktan duyulan memnuniyettir. Çalışmada yer alan ölçekler çalışma sahası ve katılımcıların özellikleri dikkate alınarak, çalışma ekibi tarafından ve çalışmaya yönelik orijinal şekilde oluşturuldu. Sosyal kaynaşmada bireyler grup normlarına uyarlar ve birbirlerine bağlılığı davranış ve niyetleriyle ortaya koyarlar. Sosyal Kaynaşma ölçüm soruları 5’li likert yapıdadır ve “Kesinlikle katılmıyorum=1, Katılmıyorum =2, Orta derecede katılıyorum =3, Katılıyorum =4 ve Kesinlikle katılıyorum =5 puan almıştır. Ölçek aşağıdaki 8 sorudan oluşmaktadır:

- C1 Buranın (Üzümlü) insanına itimat edilir.
 C2 Buradaki (Üzümlü) insanlarla pek çok ortak yönümüz vardır.
 C3 Buradaki (Üzümlü) insanlara karşı bir sadakat duyuyorum.
 C4 Burayı (Üzümlü) seviyorum.
 C5 Burada kendimi değerli hissediyorum.
 C6 Burada (Üzümlü) rahat bir yaşamım var.
 C7 Bir ömür burada (Üzümlü) yaşamak istiyorum.
 C8 Kendimi buraya (Üzümlü) ait hissediyorum.

1.3.2. Sosyal Sermaye [SS]

Topluluğu oluşturan bireyler arasında ortak değerler, normlar, gönül bağları, iletişim ağları ve karşılıklı güven esasına dayalı birliktelik sosyal sermaye olarak ifade edilmektedir (Putnam, 1995). Ortak değerlerle birbirine bağlanmış olan topluluklar işbirliği yaparlar, kopmazlar, ayrılmazlar ve birlikte yaşama kültürüne ererler. Böylelikle sosyal sermaye, toplumu oluşturan her bir birey için fayda sağlayan stok bir kaynağa evrilir (Krishna, 2000: 72-73), ancak diğer stok kaynakların aksine kullandıkça azalmayan kamusal bir kaynağa dönüşür (Ostrom, 1996). Sosyal sermaye, ilişki ağları ve sivil katılımı kamusal alanda resmi ve özel ilişkilerle bireylerin tanınmalarını ve birbirlerini tanımalarını sağlayarak karşılıklı güveni, kurumsal yapıya ve sisteme güveni, genel güveni ve özgüvene artırır (Mohan & Mohan, 2002: 193). Formel ve enformel ilişkiler güvene dayalı olduğu için güven düzeyinin tespiti sosyal sermayeyi ölçmenin en kestirme yolu olarak görülmektedir. Sosyal Sermaye ölçeği yukarıda bahsi edilen literatür dikkate alınarak çalışmaya mahsus ve orijinal nitelikte olup 5'li likert yapıdadır ve ölçek aşağıdaki 9 sorudan oluşmaktadır.

- S1 İnsanların çoğu dürüst ve güvenilirdir.
 S2 Türk devletine güvenirim.
 S3 Üzümlü halkı gerçekten dürüst ve güvenilirdir.
 S4 Burada (Üzümlü) edindiğim arkadaşlarım güvenilir kişilerdir.
 S5 Üzümlü halkı bana karşı dürüsttür.
 S6 Üzümlüde antlaşmalar adilce olur.
 S7 Üzümlü halkı kimsenin hakkını yemez.
 S8 Üzümlü halkı verdiği sözü yerine getirir.
 S9 Alışverişlerimi genelde Üzümlü esnafından yaparım.

1.3.3. Geçim Ekonomik Beklenti [EB]

Zorunlu göç, savaş, çatışma, siyasi nedenlerden dolayı bireylerin hayatta kalabilmek için ülkelerini terk etmelerini ve yeni bir ülkede zor şartlar altında yaşama tutunmalarını ifade ettiğinden zorunlu göç edenler hayatta kalabilmek için gerekli gıda, sağlık, eğitim ve diğer yaşam gereksinimlerinin asgarisine razıdır. Bir iş ve barınak, çocukların eğitimi, hastalandığında tedavi olabilmek ve geçinmek yeterlidir. Zorunlu göçmenler genellikle kariyer, prestij ve yüksek gelir elde etme peşinde değildir (Kleist, 2020). Geçim Ekonomik Beklenti ölçeği çalışmaya mahsus ve orijinal olup aşağıdaki 5 sorudan oluşmakta ve 5'li likert yapıdadır:

- L1 Buranın (Üzümlü) bana ve aileme ekonomik ve sosyal katkısı daha fazla olacaktır.
L2 Burada (Üzümlü) refah seviyesi yükseldi.
L3 Burada geçim daha kolaydır.
L4 İş imkânları burada (Üzümlü) daha iyi.
L5 Ekonomik durumum burada (Üzümlü) daha iyiye gidiyor.

2. Bulgular

2.1. Yapısal Eşitlik Modeli Analizi Sonuçları

Yapısal Eşitlik Modeli doğrulayıcı ve açıklayıcı faktör analizlerinden oluşmaktadır. Doğrulamalı faktör analizi (DFA); gizil değişkenler ile gözlenen değişkenler arasındaki çoklu regresyonel ve nedensel ilişkileri açıklamak için yapılmaktadır (Bordens & Abbott, 2014). Bundan başka doğrulamalı faktör analizi (DFA), hipotetik modellerle gösterilen teorik ilişkileri, kesit verilerden sağlanan gözlenen değişkenler ve bu gözlenen değişkenlerle ölçülen gizil değişkenler arasındaki ilişkileri test eder (Weston & Gore Jr, 2006).

Doğrulamalı Faktör Analizleri (DFA) için LISREL 8.72 paket programı kullanılmıştır. Modeldeki gözlenen değişkenlerin “standardize edilmiş faktör yük değerleri” ve “t” değerleri DFA ile hesap edilmiştir. Yine SPSS 21 paket programı ile Cronbach’s Alpha Katsayısı, ortalaması ve standart sapması hesaplanmıştır. Tablo 2.2’de gözlenen değişkenlerin kodu, anketeye verilen cevapların aritmetik ortalaması, standart sapması, DFA ile ölçülen standardize edilmiş faktör yük değerleri ve “t” değerleri toplu olarak verilmiştir.

Tablo 2.2: Gözlenen değişkenlere ait ölçüm değerler

Gözlenen Değişkenler	Ortalama	Standart Sapma	Cronbach’s Alpha Değeri	Standardize edilmiş faktör değerleri	t değeri
<i>Sosyal Kaynaşma [SK]</i>					
C1	2,8522	1,14660	,936	0.51	8.40
C2	2,9261	1,12991	,937	0.43	7.06
C3	3,1576	1,11461	,935	0.55	9.29
C4	3,6158	1,11255	,937	0.68	12.04
C5	3,3793	1,09859	,936	0.77	14.25
C6	3,3300	1,17078	,937	0.75	13.79
C7	3,2069	1,17168	,936	0.77	14.29
C8	3,3892	,98568	,938	0.68	12.01
<i>Sosyal Sermaye [SS]</i>					
S1	2,4089	1,34802	,938	0.48	8.01
S2	3,8374	1,20156	,938	0.33	5.30
S3	3,0640	1,33900	,936	0.65	11.51
S4	3,6305	1,15461	,939	0.41	6.62
S5	2,8227	1,18492	,935	0.80	15.14
S6	2,6108	1,15668	,935	0.83	16.15
S7	2,6256	1,17217	,936	0.84	19.12
S8	2,6256	1,11148	,937	0.73	13.29
S9	3,2020	1,19553	,938	0.55	9.32
<i>Geçim ve Ekonomik Beklenti [GEB]</i>					
L1	3,1921	1,10244	,935	0.78	14.59
L2	3,0148	1,07389	,935	0.72	13.02
L3	2,9163	1,08905	,936	0.79	14.78
L4	2,8768	1,31992	,937	0.72	13.18
L5	3,0542	1,13540	,936	0.80	15.05

Tabloda yer alan sonuçlara bakıldığında gözlenen değişkenlerin “t” değerleri ± 1.96 ’dan büyük bulunmuştur ve değişkenler %95 güven sınırları içerisinde istatistikî olarak önemlidir. Ki-kare/serbestlik derecesi (X^2/df) değeri 3.28, p değeri $p < 0.0000$ ve RMSEA değeri 0,092 olarak bulunmuştur ve modelle gözlenen değişkenler arasında iyi bir uyumun olduğu saptanmıştır. Gözlenen değişkenlerin Cronbach’s Alpha değerleri 0.900 üzerinde tespit edilmiş ve ölçüklerin yüksek güvenilirlikte olduğu saptanmıştır.

Açıklayıcı Faktör Analizi (AFA) ile gizil değişkenler arasındaki açıklayıcı ve nedensel ilişkiler test edilir. AFA’da gözlenen ve gizil değişkenler bir modelde toplu şekilde bulunur ve gizil değişkenler arasındaki ilişkiyi gösteren regresyon değerleri katsayısı ve yönü gözlenen değişkenler tarafından belirlenir (Raykov & Marcoulides, 2006). Bütünleşik bir model olan AFA; bağımlı (gizil) ve bağımsız (gözlenen) değişken içermesiyle kanonik korelasyon yönünü ve değişkenler arasındaki nedensel ilişkileri tanımlaması regresyon analizini yönünü kapsar (Tabachnick, Fidell, & Ullman, 2007).

Çalışmada içsel gizil değişken olan Geçim ve Ekonomik Beklentiler [GEB] beş gözlenen değişkenle ölçülmüştür. Geçim ve Ekonomik Beklentiler içsel gizil değişkenini etkileyen iki dışsal gizil değişken bulunmaktadır. Bu dışsal gizil değişkenlerden Sosyal Kaynaşma [SK] sekiz gözlenen değişkenle ölçülmüştür. Diğer dışsal gizil değişken Sosyal Sermaye [SS] ise dokuz gözlenen değişkenle hesap edilmiştir. Şekil 2.1’de Geçim ve Ekonomik Beklentiler yapısal modeli yani AFA sonuçları verilmiştir.

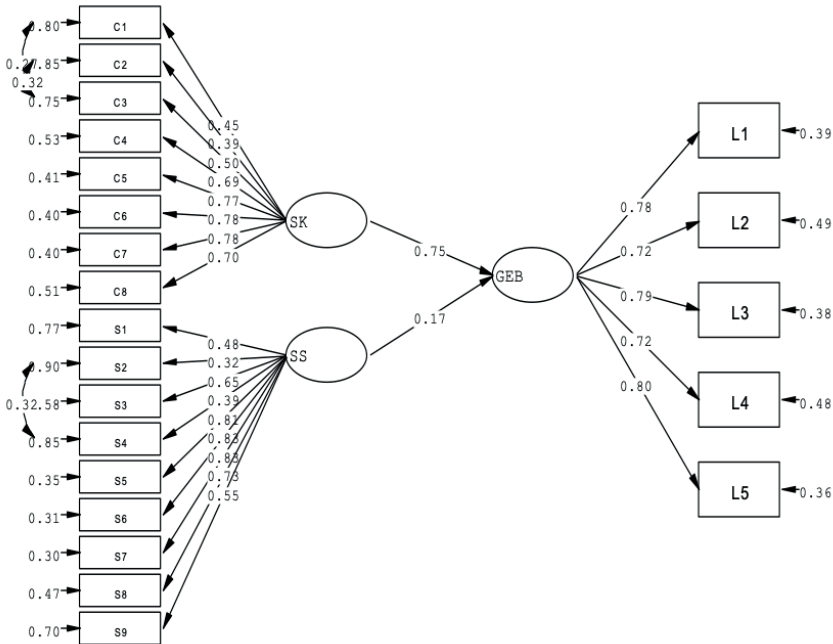

Chi-Square=667.40, df=203, P-value=0.00000, RMSEA=0.092

Şekil 2.1: Geçim ve Ekonomik Beklentiler AFA modeli regresyon katsayıları

Şekil 2.2’de Geçim Ekonomik Beklentiler yapısal modeli (AFA) “*t*” değerleri gösterilmiştir. Modelde yer alan gizil ve gözlenen bütün değişkenlerin “*t*” değerleri ± 1.96 ’dan büyük olduğu için %5 önem seviyesinde istatistikî olarak önemli bulunmuştur.

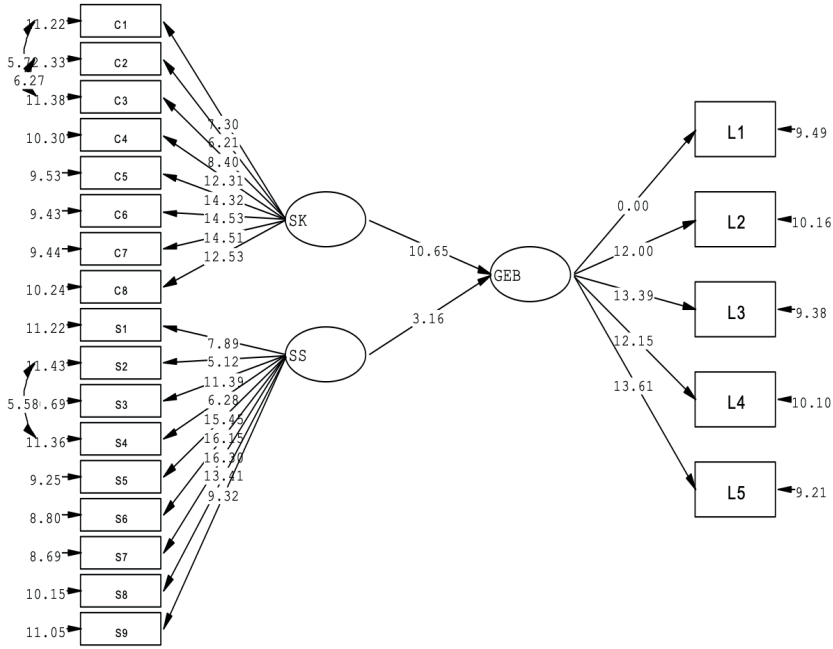

Chi-Square=667.40, df=203, P-value=0.00000, RMSEA=0.092

Şekil 2.2: Geçim Ekonomik Beklentiler yapısal modeli (AFA) “*t*” değerleri

Açıklayıcı Faktör Analizi (AFA) sonuçları çalışma örneklemini oluşturan Ahıska Türklerinin geçim sorununun olmadığını ve ekonomik beklentilerinin yüksek oranda gerçekleştiğini göstermektedir. Geçim ve Ekonomik Beklentiler [GEB] içsel gizil değişkeninin gözlenen değişkenleri sırasıyla; “L1 Buranın (Üzümlü) bana ve aileme ekonomik ve sosyal katkısı daha fazla olacaktır. ($\lambda = 0.78$; $t = 14.59$)”, “L2 Burada (Üzümlü) refah seviyesi yükseldi. ($\lambda = 0.72$; $t = 12.00$)”, “L3 Burada geçim daha kolaydır. ($\lambda = 0.79$; $t = 13.39$)”, “L4 İş imkânları burada (Üzümlü) daha iyi. ($\lambda = 0.72$; $t = 12.15$)” ve “L5 Ekonomik durum burada (Üzümlü) daha iyiye gidiyor. ($\lambda = 0.80$; $t = 13.61$)”. Gizil değişkenlere ait her bir gözlenen değişken vektörünün katsayısı veya gözlenen değişkene ait standardize edilmiş faktör yük değeri olan λ (lambda) değerleri ve “*t*” değerleri pozitif yönde ve çok yüksek değerdedir. Bu durum Ahıska Türklerinin geçim sorununun olmadığını ve ekonomik beklentilerini gerçekleştirdiklerini göstermektedir.

Şekil 2 ve Şekil 3’de yer alan modelin Açıklayıcı Faktör Analizleri (AFA) Geçim ve Ekonomik Beklentiler ile Sosyal Kaynaşma ve Sosyal Sermaye arasındaki ilişkiyi göstermektedir.

Sosyal Kaynaşma ve Sosyal Sermaye dışsal gizil değişkenleri Geçim ve Ekonomik Beklentiler içsel gizil değişkenini pozitif yönde ve yüksek ve orta derecede etkilemektedir. Aşağıda analiz sonucu değerleri verilmiştir.

$$GEB = 0.75SK + 0.17SS, \varepsilon = 0.30, R^2 = 0.70$$

$$(0.070) \quad (0.055) \quad (0.054)$$

$$t = 10.65 \quad 3.16 \quad 5.56$$

“Sosyal Kaynaşma [SK]” dışsal gizil değişkeni “Geçim ve Ekonomik Beklentiler [GEB]” içsel gizil değişkenini pozitif yönde çok yüksek derecede etkilemektedir ($\gamma = 0.75$; $t = 10.65$). Burada ($\gamma = \text{gama}$) gizil değişkenler arasında vektörün (regresyon) katsayısıdır ve pozitif yönde, çok yüksek bir değerdedir. “Sosyal Kaynaşma [SK]” dışsal gizil değişkeninin en önemli gözlenen değişkenleri “C5 Burada kendimi değerli hissediyorum. ($\lambda = 0.77$; $t = 14.32$)” ve “C6 Burada (Üzümlü) rahat bir yaşamım var. ($\lambda = 0.78$; $t = 14.53$)” ve “C7 Bir ömür burada (Üzümlü) yaşamak istiyorum. ($\lambda = 0.78$; $t = 14.51$)” olarak bulunmuştur.

Yine “Sosyal Sermaye [SS]” dışsal gizil değişkeninin “Geçim ve Ekonomik Beklentiler [GEB]” içsel gizil değişkenini pozitif yönde orta derecede ($\gamma = 0.17$; $t = 3.16$) etkilediği tespit edilmiştir. “Sosyal Sermaye [SS] dışsal gizil değişkeninin en önemli gözlenen değişkenlerinin “S5 Üzümlü halkı bana karşı dürüsttür. ($\lambda = 0.81$; $t = 15.45$)”, S6 Üzümlüde antlaşmalar adilce olur. ($\lambda = 0.83$; $t = 16.15$)” ve “S7 Üzümlü halkı kimsenin hakkını yemez. ($\lambda = 0.83$; $t = 16.30$)” olduğu tespit edilmiştir.

Gerçek hayatta var olduğu kabul edilen ve çalışma için kurgulanan model ile sahadan elde edilen verilerin uygunluğu test etmek için uyum indeksleri kullanılmaktadır. Modelin analiz edilmesiyle bulunan uyum indeksleri referans değerlere ne kadar yakınsa model ile model ölçmek için kullanılan veriler arasında o derece iyi uyum söz konusudur (Kline, 2015). Analizlerden elde edilen uyum indeks değerleri referans değerler içerisinde olmalıdır. Tablo 3’te modelin uyum indeksleri yer almaktadır.

Tablo 2.2: Geçim ve Ekonomik Beklentiler YEM uyum indeksleri

Uyum indeksi	Model değeri	Referans Değerleri
χ^2 /df	3.28	$0 \leq \chi^2 /sd \leq 5$
RMSEA	0.092	$0.00 \leq RMSEA \leq 0.10$
GFI	0.90	$0.90 \leq GFI \leq 1$
AGFI	0.85	$0.85 \leq AGFI \leq 1$
NFI	0.93	$0.90 \leq NFI \leq 1.00$
NNFI	0.94	$0.90 \leq NNFI \text{ (TLD)} \leq 1.00$
RFI	0.92	$0.90 \leq RFI \leq 1.00$
CFI	0.95	$0.90 \leq CFI \leq 1.00$
IFI	0.95	$95 \leq IFI \leq 1.00$

Uyum indeksleri çalışma modeli ve veri setinin birbiriyle uyumlu olduğunu göstermektedir.

Sonuç

Zorunlu göçmenler kamp alanlarında veya dışarıda kendilerini ve ailelerini asgari insani yardım ve ev sahibi ülke hükümetleri ve vatandaşlarının katkılarıyla geçindirmeye çalışmaktadır. Çoğu zaman insani yardımlar yetersiz kalmakta, göçmenler ailelerini geçindirebilmek için çok düşük ücretlerle tehlikeli ve çok zorlu işlerde çalışmaya zorlanmaktadır. Zorunlu göçmenlerin kimseye muhtaç olmadan hayatta kalabilmeleri için maddi ve manevi geçim kaynaklarına ihtiyacı vardır. Finansal varlıklar, mal ve işgücü piyasası ve diğer gelir kaynakları maddi kaynakları oluştururken sosyal kaynaşma, sosyal sermaye, beşeri sermaye, bilgi ve kültürel kaynaklar manevi kaynakları meydana getirmektedir. Özellikle manevi kaynaklar sürdürülebilir bir geçim için maddi kaynaklara köprü kurmaktadır.

Zorunlu göçmenlerin hayatta kalabilmeleri ve geçimlerinin sürdürülebilirliği için yerel halkla kaynaşması ve dostane ilişkilere dayalı sosyal sermaye elde etmesi gereklidir. Sosyal kaynaşma, göç nedeniyle bir coğrafyada değişen etnik ve ırksal yapıyı ve çeşitliliği içselleştiren ve herkesi kucaklayan ortak bağ noktaları oluşturma ve kapsayıcı hedefler etrafında bütünlüştürme sürecidir. Topluluk içinde bireyler arasında karşılıklı destek ve dayanışma oluşturma başarılı bir sosyal kaynaşmanın temelidir. Yine zorunlu göçmenlerin sürdürülebilir geçime erişmesi ve ekonomik beklentilerini karşılaması üzerinde sosyal sermaye de önemli bir etkidir. Sosyal sermaye, toplulukta yaşamın farklı yönleri üzerinde ölçülebilir etkilere sahiptir ve bireylerin hedeflerine varmalarında bir manivela görevi üstlenmektedir. Sosyal sermaye aynı zamanda beşeri sermaye ve kültürel sermayeyle de yakından ilişkilidir ve topluluk saygınlığı, törenler ve kutlamalarla topluluk üyelerini birbirine bağlar. Sosyal sermaye karşılıklı derin bir güveni içerir. Böylece, güvene dayalı sosyal ağlar veya ilişkiler, siyasi kurumlar, işgücü piyasaları, sağlık sistemi ve eğitim sistemi gibi daha geniş yapısal bağlamlarda bireysel ve grup etkileşimlerinde sosyal bir işlevi yerine getirir.

Zorunlu göçmenlerin temel problemi sürdürülebilir geçim ve temel ihtiyaçlarının karşılanmasıdır. Bu çalışma zorunlu göçmenlerin göç ettikleri ülkelerde ekonomik beklentileri ve bu ekonomik beklentilerini karşılamada sosyal kaynaşma ve sosyal sermayenin etkisini ampirik bir çalışmayla ortaya koymuştur. Çalışma, Erzincan İli Üzümlü İlçesi’ne yerleştirilen Ahıska Türkleriyle yüz yüze anket çalışmasıyla elde edilen yatay kesit verilerini kullanmıştır. Erzincan yerleşkesindeki Ahıska Türklerine barınmaları için konut, işlemleri için toprak, hayvancılık yapmak isteyenler için ahır ve hayvan Türk Devleti tarafından sağlanmıştır. İhtiyaç duydukları manevi (soyut) kaynaklar ise “Sosyal Kaynaşma” ve “Sosyal Sermaye” kamusal nitelikte herkesin ulaşabileceği kaynaklar olarak kendi çabalarıyla ve istekleriyle elde edebilecekleri kaynaklardır. Fiziki kaynaklara sahip olan Ahıska Türklerinin, yerel halkla dostane komşuluk ilişkileri kurup kuramadıkları, karşılıklı güven ve hoşgörü ile sosyal sermaye yaratıp yaratmadıkları ve sosyal kaynaşma sağlayıp sağlayamadıkları çalışmanın sorunsalını oluşturmuştur. Böylece çalışmanın temel hipotezi; “zorunlu göçmenlerin sürdürülebilir geçim ve ekonomik beklentilerini karşılayabilmelerinde yerel halkla sosyal kaynaşmaları ve sosyal sermayeleri arasında doğrusal (pozitif) yönlü yüksek düzeyde ilişki vardır.” şeklinde oluşturulmuştur.

Çalışma bulguları, Erzincan’ın Üzümlü İlçesine yerleştirilen Ahıska Türklerinin geçim sorununun olmadığını ve ekonomik beklentilerinin yüksek oranda gerçekleştiğini göstermiştir. Geçim ve ekonomik beklentiler kapsamında Ahıska Türkleri, Üzümlü’nün kendilerine

ve ailelerine ekonomik ve sosyal katkısının artarak devam ettiğini, Üzümlüde refah seviyelerinin yükseldiğini, Üzümlüde geçimin daha kolay olduğunu, iş imkânlarının daha iyi olduğunu ve ekonomik durumlarının Üzümlüde daha iyiye gideceğini beyan etmişlerdir. Ahıska Türkleri sekiz yıldan fazla bir süredir Üzümlüde ikamet etmekte ve geri dönüş göçü vermemektedir. Yine Ahıska Türklerinin sayısı yeni göçlerle artmaktadır.

Yine çalışma bulguları, Ahıska Türklerinin geçim ve ekonomik beklentilerini karşılayabilmelerinde sosyal kaynaşma ve sosyal sermayelerinin oldukça etkili faktörler olduğunu belirlemiştir. Sosyal kaynaşma, zorunlu göçmenlerin geçim ve ekonomik beklentilerini pozitif yönde ve çok yüksek derecede etkilemektedir. Sosyal kaynaşmanın göstergeleri olan gözlenen değişkenlere bakıldığında; Ahıska Türklerinin Üzümlüde kendilerini değerli hissettikleri, Üzümlüde rahat bir yaşamlarının var olduğu ve bir ömür Üzümlüde yaşamak istedikleri anlaşılmaktadır.

Yine, sosyal sermaye zorunlu göçmenlerin geçim ve ekonomik beklentilerini pozitif yönde orta derecede etkilemektedir. Sosyal sermayenin göstergelerine (gözlenen değişkenler) bakıldığında; Üzümlü halkının Ahıska Türklerine karşı dürüst olduğu, Üzümlüde antlaşmaların adilce olduğu ve Üzümlü halkının kimsenin hakkını yemediği görülmektedir.

Çalışma, zorunlu göçmenlerle ilgili yapılmış ve göç yazınında yer alan diğer teorik ve uygulamalı çalışmalarla benzer bulgulara ulaşmıştır. Sosyal kaynaşmanın göçmenlerin yerel halkla bütünleşmesini sağladığı, iş ve geçim imkanlarını artırdığı ve güven ortamını tesis ederek göçmenlerin hayata tutunmalarına yardımcı olduğu bilinmektedir (Galabuzi & Teelucksingh, 2010; Berry vd., 2006). Ahıska Türklerinin Üzümlüde yerel halkla sosyal uyum içinde olduğu ve bu durumun ekonomik ve sosyal imkanlar yarattığı çalışmada ortaya konulmuştur ve bu durum literatürle örtüşmektedir. Yine, göçmenlerin sosyal sermaye sayesinde topluluk içindeki bireylerle karşılıklı destek ve dayanışma oluşturmada başarılı olabileceği ortaya konmuştur (Banting vd., 2007; Galabuzi & Teelucksingh, 2010). Çalışma, Ahıska Türklerinin sosyal sermayelerinin yüksek olduğunu ve böylece ekonomik beklentilerini gerçekleştirebildiklerini göstermiştir.

Çalışma bulguları göstermektedir ki göçmenlerin sürdürülebilir geçimi ve ekonomik beklentilerinin karşılanmasında fiziki kaynaklar kadar soyut (manevi) kaynaklar da önemlidir. Bu nedenle göçmenlerin sosyal kaynaşması ve yerel halkla bütünleşmesi kaçınılmaz derecede önemlidir. Kaynaşma ortak bir dille ortak değerler ortak bir vizyon çerçevesinde sağlanabilir. Göçmenlerin kültürel değerlerine saygı gösterilerek yerel halkla anlaşabilmeleri için Türkçe öğrenmeleri sağlanmalıdır. Çatışma oluşturabilecek hareket ve eylemlerden kaçınılmalı, samimi ve içten temas kurularak empati geliştirilmelidir. Karşılıklı güven ortamı oluşturulmalı, asla emek sömürüsüne gidilmemeli, adaletten ayrılmamalı, dürüst olmalı ve hakkaniyetten ayrılmamalıdır. Sosyal sermaye yaratılmasında ortak eylem ve çalışma önemlidir. Komşuluk ilişkileri geliştirilmeli, yardımlaşmaya ve işbirliğine önem verilmelidir.

Göçmen karşıtlığına sebep vermemek için işsizlikle mücadele edilmelidir. İş imkânları artırılmalı, işe almada liyakat esas olmalı, şeffaflık ve güven tesis edilmelidir. Siyasal alanda ve medyada göç karşıtlığı söylemlerin çatışma ve felaketlere sebebiyet vereceği unutulmamalıdır.

Etik Beyanı

Çalışmanın ampirik analizlerinde kullanılan kesit veriler Erzincan Binali Yıldırım Üniversitesi Etik Kurulu'nun 25/07/2022 Tarih, 07/05 Protokol Numaralı izniyle gerçekleştirilen anketlerden elde edilmiştir. Anketlere katılım gönüllülük esasına göre olmuştur ve kişiye özel bilgiler istenmemiştir.

Yazar Katkıları

Çalışmayı yapan yazarlar eşit oranda katkı sağlamıştır. Yazarlar yayın için onay vermiştir.

Çıkar çatışması

Yazarlar, araştırmanın potansiyel bir çıkar çatışması olarak yorumlanabilecek ticari veya finansal ilişkilerin yokluğunda yürütüldüğünü beyan etmektedirler.

Kaynakça

Albarosa, E., & Elsner, B. (2022). Forced Migration, Social Cohesion and Conflict. *Word Devalopment*, 167, 1-25. doi:https://doi.org/10.1016/j.worlddev.2023.106228

Aliyev, N. (2015). Kırgızistan Mayevka Olaylarında Yaşananlar. *Uluslararası Ahıskalı Türklerin Hukuki ve Sosyal Sorunları Sempozyumu Bildirileri*, (s. 265-271).

Allport, G. W. (1954). *The Nature of Prejudice* (Garden City. NYY.-1958. https://ia801500.us.archive.org/17/items/in.ernet.dli.2015.188638/2015.188638.The-Nature-Of-Prejudice.pdf adresinden alındı

Amelin, V. (2010). *Konfliktı Çerez Prizmu Mestnih Soobşestv*. Orenburg: OGAU.

Aydingün, A. (2002). Ahıska (Meskhetian) Turks: Source of Conflict in the Caucasus? *The International Journal of Human Rights*, 6(2), 49-64.

Banting, K., Courchene, T., & Seidle, F. (2007). *Belonging?: Diversity, recognition and shared citizenship in Canada*. Institute for Research on Public Policy= Institut de recherche en politiques publiques.

Berry, J., Phinney, J., Sam, D., & Vedder, P. (2006). Immigrant youth: Acculturation, identity, and adaptation. *Applied psychology*, 55(3), 303-332.

Betz, H., & Habersack, F. (2019). Regional Nativism in East Germany. M. E. Ed: Heinisch R. (Dü.) içinde, *The people and the nation: populism and ethno-territorial politics in europe*. New York: by Routledge.

Bordens, K., & Abbott, B. (2014). *Ebook: Research Design and Methods: A Process Approach*. McGraw Hill.

Bowen, N., & Guo, S. (2011). *Structural equation modeling*. Oxford University Press.

Brown, R. (2011). *Prejudice: Its social psychology*. John Wiley & Sons.

Bugay, N. (1995). *L. Beriya-I. Stalinu: "Soglasno Vashemu ukazaniyu....* Moskva: AİROXX.

Calhoun, N. (2010). *With a little help from our friends: a participatory assessment of social capital among refugees in Jordan*. Policy Development and Evaluation Service United Nations High Commissioner for Refugees, Geneva-Switzerland.

Carlson, E., & Chamberlain, R. (2003). Social capital, health, and health disparities. *Journal of Nursing Scholarship*, 30(4), 325-331. doi:https://doi.org/10.1111/j.1547-5069.2003.00325.x

Coleman, J. (1988). Social capital in the creation of human capital. *American journal of sociology*, 94, 95-120.

De Haan, L., & Zoomers, A. (2005). Exploring the frontier of livelihoods research. *Development and change*, 36(1), 27-47. doi: <https://doi.org/10.1111/j.0012-155X.2005.00401.x>

Dennison, J., & Geddes, A. (2019). A rising tide? The salience of immigration and the rise of anti-immigration political parties in Western Europe. *The political quarterly*, 90(1), 107-116. doi:<https://doi.org/10.1111/1467-923X.12620>

Devrisheva, K. (2019). TÜRK VE RUS KAYNAKLARI İŞİĞİNDA 1989 FERGANA OLAYLARI. *Belgi Dergisi*, 2(17), 1170-1187.

Fox, J. (2002). *Structural equation models*. Appendix to an R and S-PLUS Companion to Applied Regression.

Friedkin, N. (2004). Social cohesion. *Annu. Rev. Sociol*, 30, 409-425.

Fukuyama, F. (1995). Trust: The social virtues and the creation of prosperity. Penguin London.

Galabuzi, G., & Teelucksingh, C. (2010). *Social cohesion, social exclusion, social capital*. Mississauga, ON: Region of Peel, Human Services.

Gould, E., & Hijzen, A. (2016). *Growing apart, losing trust? The impact of inequality on social capital*. International Monetary Fund.

Gozdecka, D., Ercan, S., & Kmak, M. (2014). From multiculturalism to post-multiculturalism: Trends and paradoxes. *ournal of Sociology*, 50(1), 51-64.

Greeley, A. (1997). Coleman revisited: Religious structures as a source of social capital. *American Behavioral Scientist*, 40(5), 587-594. doi:<https://doi.org/10.1177/0002764297040005005>

Hanson, G., Scheve, K., & Slaughter, M. (2007). Public finance and individual preferences over globalization strategies. *19(1)*, 1-33. doi:<https://doi.org/10.1111/j.1468-0343.2007.00300.x>

Hasanoğlu, İ. (2016). Ahıska Türkleri: Bitmeyen Bir Göç Hikâyesi. *Türk Dünyası İncelemeleri Dergisi*, 16(1), 1-20.

Healy, T., & Côté, S. (2001). The Well-Being of Nations: The Role of Human and Social Capital. Education and Skills. *Organisation for Economic Cooperation and Development*, 2 rue Andre Pascal. içinde F-75775 Paris Cedex 16, France.

Jacobsen, K. (2014). Livelihoods and forced migration. *Oxford handbook of refugee and forced migration studies* (s. 99-111). içinde

Kaufmann, E. (2014). It's the demography, stupid?: ethnic change and opposition to immigration. *The Political Quarterly*, 85(3), 267-276. doi: <https://doi.org/10.1111/1467-923X.12090>

Kawachi, I. (1999). Social Cohesion and Health. A. T. Peter (Dü.) içinde, *The Society and Population reader. A State and Community Perspective* (s. 57-74). NewYork: The New Press.

Keleş, Ş., & Kaya, B. (2023). Göçmenlerde veya Dezavantajlı Gruplarda Sosyal Umut ve Sosyal Umudun Belirleyicileri: Ahıska Türkleri Üzerine Bir Alan Çalışması. *Mevzu-Sosyal Bilimler Dergisi*, 9, 351-381. doi:<https://doi.org/10.56720/mevzu.1233155>

Keskin, A., & Keleş, Ş. (2018). Formation of the social capital by its dimensions in rural areas of Erzurum province in Turkey. *JOURNAL OF ANIMAL AND PLANT SCIENCES*, 28(6).

Kleist, N. (2020). Trajectories of involuntary return migration to Ghana: Forced relocation processes and post-return life. *Geoforum*, 116, 272281. doi:<https://doi.org/10.1016/j.geoforum.2017.12.005>

Kline, R. (2015). *Principles and practice of structural equation modeling*. Guilford publications.

Kokkonen, A., & Linde, J. (2023). A nativist divide? Anti-immigration attitudes and diffuse support for democracy in Western Europe. *European Journal of Political Research*, 62(3), 977-988.

Krishna, A. (2000). Creating and harnessing social capital. P. D. (Ed) içinde, *Social Capital A Multifaceted Perspective* (s. 71-93).

Mayda, A. (2006). Who is against immigration? A cross-country investigation of individual attitudes toward immigrants. *The review of Economics and Statistics*, 88(3), 510-530.

Mohan, G., & Mohan, J. (2002). Placing social capital. *Progress in human geography*, 26(2), 191-210. doi:<https://doi.org/10.1191/0309132502ph364ra>

Ostrom, E. (1996). Crossing the great divide: coproduction, synergy, and development. *World development*, 24(6), 073-1087. doi:[https://doi.org/10.1016/0305-750X\(96\)00023-X](https://doi.org/10.1016/0305-750X(96)00023-X)

Ozcurumez, S., & Hoxha, J. (2020: 2). Practicing social cohesion in the dark: Diverse processes and missing indicators in forced migration contexts. *Frontiers in Human Dynamics*, 2, 1-13. doi:doi.org/10.3389/fhumd.2020.569682

Pellegrini, V., De Cristofaro, V., Salvat, M., Giacomantonio, M., & Leone, L. (tarih yok). Social exclusion and anti-immigration attitudes in Europe: The mediating role of interpersonal trust. *Social Indicators Research* (s. 697-724). içinde Springer.

Pettigrew, T., & Tropp, L. (2006). A meta-analytic test of intergroup contact theory. *Journal of personality and social psychology*, 90(5), 751. doi:<https://doi.org/10.1037/0022-3514.90.5.751>

Putnam, R. (1995). Tuning in, tuning out: The strange disappearance of social capital in America. *PS: Political science & politics*, 28(4), 664-683.

Putnam, R. (2007). E pluribus unum: Diversity and community in the twenty-first century the 2006 Johan Skytte Prize Lecture. *Scandinavian political studies*, 30(2), 137-174. doi:<https://doi.org/10.1111/j.1467-9477.2007.00176.x>

Putnam, R. (2010). *Bowling alone: The collapse and revival of American community*. NewYork: Simon and Schuster.

Raykov, T., & Marcoulides, G. (2006). On multilevel model reliability estimation from the perspective of structural equation modeling. *Structural Equation Modeling*, 13(1), 130-141. doi:https://doi.org/10.1207/s15328007sem1301_7

Scheepers, P., Gijsberts, M., & Coenders, M. (2002). Ethnic exclusionism in European countries. Public opposition to civil rights for legal migrants as a response to perceived ethnic threat. *European sociological review*, 18(1), 17-34. doi:<https://doi.org/10.1093/esr/18.1.17>

Tabachnick, B., Fidell, L., & Ullman, J. (2007). *Using multivariate statistics* (5 b., s. 481-498). içinde Bostan: MA: pearson.

Van der Meer, T., & Tolsma, J. (2014). Ethnic diversity and its effects on social cohesion. *Annual review of sociology*, 40(1), 459-478.

Weston, R., & Gore Jr, P. (2006). A brief guide to structural equation modeling. *The counseling psychologist*, 34(5), 719-751. doi:<https://doi.org/10.1177/0011000006286345>

Wilson, L., & Chiveralls, K. (2004). Labor and social capital: disengaging from social justice?. *Australasian Political Studies Association Conference (2004 : Adelaide, South Australia)*. APSA.

Woolcock, M. (2000). Why should we care about social capital? *Canberra Bulletin of Public Administration*, 98, 17-19.