



# International Journal of Languages' Education and Teaching

Volume 6, Issue 1, March 2018, p. 103-116

Received	Reviewed	Published	Doi Number
03.10.2017	10.11.2017	30.03.2018	10.18298/ijlet.2090

## A Validity and Reliability Study of the Motivation Scale towards Learning English<sup>1</sup>

Canay KARCI<sup>2</sup> & Kerim GÜNDOĞDU<sup>3</sup>

### ABSTRACT

The purpose of this study is to determine the validity and reliability of a motivation scale on learning English conducted at the university level preparatory classes. Motivation has an important effect on learning. Therefore, a scale of motivation towards learning English has been developed due to the importance of motivation in learning a foreign language. The items are scored on a five point Likert scale. At first, the pilot scale was developed. Pilot scale was conducted to 129 preparatory students in Dokuz Eylül University and 90 preparatory students in Muğla Sıtkı Koçman University. Through Exploratory Factor Analysis and Confirmatory Factor Analysis, four factor scale was developed. The final scale consists of four factors named Admiration, Eagerness, Career and Ability. The factors include 15 items. Cronbach alpha, corrected item-total correlations and the significance of differences between mean scores of upper 27% and lower 27% were calculated. Cronbach alpha values calculated for the 4 factors of the scale vary between 0.62 and 0.52. The corrected item-total correlations of Motivation Scale vary between 0.65 and 0.21. For each factor and each item, the differences between mean scores of upper 27% and lower 27% groups are significant ( $p < .01$ ).

**Key Words:** Learning English, motivation, reliability, validity.

## İngilizce Öğrenmeye Yönelik Motivasyon Ölçeği Geçerlik ve Güvenirlik Çalışması

### ÖZET

Bu çalışmanın amacı, üniversitelerin hazırlık sınıfları düzeyinde İngilizce öğrenmeye yönelik motivasyon ölçeğinin geçerlik ve güvenilirlik çalışmasını yapmaktır. Motivasyon, öğrenme üzerinde etkilidir. Yabancı dil öğrenmede en etkili değişkenlerden olduğu düşünülen öğrencilerin motivasyon düzeylerini belirlemeye yönelik motivasyon ölçeği geliştirilmiştir. Bu ölçek, beşli likert tipi bir ölçek olarak geliştirilmiştir. Öncelikle taslak bir ölçek oluşturulmuştur. Taslak form, Dokuz Eylül Üniversitesi Yabancı Diller Yüksekokulu İngilizce hazırlık sınıflarında öğrenim görmekte olan 129, Muğla Sıtkı Koçman Üniversitesi Yabancı Diller Yüksekokulu İngilizce hazırlık sınıflarında öğrenim görmekte olan 90 öğrenciye uygulanmıştır. Açıklayıcı faktör Analizi ve Doğrulayıcı faktör analizi sonucunda dört faktörlü motivasyon ölçeği elde edilmiştir. Faktörler Beğeni, İstek, Kariyer ve Yetenek olarak adlandırılmıştır. Nihai ölçekte toplam 15 madde yer almaktadır. Ölçeğin güvenilirliğinin belirlenmesi için Cronbach alfa, düzeltilmiş madde-toplam korelasyonu ve t testi kullanılarak üst % 27 ile alt % 27 grupların madde ortalamaları arasındaki farkların anlamlılığı incelenmiştir. Faktörlerin Cronbach alfa katsayıları 0.52 ile 0.62 arasında, düzeltilmiş madde-toplam puan korelasyonları 0.65 ile 0.21 arasında değişmektedir. T testi sonuçları, üst % 27 ile alt % 27 grupların madde ortalamaları arasındaki tüm farkların anlamlı olduğunu göstermiştir.

**Anahtar Kelimeler:** İngilizce öğrenme, motivasyon, geçerlik, güvenilirlik.

<sup>1</sup> Bu çalışma 26-28 Ekim 2017 tarihleri arasında Muğla'da yapılan 5. Uluslararası Eğitim Programları ve Öğretim Kongresi'nde sözlü bildiri olarak sunulmuştur.

<sup>2</sup> Okutman, Adnan Menderes Üniversitesi, Yabancı Diller Yüksekokulu, canaykarci80@gmail.com

<sup>3</sup> Prof. Dr., Adnan Menderes Üniversitesi, Eğitim Fakültesi, kerim.gundogdu@adu.edu.tr

## 1. GİRİŞ

Dil insan yaşamının merkezinde yer alan ve karşımızdakine sevgimizi veya nefretimizi anlattığımız en önemli yollardan biridir. Bireyin ideallerine ulaşmak ve meslek hayatı için de yaşamsaldır. Aynı zamanda dil, sanatsal açıdan doyum veya basit zevklerin kaynağıdır. Dili, insanlar yaşamlarını planlamak ve geçmişi hatırlamak için olduğu kadar, düşüncelerini ve deneyimlerini paylaşmak amacıyla ve aynı dili konuşan insanlara kendilerini tanıtmak amacıyla kullanırlar. Başaklarının konuştuğu bir başka dili bilmek ise bir iş bulabilme, öğrenim görme şansını elde edebilme, kişinin kendi ülkesinde daha çok söz söyleyebilme yeteneğine sahip olması veya başka ülkelere söz edebilme fırsatını elde edebilmesi; ebedi ve kültürel ufuklarını genişletmesi, politik görüşlerini veya dinsel inançlarını belirtebilmesidir (Cook, 1991).

Çağdaş bilginin kaynağına açılmayı simgeleyen yabancı dil, uygarlaşma atılımlarının temelini oluşturur. Artık bir değil, birkaç yabancı dili öğrenmenin bir önkoşul gibi görüldüğü günümüzde, yabancı dilin önemi ve gerekliliği ülkeler arasında ekonomi, kültür ve iletişim alanlarındaki sıkı ilişkiler nedeniyle gün geçtikçe artmıştır ve artmaya da devam edeceği öngörülmektedir (Zengin, 1997). Bu bağlamda, günümüz insanının, meslek yaşamlarında diğer ülkelerin insanlarıyla anlaşmak ve diğer dillerdeki yazılı belgeleri okuyup değerlendirmek, farklı kültürler ile iletişim kurmak için en az bir yabancı dil öğrenmeye gereksinimi vardır (Ceyhan, 2007).

Türkiye’de Cumhuriyetin kurulmasıyla birlikte uygar dünyada yer bulabilmek ve modern yaşam tarzına dayalı sistemler oluşturabilmek bakımından çağdaş değerlerin temel olarak kabul görmesi, eğitimin bu doğrultuda düzenlenmesini gerekli kılmıştır. Bu anlayış, Türkçe’nin yanında yabancı dil öğretimini de gerekli kılmıştır. Çünkü, bir yandan çağdaş bilimdeki gelişmeleri izlemek, bunları özümsemek, araştırma yapmak, öte yandan ülkemizdeki bilimsel etkinlikleri dış dünyaya yansıtmak için yabancı dil vazgeçilmez bir araçtır. Açıkçası ülkemizde yabancı dil öğretimi, çağdaşlaşma, uygarlaşma çabalarının bir zorunluluğu olarak ortaya çıkmış ve gelişmiştir (Şahbaz ve Çınar, 2008).

Dünya üzerinde birçok dilin bulunmasına karşın İngilizce günümüzde çeşitli nedenlerle bir dünya dili haline gelmiştir. Bunun nedeni Crystal (1997)’e göre İngilizce’yi konuşanların sayısının fazla olması değildir. İngilizce’nin uluslararası bir dil haline gelmesi aslında Britanya İmparatorluğunun dilsel mirası ve Amerika’nın İngilizce konuşan süper güç olarak ortaya çıkması, ayrıca teknolojik ve endüstriyel açıdan da bir güç olarak var olmasıyla gerçekleşmiştir. Günümüzde İngilizce’nin tüm dünyada olduğu gibi ülkemizde de hâkimiyeti devam etmektedir. İlkokuldan yükseköğretime kadar İngilizce öğrenimi bütün ağırlığıyla yer almaktadır. Çünkü gençler üniversitelerden mezun olduktan sonra nitelikli bir mesleğe sahip olmak istediklerinde karşılıklarına en az bir yabancı dil-İngilizce ortak konuşulan dil olduğu için- bilme zorunluluğu çıkmaktadır (Mirici, 2001). Bu durum, İngilizce öğrenmenin ülkemizde ne kadar önem kazandığını göstermektedir (Gömleksiz ve Özkaya, 2012). Ancak ülkemizde İngilizce öğreniminde ve öğretimine bu kadar ağırlık verildiği halde sorunların yaşanmakta olduğu da bir gerçektir. Öğrencilerin büyük çoğunluğu üniversiteye başlamalarına hatta üniversiteden mezun olmalarına rağmen İngilizceyi etkili bir şekilde

kullanamamaktan şikayetçidirler. İngilizce eğitiminde sorun yaşanmasının birçok nedeni vardır. Bu nedenlerden en önemlisi olan “bir davranışa neden olan ve o davranışın yönünü belirleyen içsel güç” olan motivasyon eksikliğidir (Yılmaz, 2013).

Motivasyon “hareket ettirme, ilgi uyandırma, etki yapma, teşvik etme” anlamlarına gelen Latince “movere” kelimesinden türemiştir” (Ahmed, 1989). Öyleyse motivasyon kavramı öğrenmede çok önemlidir. Özellikle yabancı dili öğrenmeye başlarken ve devam ederken gerekli olan motivasyonun öğrenene güç ve enerji sağladığı ve motivasyonsuz hiçbir öğrenme sürecinin beklenen hedefe ulaşamadığı kaçınılmaz bir gerçektir (Ahmed, 1989). Krashen'in da belirttiği gibi motivasyon, ikinci dil ediniminde yer alan üç duyuşsal değişkenden biridir. Ona göre, yüksek motivasyona sahip öğrenciler daha iyi öğrenirler (Richards ve Rodgers, 1997). Bunun için motivasyonun ve motivasyon kaynaklarının etkili olması gerekir (Hegarty, 2010). Motivasyon kaynakları literatürde farklı şekillerde sınıflandırılmıştır. Ryan ve Deci (2000) tarafından içsel ve dışsal motivasyon kaynakları olarak sınıflandırılırken, Gardner ve Lambert (1972) tarafından bütünleşmeci ve araçsal olarak ikiye ayrılmıştır. Sonuç olarak, farklı sınıflandırmalara rağmen motivasyon, yabancı dil öğrenmede tek başına yeterli olmamakla birlikte, en etkili faktör olarak yer almaktadır (Norris-Holt, 2001). Bu çalışmada, bu durumdan hareketle öğrencilerin dil öğrenme konusunda motivasyon açısından ne düzeyde olduklarına yönelik bir ölçme aracı geliştirilmiştir.

Bu çalışmanın amacı, üniversite hazırlık sınıfı öğrencilerinin İngilizce öğrenmeye yönelik motivasyon düzeylerini ölçebilecek geçerli ve güvenilir bir araç geliştirmektir.

## 2. Yöntem

### 2.1. Çalışma Grubu

Bu çalışma, 2016-2017 yılında Dokuz Eylül Üniversitesi Yabancı Diller Yüksekokulu ve Muğla Sıtkı Koçman Üniversitesi Yabancı Diller Yüksekokulu İngilizce hazırlık sınıflarında öğrenime devam eden başlangıç düzeyi öğrencileri üzerinde yürütülmüştür. Bu üniversitelerin Yabancı Diller Yüksekokullarının seçiminde Adnan Menderes Üniversitesi Yabancı Diller Yüksekokulu İngilizce hazırlık programına benzerlik göstermesine dikkat edilmiştir. Tablo 1’de uygulamanın yapıldığı okullar ve ulaşılan öğrenci sayıları verilmiştir.

Tablo 1: Ön uygulamanın yapıldığı okullar ve ulaşılan öğrenci sayıları

Taslak Ölçeğin Uygulandığı Kurumlar	Ulaşılan Öğrenci Sayısı	Cinsiyet	
		Kız	Erkek
Dokuz Eylül Üniversitesi	129	47	82
Muğla Sıtkı Koçman Üniversitesi	90	34	56
TOPLAM	219	81	138

Tablo incelendiğinde, taslak motivasyon ölçeğinin Dokuz Eylül Üniversitesi Yabancı Diller Yüksekokulu ve Muğla Sıtkı Koçman Üniversitesi Yabancı Diller Yüksekokulu İngilizce hazırlık

sınıflarında uygulandığı görülmektedir. Bu okullarda toplam 228 öğrenciye ulaşılmıştır. Ölçek formları değerlendirilirken 9 ölçeğin değerlendirmeye uygun biçimde doldurulmadığı görülmüştür ve bunlar çıkarılarak değerlendirmeler 219 ölçek formu üzerinden gerçekleştirilmiştir. Böylece araştırmada toplam 81 kız (%37), 138 erkek (%63) öğrenci yer almıştır. Bilindiği gibi pilot uygulamalardan güvenilir sonuçlar almak için ölçeğin uygulandığı grubun belirli bir sayının üzerinde; madde sayısının beş katı kadar olması beklenmektedir (Anderson, 1988, Akt. Tavşancıl, 2002). Bu çalışmada kullanılan denemelik ölçek formunda 36 madde bulunmaktadır. 36 maddelik taslak bir ölçek için 219 kişilik bir grubun iyi olduğu söylenebilir.

## 2.2. Ölçek geliştirilirken yürütülen işlemler

Ölçeğin geliştirilmesi sürecine alan yazını taramasıyla başlanmıştır. Bu alanda yapılmış pek çok yerli (Altunay, 2004; Dede ve Yaman, 2008; Gömleksiz, 2003; Gömleksiz ve Kan, 2012) ve yabancı (Ahmed, 1989; Bernard, 2010; Lai, 2007; Matsuzaki-Carreira, 2006; Schlak et al., 2002) araştırma incelenmiştir. Bu çalışmada kullanılacak motivasyon ölçeğinin geliştirilmesi sürecinde, alan yazını incelenmesinin ardından, bireylerin İngilizce öğrenmeye ilişkin motivasyonlarını ölçebileceği düşünülen maddeler bir araya getirilerek bir madde havuzu oluşturulmuştur. Kapsam geçerliğinin sağlanması açısından uzman yargısına sunulan maddelerde, bazı düzeltmeler ve elemeler yapılmıştır. Bunun için maddelerin madde uygun, madde hafifçe gözden geçirilmeli, madde ciddi olarak gözden geçirilmeli, madde uygun değil seçeneklerine göre değerlendirilmesi istenmiş ve gerekli düzeltmeler yapılmış ve 2 madde ölçekten çıkarılmıştır. Adnan Menderes Üniversitesi Eğitim Fakültesi Eğitim Bilimleri Bölümünden dört ve Muğla Sıtkı Koçman Üniversitesi İngilizce Öğretmenliği Bölümünden bir öğretim üyesi hazırlanan maddelere ilişkin görüşlerini belirtmişlerdir. Bunun dışında Eğitim Bilimleri alanında doktora yapan iki araştırma görevlisi ve İngilizce Öğretmenliği alanında doktora yapan iki okutman da maddelere ilişkin bazı önerilerde bulunmuşlardır. Öneriler dikkate alınarak, birbirine benzeyen maddeler arasından eleme yapılmıştır. Ölçeğin uygulanacağı öğrencilerin yaş grubu düşünülerek bazı maddelerin ifade ediliş biçimleri üzerinde düzenlemelere ihtiyaç duyulmuştur. Bazı maddelerde kullanılan kelimeler, öğrencilerin daha iyi anlamalarını sağlamak amacıyla değiştirilmiştir. Maddelere ilişkin düzenlemeler yapılarak maddeler baştan yazılmış ya da elenmiştir. Ayrıca daha yalın bir dil kullanılması için maddeler sadeleştirilmiş ve daha kısa, açık ve net cümleler kurulmaya çalışılmıştır. Yapılan düzenlemeler sonucunda toplam 36 maddelik Likert tipi taslak bir ölçek oluşturulmuştur. Likert yöntemiyle ölçek geliştirme özellikle duyuşsal özelliklerin ölçülmesinde kullanılan bir yoldur ve kolay oluşturulma, yüksek güvenilirlik ve geçerlik sağlanması gibi katkılarının olduğu bilinmektedir (Tekindal, 2009). “Tamamen katılıyorum=5”, “büyük ölçüde katılıyorum=4”, “kısmen katılıyorum=3”, “çok az katılıyorum=2”, “hiç katılmıyorum=1” şeklinde derecelendirilen ölçeğe pilot uygulama için son hali verilmiştir. Ölçekteki maddelerin değerlendirilmesinde kullanılan “hiç katılmıyorum- 1.00-1.80”; “çok az katılıyorum- 1.81-2.60”, “kısmen katılıyorum- 2,61-3.40”; “büyük ölçüde katılıyorum- 3.41-4.20”; “tamamen katılıyorum- 4.21-5.00” aralıkları, seçeneklerdeki en düşük değer olan 1 ile en yüksek değer olan 5 arasındaki seri genişliğinin seçenek sayısına bölünmesiyle elde edilmiştir. Ölçek, çalışma grubuna sınıf ortamında 20 dakikalık bir sürede uygulanmıştır.

### 3. Bulgular

Motivasyon ölçeğinin yapı geçerliğinin ortaya konması amacıyla faktör analizi yapılmıştır. Ölçeklerin yapı geçerliğini ortaya koymaya çalışan temel yollardan biri faktör analizidir (Büyüköztürk, 2003). Ancak, faktör analizin uygulanabilir olup olmadığının da belirlenmesi gerekmektedir. Bu amaçla mevcut örneklemden elde edilen verilerin uygun olup olmadığını belirlemek için yapılan KMO testi ve evrendeki dağılımın normalliğini sınanan Bartlett testi uygulanmalıdır (Pallant, 2005; Tavşancıl, 2002). Söz konusu işlemler yapılmıştır ve taslak ölçeğe ilişkin KMO değeri .826; Bartlett testi sonucu ise 11.2 olarak bulunmuştur. Bu değer .01 düzeyinde anlamlı bulunmuştur. Bilindiği gibi KMO değerinin 1'e yaklaşması istenen bir durumdur (Tavşancıl, 2002). Bu hesaplamaların ardından, faktör analizi işlemlerine geçilmiştir. Ölçeğin faktör yapısını incelemek amacıyla açımlayıcı faktör analizi (exploratory factor analysis) ve doğrulayıcı faktör analizi (confirmatory factor analysis) kullanılmıştır. Böylece ölçeğin faktöryel geçerliği, başka bir deyişle yapı geçerliği, iki farklı faktör analizi uygulamasıyla incelenmiştir.

Açımlayıcı faktör analizi, çok sayıda değişkenden (maddeden) bu değişkenlerin birlikte açıklayabildikleri az sayıda tanımlanabilen anlamlı yapılara ulaşmayı hedefler (Büyüköztürk, 2002). Açımlayıcı faktör analizinde, ölçekte yer alan bir maddenin tanımlanacak olan bir faktörde yer alıp almaması, o faktörle olan ilişkisini gösteren yük değerinin yüksek olmasına bağlıdır. Bir faktörle yüksek yük değeri veren maddeler faktörün tanımladığı yapıyı ölçen maddeler olarak adlandırılır. Madde faktör yük değerinin genellikle 0.45 ve daha yüksek olması istenmekle birlikte faktör yük değeri 0.30 olan maddeler de ölçekte tutulabilir (Büyüköztürk, 2002). Açımlayıcı faktör analizi için SPSS 17.00 kullanılmıştır.

AFA'ya otuz altı madde ile başlanmıştır. İlk analiz sonuçları incelendiğinde ölçeğin öz değeri 1'den büyük 4 faktörde toplandığı, en düşük madde yük değerinin 0.52 olduğu görülmüştür. Faktörlerin daha kolay tanımlanabilmesi ve yorumlanabilmesi için varimax dik döndürme tekniği uygulanmıştır. AFA sonuçları Tablo 2'de verilmiştir. Dört faktörde toplanan bu çözümün açıkladığı toplam varyans miktarı %66'dır. Faktörlerin öz değerleri ve açıkladıkları varyans miktarları sırasıyla birinci faktör için 4.98 ve %33.21; ikinci faktör için 2.08 ve %13.92; üçüncü faktör için 1.48 ve %9.88; dördüncü faktör için 1.34 ve %8.91'dir.

Tablo 2: İngilizce öğrenmeye yönelik motivasyon ölçeğinin açımlayıcı faktör analizi sonuçları

	Faktörler			
	1	2	3	4
S1	,833			
S2	,825			
S3	,798			
S4	,777			
S5	,654			
S6		,823		
S7		,798		
S8		,688		
S9		,612		
S10			,853	
S11			,781	
S12			,732	
S13				,879
S14				,862
S15				,520

Doğrulayıcı faktör analizi (DFA) ise kuramsal bir temelden destek alarak pek çok değişkenden oluşturulan faktörlerin gerçek verilerle ne derece uyum gösterdiğini değerlendirmeye yönelik bir analizdir. Bir başka anlatımla DFA, önceden belirlenmiş ya da kurgulanmış bir yapının toplanan verilerle ne derece doğrulandığını incelemeyi amaçlar. Açımlayıcı faktör analizinde belirli bir ön beklenti ya da denence olmaksızın faktör yükleri temelinde verinin faktör yapısı belirlenirken DFA, belirli değişkenlerin bir kuram temelinde önceden belirlenmiş faktörler üzerinde açıklayıcı olarak yer alacağı şeklindeki bir öngörünün sınanmasına dayanır (Sümer, 2000'den akt. Büyükköztürk, Akgün, Özkahveci ve Demirel, 2004). Bu çalışmada DFA için Lisrel 8.30 kullanılmıştır.

DFA'da sınanan modelin yeterliğinin belirlenmesi için çok sayıda uyum indeksi kullanılmaktadır. En sık kullanılanları Ki-Kare Uyum Testi (Chi-Square Goodness), İyilik Uyum İndeksi (Goodness of Fit Index, GFI), Düzeltilmiş İyilik Uyum İndeksi (Adjusted Goodness of Fit Index, AG-FI), Karşılaştırmalı Uyum İndeksi (Comparative Fit Index, CFI), Normleştirilmiş Uyum İndeksi (Normed Fit Index, NFI), Ortalama Hataların Karekökü (Root Mean Square Residuals, RMR veya RMS) ve Yaklaşık Hataların Ortalama Karekökü'dür (Root Mean Square Error of Approximation, RMSEA).

DFA ile faktörleri belirlenen ölçeğin uyum indeksleri incelendiğinde Ki-Kare değerinin ( $\chi^2=167.62$ ,  $N=219$ ,  $sd=84$ ,  $p=.000$ ) anlamlı olduğu görülmektedir. Ancak örneklem genişledikçe Ki-Kare analiz sonuçlarının anlamlı çıkma olasılığı artmaktadır. Bu nedenle, büyük örneklerde  $sd/c^2$  oranına bakılması önerilmektedir.

Analiz ile hesaplanan  $\chi^2/df$  oranı 1/2'dir. Uyum indeksi değerleri ise, RMSEA=0.06, GFI=0.90, AGFI=0.86, CFI=0.96, NNFI=0.95, RMR=0.05 ve SRMR=0.06'dır. (Tablo 3)

Tablo 3: İngilizce Öğrenmeye Yönelik Motivasyon Ölçeğinin Uyum İndeksleri Değerleri ve Uyum İndekslerinin Kabul Sınırları

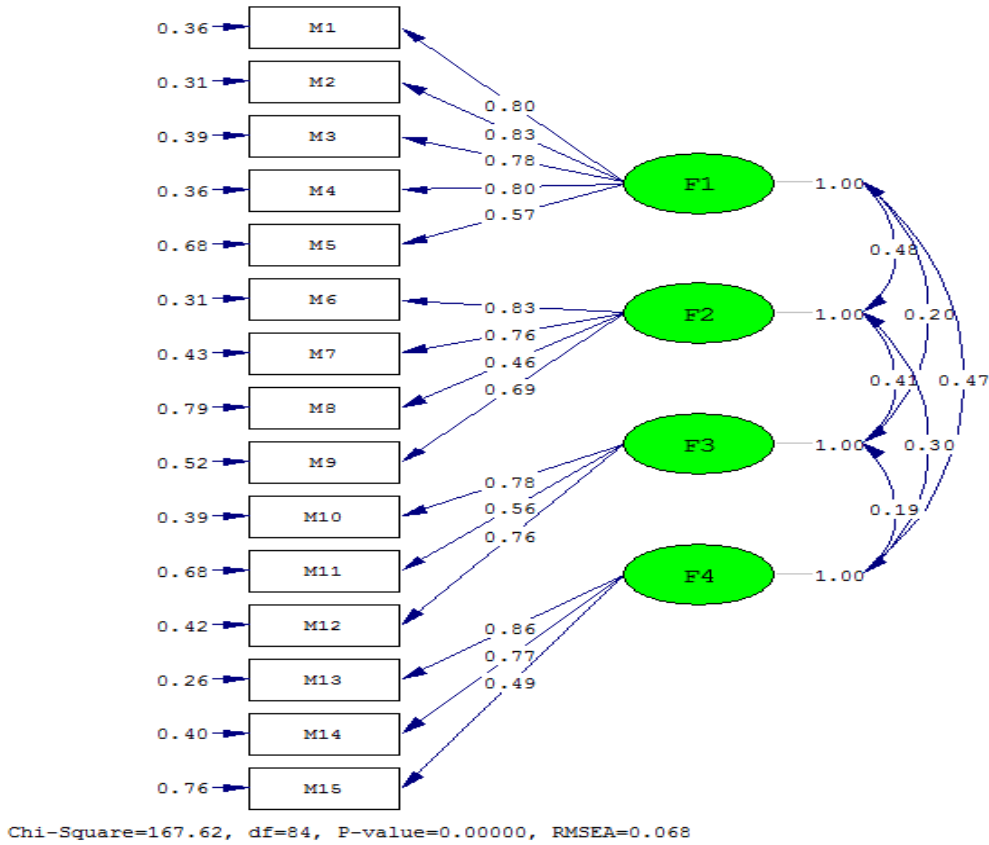

SD (df)/ $\chi^2$  için 1/3 iyi uyumdur. 1/5 genelde kabul edilebilir sınırdır. RMSAE değeri için 0'a yakın değerler vermesi istenir. 0.05 ve küçük değerler mükemmel, 0.08 ve küçük değerler ise modelin karmaşıklığı olan kabul edilebilir değeri gösterir. GFI= 0.90 ve üzeri iyi uyum olarak kabul edilir (Örnekleme büyükse bu değer düşük olabilir). AGFI= Örnekleme büyüklüğü göz önüne alınarak düzeltilmiş GFI değeridir. AGFI= 0.95 ve üzeri mükemmel uyumu 0.90-0.94 ise tatminkar düzeyde uyumu gösterir. CFI= 0.90 ve üzeri iyi uyum, NNFI (TLI) = 0.95 ve üzeri iyi uyumu gösterir (Çapık, 2014).

Ölçekte yer alan maddelerin kişileri ne derece ayırt ettiğini incelemek amacıyla, (i) düzeltilmiş madde toplam korelasyonları hesaplanmış ve (ii) üst %27 ile alt %27 grupların madde ortalama puanları arasındaki farkların anlamlılığı için t-testi yapılmıştır. Analiz sonuçları Tablo 4'te gösterilmiştir.

Tablo 4: Motivasyon Ölçeğinin Faktörlerinin Düzeltilmiş Madde Toplam Korelasyonları ve Üst %27, Alt %27 Puanları Arasındaki İlişkisiz t testi Sonuçları

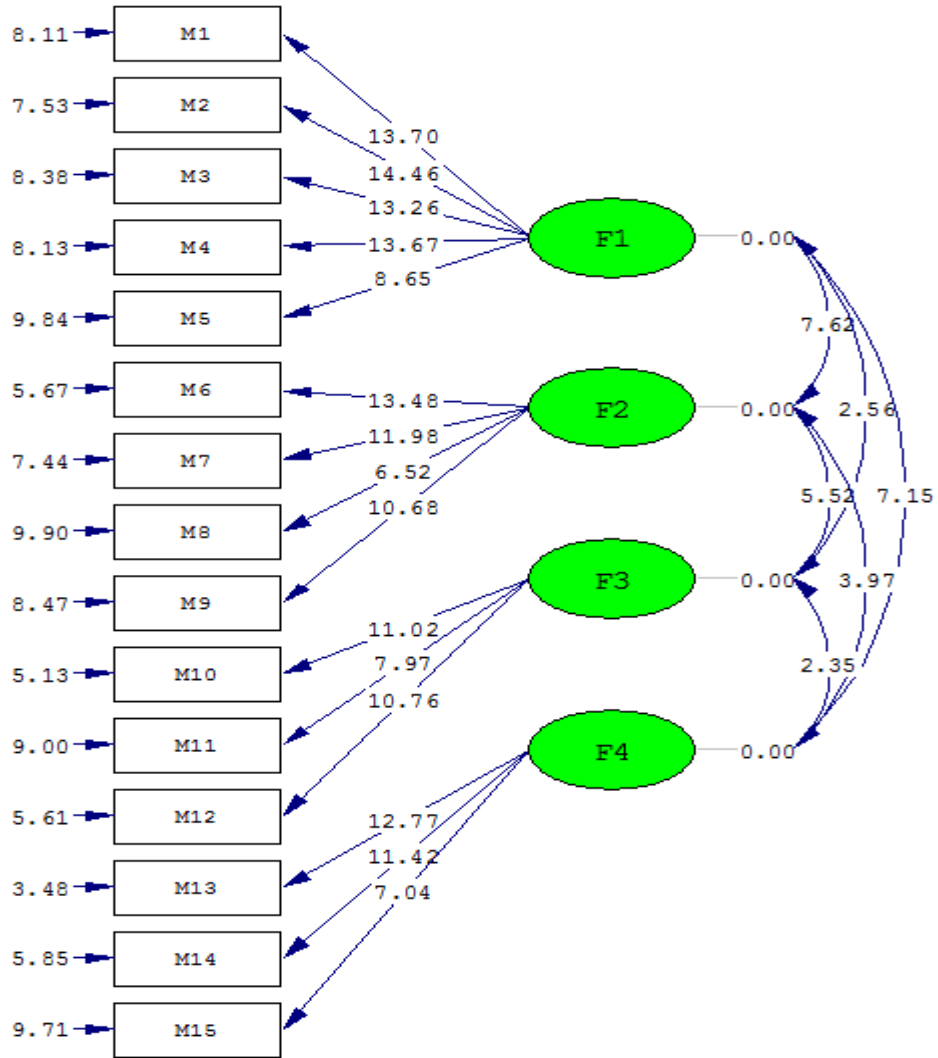

Chi-Square=167.62, df=84, P-value=0.00000, RMSEA=0.068

Üst %27 ile alt %27'lik grubun puanları arasında yapılan t testi sonuçları tüm maddeler ve alt ölçek toplam puanları için anlamlı bir farklılık olduğunu göstermektedir. Maddelerin düzeltilmiş madde-toplam korelasyonu değerleri 0.65 ile 0.21 arasında değişmektedir. Ölçeğin iç tutarlılığı için hesaplanan alfa katsayıları Tablo 5'de verilmiştir. Alfa değerleri 0.52 ile 0.62 arasında değişmektedir.



Tablo 5: Ölçeğin madde- toplam korelasyonu ve Cronbach Alfa değerleri

	Düzeltilmiş Madde- Toplam Korelasyonu	Cronbach Alfa Değerleri
Madde 1	,631	,826
Madde 2	,647	,826
Madde 3	,648	,825
Madde 4	,650	,825
Madde 5	,492	,839
Madde 6	,503	,836
Madde 7	,481	,837
Madde 8	,354	,844
Madde 9	,504	,835
Madde 10	,274	,847
Madde 11	,210	,848
Madde 12	,419	,840
Madde 13	,447	,839
Madde 14	,402	,841
Madde 15	,486	,836

Tablo 6'da ölçek faktörlerinin ortalama ve standart sapma değerleri ile faktörler arası ve faktör-toplam puanlar arası korelasyonları verilmiştir. Ölçeğin toplam puanı ile faktör puanları arasındaki korelasyonlar 0.86 ile 0.61; faktör puanları arasındaki korelasyonlar 0.25 ile 0.60 arasında değişmektedir.

Tablo 6: Motivasyon Ölçeği Faktörlerinin Ortalama ve Standart Sapmaları ile Faktörler Arası Korelasyon Değerleri

Faktör	X	SS	Korelasyonlar			
			F1	F2	F3	F4
F1	16.95	4.51		0.43	0.28	0.42
F2	18.63	2.10			0.60	0.29
F3	14.05	1.81				0.25
F4	11.01	2.44				
Toplam	60.63	8.11	0.85	0.71	0.61	0.66

\* p<.05, \*\*p<.01

#### 4. Tartışma

Öğrenmenin olduğu her alanda olduğu gibi, İngilizce öğrenme hedeflerine ulaşabilmek amacıyla öğrencileri harekete geçiren güç olan motivasyona ihtiyaç duyulmaktadır. Yabancı dil öğrenmede anahtar faktör olan motivasyona öğrencilerin ne derece sahip olduğunun belirlenmesine yönelik alanyazında çalışmalar yer almaktadır. Buna bağlı olarak, yabancı dilde motivasyonun öneminin yeniden fark edilmesiyle birlikte, öğrenmeye yönelik motivasyon ölçeklerinin sayısında özellikle son dönemlerde artış görülmektedir. Bu durum, farklı öğretim kademelerinde öğrenim gören öğrencilerin motivasyon düzeylerinin birbirinden farklı olabileceği düşüncesinden hareketle farklı ölçme araçlarına ihtiyaç duyulmaktadır.

Doğan (2009) tarafından İngilizce hazırlık okuyan öğrencilerin motivasyon düzeylerini belirlemek amacıyla yapılan tez çalışmasında Gardner (1985) tarafından geliştirilen "Motivasyon ve Tutum Ölçeği" Türkçe'ye uyarlanmıştır. Çalışmada örneklem olarak Eskişehir Osmangazi Üniversitesi Yabancı Diller Bölümü'nde öğrenim gören 561 öğrenciye ulaşılmıştır. Ön çalışması 50 öğrenciye uygulanan nihai çalışmanın Cronbach Alpha güvenilirlik katsayısı dört faktörlü yapı için "Motivasyon yoğunluğu" faktörünün güvenilirlik katsayısı .70, "İngilizce öğrenme isteği" faktörünün .79, "İngilizce öğrenmeye karşı tutum" .87 ve son faktör olan "Araçsal yönelim" faktörünün güvenilirlik katsayısı .74 olarak hesaplanmıştır. Ölçeğin faktörleri arasındaki ilişkiyi bakmak için korelasyon analizi sonuçları  $p < .001$  düzeyinde anlamlı bulunmuştur.

Yılmaz (2013), lise öğrencilerinin İngilizce öğrenmeye yönelik motivasyon düzeylerini ve motivasyon tiplerini belirlemek amacıyla yaptığı çalışmada örneklem olarak rastgele yöntemiyle 323 öğrenciden veriler elde etmiştir. Motivasyon düzeylerini belirlemek için 14 maddeden oluşan ölçekten elde edilen bulgular sonucunda öğrencilerin İngilizce öğrenmeye yönelik motivasyon düzeylerinin iyi olduğu belirtilmiştir.

Karakış (2014), Doğan (2009) tarafından uyarlanan ölçeği doktora tezinde kullanmıştır. Çalışmanın örneklemi Anadolu Lisesi ve Anadolu Meslek Lisesi 9, 10, 11, 12. sınıflarında öğrenim gören 1505 öğrenci oluşturmuştur. Önce ölçeğin güvenilirlik katsayısı ve madde ayıricılık gücü indeksleri hesaplanmıştır. Ölçek için güvenilirlik katsayısı .94 ve madde ayıricılık gücü indeksleri .12 ve .73 arasında hesaplanmıştır. Ölçeğin Doğrulamalı Faktör Analizi sonucunda uyum indekslerine (CFI:1,00; GFI:0,96; AGFI:0,95) bakıldığında modelin uyum düzeyinin çok yüksek olduğu ortaya çıkmıştır. Uyum iyiliği indeksleri ise modelin kabul edilebilir düzeyde olduğunu gösteren değerlere ulaştığını belirtmiştir.

Mehdiyev, Uğurlu ve Usta (2017) Cumhuriyet Üniversitesi Eğitim Fakültesi'nde İngilizce dersi almış öğrencilerin İngilizce öğrenmeye yönelik motivasyon düzeylerini belirlemek amacıyla "İngilizce Dil Öğreniminde Motivasyon Ölçeği" geliştirmişlerdir. Ön uygulamanın yapıldığı asıl çalışmanın açıklayıcı faktör analizi için 275 ve Doğrulamalı Faktör Analizi için 331 öğrenciye ulaşılmıştır. Analiz sonucunda ölçek maddelerinin toplam 16 madde olarak yer aldığı ve 3 faktörde toplandığı belirtilmiştir. Güvenirlik katsayısı ise .83 olarak hesaplanmıştır. Analizler sonucunda ölçek güvenilir ve geçerli bulunmuştur.

Ataman (2017) tarafından yapılan “Üniversite Hazırlık Sınıfı Öğrencilerinin Motivasyon Düzeylerini Belirleme” amaçlı tez çalışmasında Gardner (1985) tarafından geliştirilen ve Doğan (2009) tarafından Türkçe'ye uyarlanan "Motivasyon ve Tutum Ölçeği" dört faktörden oluşmaktadır. Çalışmada örneklem olarak Düzce Üniversitesi Yabancı Diller Yüksekokulunda öğrenim gören 498 öğrenciye ulaşılmıştır. Güvenirlik katsayılarının hesaplanması amacıyla faktörlerin Cronbach Alpha değerlerine bakılmıştır. “Motivasyon yoğunluğu” faktörünün güvenirlik katsayısı .85, “İngilizce öğrenme isteği” faktörünün .88, “İngilizce öğrenmeye karşı tutum” .91 ve son faktör olan “Araçsal yönelim” faktörünün güvenirlik katsayısı .73 ve tüm ölçeğin güvenirlik katsayısı .95 olarak hesaplanmıştır.

Bu çalışmada yukarıda değinilen çalışmalardan farklı ve benzer olarak, çalışma grubunu üniversite hazırlık sınıflarında öğrenim gören öğrenciler oluşturmuştur. Bu çalışmanın dört faktörlü bir ölçek yapısına sahip olduğu görülmektedir. Üniversite hazırlık sınıflarında öğrencilerin dil öğrenmeye yönelik motivasyon düzeylerini belirlemeye ilişkin yapılacak tüm çalışmalarda kullanılabilecek geçerli ve güvenilir bir ölçek geliştirilmiştir.

## 5. Sonuç

Bu çalışmada üniversite hazırlık sınıfı düzeyindeki öğrencilerin İngilizce öğrenmeye yönelik motivasyonlarını ölçmek amacıyla bir ölçek geliştirilmiştir (EK-1). Ölçek 15 maddeden ve dört alt boyuttan oluşmuştur. Bu alt boyutlar kapsadıkları maddeler dikkate alınarak 4 maddelik “beğeni”, 5 maddelik “istek”, 3 maddelik “kariyer” ve 3 maddelik “yetenek” faktörleri şeklinde isimlendirilmiştir. Doğrulayıcı faktör analizi sonucunda uyum indeksi değerleri,  $sd/c2$  oranı 1/2, RMSEA=0.06, GFI=0.90, AGFI=0.86, CFI=0.96, NNFI=0.95, RMR=0.05 ve SRMR=0.06 ölçeğin yapı bakımından geçerli olduğunu göstermektedir. Ölçeğin bütününe ait Cronbach Alpha güvenirlik katsayısı .849 olarak belirlenmiştir. Hazırlanan ölçek yüzde 66’lık bir varyansı açıklamaktadır. Ölçek maddeleri üniversitenin herhangi bir biriminde İngilizce öğrenimi gören öğrenciler için uygundur. Diğer üniversitelerin hazırlık sınıflarındaki öğrencilerin motivasyon düzeyleri bu ölçek ile belirlenebilir. Bu sayede öğrenmedeki önemli problemlerden biri olan motivasyon eksikliğine ilişkin çözümler üretilebilir.

## Kaynakça

Ahmed, H. A. (1989). *The role of attitudes and motivation in teaching and learning foreign languages: A theoretical and empirical investigation into the teaching and learning of English in Iraqi preparatory schools*. Department of Education, University of Stirling.

Altunay, U. (2004). Üniversite İngilizce hazırlık öğrencilerinin İngilizceye yönelik tutumlarıyla, sınavlar, okulun fiziksel koşulları ve ders programları ve uygulanışı ile ilgili görüşleri arasındaki ilişkiler, 13. *Ulusal Eğitim Bilimleri Kurultayında sunulan sözlü bildiri*. Malatya.

- Ataman, O. (2017). *Üniversite hazırlık sınıfı öğrencilerinin İngilizce öğrenmeye yönelik motivasyon düzeyleri ve tutumları ile hazırlık sınıfı başarı puanları arasındaki ilişki*. Yayınlanmamış yüksek lisans tezi, Sakarya Üniversitesi Eğitim Bilimleri Enstitüsü.
- Bernard, J. (2010). *Motivation in Foreign language learning: The relationship between classroom activities, motivation and outcomes in a university language-learning environment*. Yayınlanmamış doktora tezi. Dietrich College of Humanities and Social Sciences. Pittsburg: PA, the USA.
- Büyüköztürk, Ş. (2002). Faktör analizi: Temel kavramlar ve ölçek geliştirmede kullanımı. *Kuram ve Uygulamada Eğitim Yönetimi*, 32, 470-483.
- Büyüköztürk, S. (2003). *Sosyal bilimler için veri analizi el kitabı*, Ankara: PegemA Yayıncılık.
- Büyüköztürk, Ş., Akgün, Ö. A., Özkahveci, Ö. ve Demirel, F. (2004). Güdülenme ve öğrenme stratejileri ölçeğinin Türkçe formunun geçerlik ve güvenilirlik çalışması, *Kuram ve Uygulamada Eğitim Bilimleri*, 4 (2), 207-239.
- Ceyhan, E. (2007). *Yabancı dil öğretimi teknolojisi*, İstanbul: MORPA Kültür Yayınları..
- Cook, V. (1991). *Second language learning and language teaching*. New York: Routledge, Chapman and Hall. Inc.
- Crystal, D. (1997). *English as a global language*. UK: Cambridge University Press.
- Çapık, C. (2014). Geçerlik ve güvenilirlik çalışmalarında doğrulayıcı faktör analizinin kullanımı. *Anadolu Hemşirelik ve Sağlık Bilimleri Dergisi*, 17(3), 196-205.
- Dede, Y. ve Yaman, S. (2008). Fen öğrenmeye yönelik motivasyon ölçeği: Geçerlik ve güvenilirlik çalışması. *Necatibey Eğitim Fakültesi Elektronik Fen ve Matematik Dergisi (EFMED)*, 2 (1), 19-37.
- Doğan, Ö. (2009). *İngilizce hazırlık okuyan öğrencilerin motivasyon düzeyleri*. Yayınlanmamış Yüksek lisans tezi. Eskişehir Osmangazi Üniversitesi, Sosyal Bilimler Enstitüsü.
- Gardner, R. C. and Lambert, W.E. (1972). *Attitudes and motivation in second language learning*. Rowley, MA: Newbury House.
- Gömlüksiz, M. N. (2003). İngilizce duyuşsal alana ilişkin bir tutum ölçeğinin geçerlik ve güvenilirliği. *Fırat Üniversitesi Sosyal Bilimler Dergisi*, 13(1), 215-226.
- Gömlüksiz, M. N. ve Kan, A.Ü. (2012). Sosyal Bilgiler dersi motivasyon ölçeğinin geçerlik ve güvenilirlik çalışması. *Fırat Üniversitesi Sosyal Bilimler Dergisi*, 22(2), 116-125.
- Gömlüksiz, M.N. ve Özkaya, Ö.M. (2012). Yabancı diller yüksekokulu öğrencilerinin konuşma dersinin etkililiğine ilişkin görüşleri. *Turkish Studies*, 7(2), 495-513.
- Hegarty, N. (2010). Application of the academic motivation scale to graduate school students, *The Journal of Human Resource and Adult Learning*, 6 (2), 48-55.
- Karakış, Ö. (2014). *Lise öğrencilerinin İngilizce dersine yönelik kaygıları, motivasyonları, öz-yeterlik algıları ve İngilizce ders başarıları arasındaki ilişki*. Yayınlanmamış doktora tezi, Abant İzzet Baysal Üniversitesi, Eğitim Bilimleri Enstitüsü.

- Lai, M.C. (2007). *The influence of learner motivation on developing autonomous learning in an English-for-specific- purposes course*, Applied Linguistics, University of Hong Kong.
- Matsuzaki-Carreira, J.(2006). Relationship between motivation for learning English and foreign language anxiety: a pilot study. *JALT Hokkaido Journal*, 10, 16-28.
- Mehdiyev, E., Uğurlu, C.T. ve Usta, H.G. (2017). İngilizce dil öğreniminde motivasyon ölçeği: Geçerlik ve güvenirlik çalışması, *International Journal of Social Science*, 54, 21-37.
- Mirici, İ.H. (2001). *Çocuklara yabancı dil öğretimi: İlköğretim 4. ve 5. sınıflar örneği*. Ankara: Gazi Kitabevi.
- Norris- Holt, J. (2001). Motivation as a contributing factor in second language acquisition. *The Internet TESL Journal*. 7(6). <http://iteslj.org/Articles/Norris-Motivation.html> adresinden 11.08.2017 indirilmiştir.
- Pallant, J. (2005). *SPSS survival manual: A Step by step guide to data analysis using SPSS for Windows (Version 12)*. New York: Open University Press.
- Richards, J. C. and Rodgers, T. S.(1997). *Approaches and methods in language teaching*. Cambridge: Cambridge University Press.
- Ryan, R. M. and Deci, E. L. (2000). Intrinsic and extrinsic motivations: Classic definitions and new directions. *Contemporary Educational Psychology*, 25, 54-67.
- Schlak, T., Banze, K., Haida J., Kilinc, T., Kirchner, K. and Yılmaz, T. (2002). Die motivation von daf-lernenden an sprachlehrinstitutionen im bielefelderraum: *Projektbeschreibung und erste Ergebnisse*, ZIF, 7(2). <http://tujournals.ulb.tu-darmstadt.de/index.php/zif/article/viewFile/572/548> adresinden 18.09.2017 tarihinde indirilmiştir.
- Şahbaz, N. M. ve Çınar, İ. (2008). *Cumhuriyetimizin kuruluş felsefesinin öngördüğü eğitim: sonuç raporu*. Türkiye Cumhuriyetinin Kuruluşunun 100'üncü Yılında Eğitim Kurultayı. İnönü Üniversitesi: Malatya.
- Tavşancıl, E. (2002). *Tutumların ölçülmesi ve SPSS ile veri analizi*. (1. Baskı), Ankara: Nobel Yayın Dağıtım.
- Tekindal, S. (2009). *Duyuşsal Özelliklerin Ölçülmesi İçin Araç Oluşturma*. (Geliştirilmiş 2. Baskı). Ankara: Pegem A Yayıncılık.
- Yılmaz, E. (2013). Lise öğrencilerinin İngilizce dersi motivasyon düzeylerinin ve motivasyon tiplerinin belirlenmesi, *Karaelmas Journal of Educational Sciences*, 1-10.
- Zengin, D. (1997). Almanca öğretmenlerinin yetiştirilmesi hedefler ve beklentileri. *Uluslararası Sempozyumu*. Ankara: Hacettepe Üniversitesi Yayınları.

## EK-1

## İNGİLİZCE ÖĞRENMEYE YÖNELİK MOTİVASYON ÖLÇEĞİ

**Sevgili Öğrenciler;**

Bu ölçek, Adnan Menderes Üniversitesi Yabancı Diller Yüksekokulu İngilizce hazırlık öğrencilerinin İngilizce öğrenmeye yönelik motivasyon düzeylerini belirlemek amacıyla hazırlanmıştır. Bu çalışmanın amacına ulaşabilmesi, siz sevgili öğrencilerin ölçek sorularına vereceği cevapların tarafsız, içten ve doğru olmasına bağlıdır. Lütfen hiçbir soruyu yanıtızsız bırakmayınız. Anket formuna isim yazmanıza gerek yoktur. Sizden elde edilecek veriler, yalnızca bilimsel amaçlar doğrultusunda kullanılacak ve herhangi bir kişi veya kuruma verilmeyecektir. Bu nedenle her maddeyi dikkatlice okuyarak cevaplamanız büyük önem taşımaktadır. Ölçeği cevaplayarak araştırmaya yapacağınız katkı için şimdiden teşekkür ederim.

Canay Karcı Aktaş

**KİŞİSEL BİLGİLER**

Fakülte/Bölüm: .....

Cinsiyet: Erkek ( ) Kadın ( )

Hazırlık sınıfını : Zorunlu olarak alıyorum ( ) İsteğe bağlı olarak alıyorum ( )

İNGİLİZCE ÖĞRENMEYE YÖNELİK MOTİVASYON	Tamamen Katılıyorum	Büyük Ölçüde Katılıyorum	Kısmen Katılıyorum	Çok Az Katılıyorum	Hiç Katılmıyorum
1. İngilizce'yi akıcı bir şekilde konuşmak isterim.					
2. İngilizce konuşan arkadaşlar edinmek isterim.					
3. İngilizce konuşan biriyle iletişim kurmak isterim.					
4. İngilizce konuşulan ülkelere seyahat etmek isterim.					
5. İngilizce derslerine katılmaktan zevk alırım.					
6. İngilizce derslerinde öğrendiğim konular eğlencelidir.					
7. İngilizce derslerini kaçırmak istemem.					
8. İmkanım olsa okul dışında da İngilizce dersi alırım.					
9. İngilizce ders konuları ilgi çekicidir.					
10. İngilizce dersi iş bulmam için gereklidir.					
11. İngilizce öğrenmek kariyerim açısından yükselmemi sağlayacak.					
12. İngilizce öğrenmenin yurtdışında da iş bulmama yardımcı olacağına inanıyorum.					
13. İngilizce iletişim konusunda yetenekli olduğumu düşünüyorum.					
14. Etkili İngilizce iletişim konusunda yeterli olacağıma inanıyorum.					
15. Derste öğretilenleri anlama konusunda yetenekli olduğuma inanıyorum.					

**Not:** Referans gösterilmek kaydıyla araştırmacılar bu ölçeği, ayrıca bir izin alınmaksızın kullanabilirler.