

“KAŞAĞI” ADLI HİKÂYESİNİN AİLE İÇİ İLETİŞİM VE İLETİŞİM ÇATIŞMALARI AÇISINDAN İNCELENMESİ

Ali Can BAŞAY¹

Ayşe Dilek ÖĞRETİR-ÖZÇELİK²

ÖZ

Günümüzde yapılan birçok araştırma, aile içi ilişkilerin niteliğinin ve iletişim örüntüsünün bireylerin psikolojik sağlığını olumlu veya olumsuz yönde etkilediğini göstermektedir. Kişilerarası ilişkilerde ve aile içi iletişimde bulunan iletişim çatışmalarının fark edilememesi ve çözüm yolları geliştirilememesi, özellikle de toplumun temel birimi olan aile içindeki çocukları olumsuz etkilemekte ve bazı ilişki problemlerine sebep olmaktadır. İletişim çatışmalarının birçok sebebi bulunmakla birlikte, çocuklukta kazanılan ve yaşam boyunca benzer olaylarda sergilenen ego durumları da iletişim çatışmalarına sebep olmaktadır. Bu çalışmada, ilkökul döneminde başarı duygusunun tatmin edilmesinde önemli olan okuma etkinlikleri çerçevesinde, Milli Eğitim Bakanlığı tarafından tavsiye edilen ve 100 Temel Eser içerisinde bulunan Ömer Seyfettin'in “Kaşağı” adlı hikayesinde yer alan iletişim örüntülerinin içeriği, aile içi iletişim ve iletişim çatışmaları açısından incelenmiştir. “Kaşağı” adlı hikaye doküman analizi tekniği çerçevesinde transaksyonel analiz ve graf analizi yaklaşımları bağlamında ele alınmış ve topluma katılımında önemli bir dönem olan ilkökul döneminde çocukların bu iletişim kültürü ve çatışmalarından nasıl etkilendiği hakkında bulgulara ulaşılmak hedeflenmiştir. Sonuç olarak, çocukların maruz kaldığı iletişim kültürünün hikayelerden etkilendiği, aile içi ve kişilerarası iletişimde, kişilerin tutumlarının ve önyargıların karşındaki kişiye eksik ve yanlış algılanan mesajlar göndermesine sebep olabildiği, bu eksik ve yanlış mesajların çeşitli kitle iletişim araçlarıyla pekiştirilebildiği ve bu durumun ise çocukların ruh sağlığı gelişimini olumsuz etkilediği söylenebilir.

Anahtar Kelimeler: İletişim çatışmaları, aile, çocuk, transaksyonel analiz, graf analizi.

THE EXAMINATION OF THE STORY OF “KASAGI” IN TERMS OF INTRA-FAMILIAL COMMUNICATION AND COMMUNICATION CONFLICTS

ABSTRACT

In recent days, many studies have shown that the pattern of communication and the quality of intra-familial interaction may negatively or positively affect a person's mental health. The inability to recognize the conflicts of communication in the interpersonal relations and the intra-family communication and the inability to develop the ways of solutions negatively affect the children in the family which is the basic unit of the society and cause some relationship problems. While there are many reasons for conflicts of communication, the ego situations that were won in childhood and exhibited during similar events throughout life can also cause conflicts of communication. In this research, communication patterns has examined the content of the story of Ömer Seyfettin "Kaşağı", which is recommended by the Ministry of National Education and which is included in 100 Basic Works,

¹ Uzman, Göç İdaresi Genel Müdürlüğü, a.can.basay@gmail.com,
ORCID ID: 0000-0001-6027-954X

² Doç. Dr. Gazi Üniversitesi Eğitim Fakültesi Temel Eğitim Bölümü, dilekogretir@gmail.com,
ORCID ID: 0000-0002-6380-4757

the intra-family communication and conflicts of communication within the framework of reading activities that are important in satisfying the sensation of success in primary school period. The story called "Kaşığı" was handled with by transactional analysis and graph analysis approaches in the frame of document analysis technique and it was aimed to reach the findings about how children affected by this communication culture and conflicts during primary school period which is an important period in collective participation. As a result, it can be said that children's exposure to culture of communication is influenced by the stories, the attitudes and prejudices of the person may cause to sent the incomplete and misrecognized messages to the opposite person in the intra-family and personal communication, and these incomplete and incorrect messages can be reinforced by various mass media and this situation can negatively affect the development of mental health of the children.

Keywords: Conflicts of communication, family, child, transactional analysis, graph analysis.

Giriş

İletişim; bir kaynak ve bir alıcı arasında üretilen bilgilerin aktardığı ve anlamlandırıldığı ve karşılıklı olarak paylaştığı çok kanallı psikososyal bir süreçtir (Cüceloğlu, 2003; Dökmen, 2005; Kaya, 2011). İletişimin kaynak, hedef, mesaj ve kanal olmak üzere dört temel ögesi bulunmaktadır (Oskay, 2007; Tekinalp ve Uzun, 2009; Yüksel, 2009).

Dökmen'e (2005:50) göre, iletişim aşamalarının ilk basamağını kişi-içi iletişim oluşturur. Kişi-içi iletişim, "bireyin özü (kendisi), düşünce ve duygularıyla iletişime geçmesi, kendinde olup biten düşünsel ve duygusal yaşantı süreçleriyle ilgili bir farkındalık kazanmasıdır. Bu anlamda kişi-içi iletişim sürekliliği olan bir olgudur".

Kişilerarası iletişim ise birbiri ile iç içe geçmiş olan mesaj üretimi, mesaj işleme, etkileşim koordinasyonu ve sosyal algı süreçlerinden oluşmaktadır. Mesaj üretimi, sosyal amaçlara erişmek için sözlü ve sözsüz davranışlar oluşturma, mesaj işleme (processing), karşı tarafın iletişimsel davranışlarını anlamlandırma, etkileşim koordinasyonu, mesaj üretimi ve mesaj işleme faaliyetlerinin eş zamanlı ilerlemesi iken sosyal algılama ise bireyin kendisi, diğer insanları, sosyal ilişkileri ve sosyal kurumlardan oluşan sosyal dünyayı anlamlandırma sürecidir (Burlison, 2010: 153).

İletişim sözel ve sözsüz iletişim olarak ikiye ayrılır. Sözsüz iletişimle beden dili, yüz ifadeleri (jest ve mimikler) ifade edilir. Günlük yaşamda bireyler farkında olmadan o anda yaşadıkları duygularla ilgili hem açık mesajları hem de beden dilleri aracılığıyla ipuçları vermektedir (Öğretir, 2006). Bununla birlikte iletişimi sözlü ve

sözsüz olarak ikiye ayırsak bile sözsüz iletişim sözlü iletişimin tamamlayıcısıdır (Öğretir, 2008).

Kaya'ya (2011: 12) göre, iletişimin bireysel ve toplumsal işlevleri bulunmaktadır. İletişimin bireysel işlevleri, insanların birbiriyle ilişki kurması, benliğin gelişimi, paylaşma, var olduğunu ifade etme ve tanınma ihtiyaçlarını karşılama sağlarken, iletişimin toplumsal işlevleri ise bireyler ve gruplar arasında toplumsal bütünleşmeye, eğitim ve kültürün gelişimine ve bireyin toplumsallaşmasına katkıda bulunmasıdır.

İnsanların bulunduğu ve kişilerarası ilişkinin var olduğu her ortamda iletişim çatışmaları kaçınılmazdır. Koruklu'ya (2011) göre insan doğasının ayrılmaz bir parçası olan çatışma aynı zamanda gelişmenin bir göstergesidir. Etkileşimde bulunan taraflardan en az biri o anda yaşanan etkileşim biçimi ile ideal etkileşim biçimi arasındaki farkı algılar. Algılama biçimindeki bu fark sebebiyle gerginlik hissedebilir ve bu durum iletişim çatışmalarına neden olur. İletişim çatışmalarında yaşanan bu gerginliği ortadan kaldırmak için taraflardan biri ya da her ikisi girişimlerde bulunmasına rağmen engellemelere maruz kalırsa çatışma durumu ortaya çıkabilir (Öğülmüş, 2006).

İletişim çatışmalarının temelinde insanların ait olma, yaşamını devam ettirme, statü, güç, özgürlük, kaynakların kısıtlılığı, iletişim sürecindeki bireylerin farklı konular üzerinde farklı değerler yargılarına sahip olması gibi bazı unsurlar bulunmaktadır (Koruklu, 2011). Kişiler arası iletişim çatışmalarının nedenleri ise bireylerin benzer konular üzerinde düşünce, duygu, davranış, tutum farklılıkları ile iletişim becerisi, bilinçdışı süreçler, kişisel ve kültürel bazı faktörler, sosyal veya fiziki çevreye ilişkin süreçler olabilmektedir (Dökmen, 2005).

İletişim çatışmaları, nedenleri ve sonuçları açısından yüzyıllardır birçok araştırmacı tarafından farklı biçimlerde ele alınmış ve irdelenmiştir. Alanyazın incelendiğinde çeşitli iletişim çatışması sınıflandırmalarıyla karşılaşılabilir. Fakat bu araştırmada, Kaşığı isimli hikâye Graf Analizi ve Transaksyonel Analiz bağlamında incelendiğinden bu yaklaşımlar üzerinde kısaca durulmuştur.

1. Kuramsal Çerçeve

1.1. Graf Analizi

Kökleri 13. Yüzyıla dayanan Graf Analizi matematik profesörü Frank Harary tarafından ortaya atılmıştır. Graf Analizi kişiler arası iletişim ve iletişim çatışmalarına odaklanan bir yaklaşımdır. Harary (1969) iletişim çatışmalarını, insanların birbirini yeterince dinleyip anlamadığı, karşılıklı eleştiri ve hatta kavgaya başvurduğu *aktif çatışma*, insanların birbiriyle iletişim kurmayıp ilişkilerine küslüklerin egemen olduğu *pasif çatışma*, kurulan iletişimde tarafların tamamen kendisine yöneldiği ve karşı tarafa odaklanmadığı *varoluş çatışması*, tarafların birbirini dinlemeyip kendilerinde bulunan basmakalıp düşüncelerle hareket ettiği *tümden reddetme çatışması*, iletişim öncesinde karşı tarafla ilgili sahip olunan önyargıların iletişim sürecine hakim olduğu *önyargılı çatışma*, her iki tarafın bir konuda kısmen birbiriyle uyuşan fikirlere sahip olduğu *yoğunluk çatışması*, kişilerin birbirine gönderdiği mesajların kısmen yanlış anlaşılmasını içeren *kısmi algılama çatışması* ve iletişime giren iki kişiden birisinin kurduğu iletişim ile ilgili üçüncü kişiye mesajları değiştirerek ulaştırdığı *alıkoyma çatışması* biçiminde sınıflandırmıştır (Akt., Dökmen, 2005).

1.2. Transaksiyonel Analiz

Her insanın kişiliğinin üç ego durumundan oluştuğunu savunan Eric Berne’de kişiler arası iletişimde var olan çatışmalara odaklanmıştır. Berne’ye (1961) göre, her insan kişiliği içerisinde ana-baba, yetişkin ve çocuk benlik durumlarını barındırır. Bu benlik durumları farklı durum ve ortamlarda çeşitli tepki ve tepkilere eşlik eden davranışlarla kendisini gösterir.

Berne’ye (1961) göre, ana-baba benlik durumu katı ve eleştirel tutum ile birlikte peşin yargılıdır ve ana-baba benlik durumu insanların kişilerarası iletişimde verdiği tepkilerin niteliği çerçevesinde koruyucu ve eleştirel olmak üzere ikiye ayrılır. Bu benlik durumunda insanlar, bir “teyp kayıt cihazı” gibi, daha önce kaydedilmiş tutum ve görüşlerini başka insanlara öğütler vererek ve bazen emirler yağdırarak onlara nasıl davranmaları gerektiğini ifade ederler (McClincy, 2011). Kişiliğin duygular ile ilgilenen kısmını ise çocuk benlik durumu oluşturur. Bu benlik durumda bir kişi şakacı, sevgi dolu, yaratıcı, korku dolu, şefkatli, öfkeli, üzgün, yıkıcı gibi

duyguları gösterebilir. Kişiler yaşı ya da eğitim durumu ne olursa olsun her insan "çocuksu" davranış sergileyebilir. Çocuk benlik durumunun dört türü bulunmaktadır. Bunlar doğal, asi, uyarlanmış ve uslu çocuktur. Anababa ve Çocuk benlik durumlarımızdan farklı olarak yetişkin benlik durumumuz gerçekçi olmak için çabalar. Bu sebeple ne sadece toplumsal kuralları, ne de yalnızca kişisel ihtiyaçlarımızı dikkate alır. Yetişkin benlik durumu, otonom ve özerk duygu, tutum ve davranışlar sergiler (Clarkson, 2005; Dökmen, 2005; McClincy, 2011; Widdison, 2011).

Transaksiyonel Analiz kuramında ego durumları yani anababa, çocuk ve yetişkin benlik durumları arasındaki iletişim işlemi incelenir. Bu iletişim işlemine transaksyon adı verilir. Transaksyon sosyal etkileşimin en temel yapı taşıdır. Uzakta bulunan arkadaşınıza el sallamak, tanıdığınız biriyle hayat dolu yaptığınız sohbet ile sözsüz sinyal ve mesajlar transaksiyonlardır (Gill ve Adams, 2002: 172).

Berne'ye (1961) göre, kişilerin uyarıcıyı gönderdiği kişiden, geri dönüt alma beklentisinde olduğu ego durumundan uyarıcı alması durumunda tamamlayıcı transaksyon oluşacaktır. Tamamlayıcı transaksyon durumunda paralel iletişim devam ettiği için çatışma yaşanmayacak ve iletişim sorunsuz şekilde sürecektir. Kişilerin uyarıcı gönderdiği kişiden geri dönüt alma beklentisinde olduğu ego durumundan farklı bir ego durumundan uyarıcı alması durumunda kapalı transaksyon ve iletişime geçen kişilerden bir veya ikisinin iki ego durumunu birlikte harekete geçirdiği ve iki farklı mesajın birlikte yer aldığı gizil transaksyonlar ise iletişim çatışmalarına neden olmaktadır (Sapp, 2004: 182; Akkoyun, 2011; Lapworth ve Sills: 2011;40).

Aile, kişilerarası iletişim bakımından çok önemli bir kurum olarak toplumun temelini oluşturur. Etkili aile-içi iletişim, sözel ve sözsüz iletişimi kullanmayı ve dinamik mesaj alışverişini gerektirir (Dönmezer, 1999).

Etkili aile-içi iletişim aracılığıyla aile üyelerinin karşılıklı olarak birbirlerinin düşüncelerini ve duygularını anlaması, sosyal hayat içinde yardımlaşması, paylaşma ve işbirliği davranışlarının gelişimini sağlar ve bu sayede çocukların sağlıklı gelişmesi için uygun bir ortam oluşturur (Blechman, 1991: 227).

Anne babalar, çocuklarının hayatında çok önemli bir konuma sahiptir. Çocuğun her gelişim döneminde ebeveynleriyle kurduğu güçlü bağlılık ve sıcak ilişki, onun daha sağlıklı bir ruhsal yapıya sahip olmasını ve problemleriyle daha etkin bir şekilde mücadele etmesini sağlar (Aytar ve Kaytez, 2015). Anne babanın çocuğuyla kurduğu etkileşim türü, çocuğun ebeveynleriyle ve sosyal çevresindeki, dış dünyadaki insanlarla daha sağlıklı ilişkiler kurmasında etkin bir rol oynar. Çocuk insan ilişkilerini belirleyen bağlılık, uzlaşma, anlaşma, işbirliği gibi olumlu nitelikleri ve çekişme, anlaşmazlık ve çatışma gibi olumsuz durumlarda sergileyeceği tutumları ailede öğrenir (Yörükoğlu, 1998).

Çocukların düşünce ve duygularını serbestçe açıklamasına izin verildiği ve aile-içi iletişimin sorunsuz gerçekleştiği çoğulcu ailelerde çocuklar, daha özerk ve bağımsız bir kişilik geliştirir. Buna karşılık etkili bir aile-içi iletişim için gerekli şartların oluşturulmadığı ve iletişimde engellerin yer aldığı bir ortamda çocukların gelişim aşamalarında sorunlar yaşanabilir. Özellikle de anne-baba tutumlarının olumsuz etkilerinin görüldüğü koruyucu ailelerde etkili iletişim olmadığı için çocuklar özgürce düşünemez, düşünce ve duygularını açıkça dile getiremez ve dolayısıyla bağımlı bir birey haline gelir. Gelişim aşamalarında etkili iletişime maruz kalmayan çocuklar, yaşamlarının ergenlik ve yetişkinlik aşamalarında çeşitli sorunlarla karşılaşır. Bu nedenle özellikle anne-baba ile çocuklar arasında etkili bir anne-baba tutumu ile birlikte etkin iletişimin kurulması çok önemlidir (Öğretir-Özçelik, 2017a: 92-93).

Çocuğun yaşadığı ortamda ailesiyle olan iletişiminin niteliği ve niceliği büyük öneme sahiptir. Ana-baba-çocuk üçgeninde, ancak tarafların duygu ve düşüncelerini birbirlerine aktarmaları ve başarılı bir diyalog kurabilmeleri halinde sorunlara çözüm bulmak mümkündür (Yavuzer, 2001).

Okul öncesi eğitime ya da ilkokula başlama, çocuk açısından bir dizi yeni kültürel talebin karşılamayı gerektirir. Annelerinden ve aile ortamından ilk defa ayrılan çocukların bir kısmı, tanımadıkları yetişkinlere güvenmek, okulun kurallarına ve öğretmenin yönergelerine uymak ve sınıf kalabalığı ile uyumlu bir şekilde yaşamak için yarışma ile işbirliği arasında denge kurmak zorunda kalırlar (Gürpınar Akan, 2001).

Okul çağı çocuğu anne-babasının yanı sıra, beğenisi ve istekleri anne-babasının üzerine çıkmaya başlayan öğretmenin de etkisi altındadır. Çocuk, bu üç yetişkinin de beğenisini yitirmemek amacıyla evde ve okuldaki beklentilere uygun davranmaya özen göstermektedir. Öğretmenin beğenmesi, ona ayrı bir güven vermektedir (Bakırcıoğlu, 2002).

Öğretmenler, özellikle de ilköğretim öğretmenleri çocuklarla yakın ve uzun süreli ilişkisi içinde olmalarının sonucu olarak onları etkilemede ana-babadan sonra ikinci derecede önemli bir rol oynayabilirler. Çocukların toplumsal, duygusal ve zihinsel gelişimlerini öğretmenlerin davranışları her yönden etkiler (Gander ve Gardiner, 2004).

Çocuğun kişilik ve benlik algısının gelişmesinde aile ve öğretmenler, arkadaşlar, sosyal çevre, aile ve öğretmenlerin yaklaşım biçimleri, internet, kitap, dergi vb. her türlü uyarıcı etkilidir. Bu uyarıcılar arasında milli ve evrensel kültür değerlerinin gelişimine katkı sağlayan hikâyeler de vardır.

Hikâye okumak, okumayı yeni öğrenen ilkokul öğrencileri için çok önemlidir. Hikâyelerin, çocukların içinde buldukları çevre ve dış dünyada var olan hayatı keşfetmesinde yol gösterici fonksiyonu bulunmaktadır (Oğuzkan, 2001: 5). Okunan hikâyeler dış dünyanın öğrenilmesinde ve dış dünyaya karşı bir tutum geliştirilmesinde önemli bir etkiye sahiptir. Okunan hikâyeler dış dünyada karşılaşılan olaylara ilişkin şemaları güçlendirir. Çocuk okuduğu ve üzerinde etki bırakan kitaplardaki kahramanlarla özdeşleşir, onların yaptığı ve dediği gibi yapmaya çalışır. Yani özdeşleştiği kahraman gibi olmaya çalışır. Özdeşleştiği kahramandan farkında olmadan bazı değer yargıları ve davranış örüntüleri kazanır.

Alanyazın incelendiğinde, Dilidüzgün’ün (2005), “Kaşağı” isimli hikayeyi sadece eğitsel bir bakış açısıyla ele alıp değerlendirmelerde bulunduğu, Taş’ın (2008) Oğlumuz, Küskün Ayıcık, Gül Hanım’ın Annesi, Hayat Ne Tatlı, Mustafa Kemal’in Askerleri, Bir Güreş Öyküsü, Kirazlar, Forza isimli eserleri Türkçe öğretimi doğrultusunda, Odabaşı’nın (2012), “Felatun Beyle Rakım Efendi” isimli eseri batılılaşma fikri ile kentlilik özdeşleşmesi çerçevesinde ve Kırbasoğlu’nun (2010) Köroğlu Destanının bir bölümü olan “Köroğlunun Zuhuru Kolu”nu sadece

Transaksiyonel Analiz doğrultusunda ele aldığı, hem Transaksiyonel Analiz hem de Graf Analiz tekniklerini kullanan çalışmaların ise, Dökmen’in (1985) boş sandalye tekniğini kullanarak 100 katılımcının anne veya babasıyla etkileşimini incelediği çalışması ile Güneyli ve Konedralı’nın (2008) “İncircinin Dediği” adlı masalını analiz ettiği çalışmaların olduğu görülmüştür.

Kızıltan (1995) tarafından, adını Kaşığı hikâyesinden alan ve aynı adı taşıyan kitabın satış ve okuma rakamları çerçevesinde o dönemde, çocuklar tarafından ilgi duyulan kitaplar arasında olduğu belirtilmiştir.

İlkokul döneminde başarı duygusu okuma etkinlikleri çerçevesinde doyurulmaktadır. Bu süreçte de çocuklar açık ve gizil öğrenmeye maruz kalmaktadır. Öğrenme eğitim temel çerçevesini oluşturur. Bununla birlikte açık öğrenmenin sınırı mevzuat bağlamında net bir biçimde belirlenmiş ve öğrenme kazanımları olarak belirtilmişken, çocukların maruz kaldığı gizil öğrenmelerinin sınırları tam olarak belirli değildir (Sönmez, 2008).

Bu araştırmada, okuma etkinliklerinin açık öğrenme boyutu olan okuma pekiştirilmesi ve kelime haznesinin artırılması hedeflerinin yanı sıra, çocuklara verilen psikolojik ve sosyal mesajların onları nasıl etkileyebileceği konusunda bir çerçeve sunması açısından Kaşığı isimli hikâye Transaksiyonel Analiz ve Graf Analizi bağlamında incelenmiştir. Bu doğrultuda mevcut araştırma ile aşağıdaki sorulara cevap aranmıştır.

- “Kaşığı” isimli hikâyede bulunan iletişim örüntülerinde Graf Analize göre çatışma türleri hangileridir?
- “Kaşığı” isimli hikâyede bulunan iletişim örüntülerinde Transaksiyonel Analize göre çatışma türleri hangileridir?

2. Araştırmanın Yöntemi

İletişimin birçok alanda işlevi bulunmaktadır fakat çalışmamızda kişilerarası iletişime odaklanılacağından iletişimin toplumsal ve bireysel işlevleri üzerinde durulmuş ve çocuğa kültürel ve evrensel değer ve davranışlar kazandırmada önemli bir etkiye sahip olduğu düşünülen hikâyelerin, kişilerarası iletişim çatışmaları ve ana-baba-çocuk ilişkisi bağlamında değerlendirilmesi amaçlanmıştır.

Bu amaçla doküman analizi tekniği bağlamında “Kaşığı” isimli hikâyenin içeriği, aile içi iletişim ve iletişim çatışmaları açısından Graf Analizi ve Transaksiyonel Analiz teknikleri doğrultusunda derinlemesine incelenmiştir.

Doküman analizi tekniği, belirli bir konu ve ölçütler doğrultusunda bir kaynağa ulaşma, kaynağı derinlemesine inceleme, belirli özellikler çerçevesinde sınıflandırma ve bazı sonuçlara ulaşmayı da içerir (Karasar, 2013).

Kaşığı isimli hikayenin kahramanları arasında geçen iletişim örüntüsü her iki araştırmacı tarafından Harary (1969) tarafından kavramsallaştırılan Graf Analizi ve Berne (1961) tarafından kavramsallaştırılan Transaksiyonel Analiz, ego durumları ve iletişim çatışmaları açısından incelenmiştir. Araştırmacılar ayrı ayrı hikayeyi okumuş ve ilk olarak Graf Analiz, daha sonra ise Transaksiyonel Analiz bağlamında hikayede var olan iletişim çatışmalarını ortaya çıkarmıştır.

Araştırma güvenilirliği Miles ve Huberman’ın (1994: 64) formülü (Güvenirlik = görüş birliği / görüş birliği + görüş ayrılığı) kullanılmıştır.

Ayrı ayrı yapılan inceleme sonuçları karşılaştırılarak araştırma güvenilirliği sağlanmıştır. Miles-Huberman güvenilirlik formülüne göre Kaşığı isimli hikayenin Graf Analizi güvenilirlik sonucu .94 ve Transaksiyonel Analiz güvenilirlik sonucu .90 olarak belirlenmiştir. Çalışma güvenilirliğinin ortalama olarak .92 olduğu söylenebilir.

3. Bulgular

Kaşığı isimli hikâye özetle; aile içi iletişimde var olan kopukluklar ve söylediği yalan yüzünden kardeşinin ölümüne sebep olduğunu düşünen bir çocuğun üzüntüsünü konu edinmektedir.

Hikâyede 6 kahraman vardır. Hikâyenin kahramanları Hasan, Hasan’ın Ağabeyi, Hasan’ın Babası, Hasan’ın Annesi, Dadaruh ve Pervin’dir.

Bu kısımda hikâye kahramanları arasındaki iletişim örüntüleri sırasıyla Transaksiyonel analiz ve Graf Analizi bağlamında incelenmiştir. Transaksiyonel Analize ilişkin bulgularda, yaklaşımın özüne uygun olarak, iletişim çatışmalarının açıklanmasında şekillerden faydalanılırken, Graf Analizine ilişkin bulgularda herhangi bir şekilsel anlatıma başvurulamamıştır. Bununla birlikte, bulgular Ömer Seyfettin’in

Kaşığı isimli hikâyesinde var olan iletişim örüntüsü sırasına uygun olarak verilmiştir. Bulguların son bölümünde ise, doğrudan etkileşimlerin olmadığı fakat hikâyede bahsedilen kişilerarası etkileşimlerde bulunan iletişim çatışmaları Graf Analiz bağlamında ele alınmıştır.

3.1.1. Hasan'ın Ağabeyi-Dadaruh İletişimi Transaksiyonel Analiz Sonuçları

Şekil 1. Hasan'ın Ağabeyi-Dadaruh İletişimi

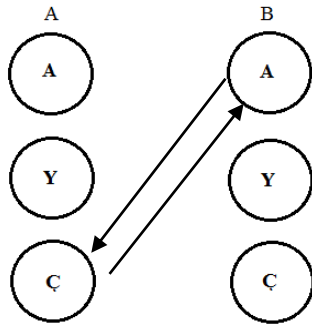

Hasan'ın Ağabeyi Dadaruh'a doğal çocuk benlik durumundan mesaj göndermiş ve Dadaruh Hasan'ın ağabeyine koruyucu ana-baba benlik durumundan mesaj göndermiştir.

Hasan'ın Ağabeyi: *Ben de yapacağım.*

Dadaruh: *Haydi yap.*

Şekil 2. Hasan'ın Ağabeyi-Dadaruh İletişimi

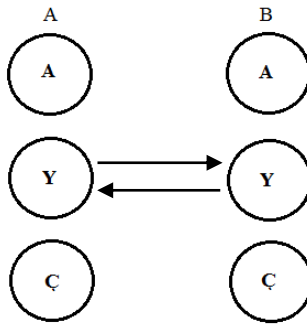

Konuşmanın devamında Hasan'ın Ağabeyi ve Dadaruh'un yetişkin benlik durumları arasında iletişim sürmüştür. Hasan'ın Ağabeyi ve Dadaruh arasında tamamlayıcı transaksyon vardır. İletişim çatışması henüz çıkmamıştır.

Hasan'ın Ağabeyi: *Kuyruğunu sallıyor mu?*

Dadaruh: *Sallıyor.*

Şekil 3. Hasan'ın Ağabeyi-Dadaruh İletişimi

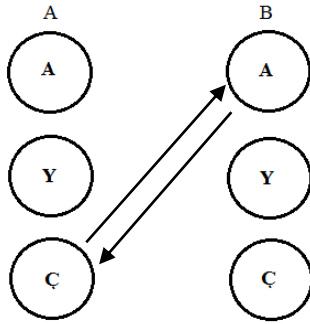

Hasan'ın Ağabeyi doğal çocuk benlik durumundan mesaj göndermiştir. Dadaruh koruyucu ana-baba benlik durumundan mesaj göndermiştir. Hasan'ın Ağabeyi ve Dadaruh arasında tamamlayıcı transaksyon vardır. İletişim çatışması henüz çıkmamıştır.

Hasan'ın Ağabeyi: *Dadaruh tımarı ben yapacağım...*

Dadaruh: *Yapamazsın.*

Şekil 4. Hasan'ın Ağabeyi-Dadaruh İletişimi

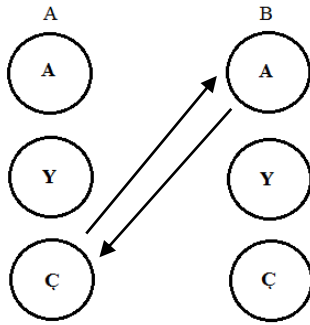

Hasan'ın Ağabeyi doğal çocuk benlik durumundan mesaj göndermiştir. Dadaruh koruyucu ana-baba benlik durumundan mesaj göndermiştir. Hasan'ın Ağabeyi ve Dadaruh arasında tamamlayıcı transaksyon vardır. İletişim çatışması henüz çıkmamıştır.

Hasan'ın Ağabeyi: *Niçin?*

Dadaruh: *Daha küçüksün de ondan...*

Şekil 5. Hasan'ın Ağabeyi-Dadaruh İletişimi

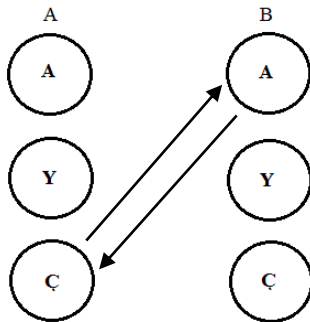

Hasan'ın Ağabeyi doğal çocuk benlik durumundan mesaj göndermiştir. Dadaruh koruyucu anababa benlik durumundan mesaj göndermiştir. Hasan'ın Ağabeyi ve Dadaruh arasında tamamlayıcı transaksyon vardır. İletişim çatışması henüz çıkmamıştır.

Hasan'ın Ağabeyi: *Yapacağım!*

Dadaruh: *Büyü de öyle!*

Şekil 6. Hasan'ın Ağabeyi-Dadaruh İletişimi

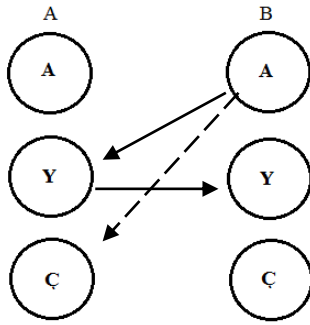

Hasan'ın Ağabeyi: *Ne zaman?*

Dadaruh: *Boyun at kadar olduğu zaman...*

Hasan'ın Ağabeyi yetişkin benlik durumundan mesaj göndermiş fakat Dadaruh koruyucu ana-baba benlik durumundan mesaj göndermiştir. Dadaruh Hasan'ın Ağabeyine "boyun at kadar olduğu zaman" demekle gizil transaksionlarda kullanılan psikolojik mesajı vermiştir. Bu mesaj "ne yaparsan yap, benim çıkardığım bu sesi çıkartamayacaksın" dır.

Bu tepkinin üzerine Hasan'ın Ağabeyi Dadaruh'un ahırda olmadığı bir anda atları kaşağılamaya çalışması, Dadaruh'un "ne yaparsan yap benim çıkardığım bu sesi çıkartamayacaksın" sözüne "hayır ben de başarabilirim" şeklinde psikolojik mesajı bulunan bir tepkidir.

3.1.2. Hasan'ın Ağabeyi-Dadaruh İletişimi Graf Analiz Sonuçları

Hasan ve Dadaruh arasındaki iletişim Graf Analizi açısından incelendiğinde Hasan'ın kaşağıyı kullanma talebini onun kaşağıyı kullanma konusunda kapasitesinin yetersiz olduğunu değerlendirmiş ve verdiği tepkilerle Hasan'ın kapasitesini küçümsemiş ve ne yaparsa yapsın kaşağıyı büyümeden Hasan'a kullanırmayacağını ifade etmiştir. Bu çerçevede Dadaruh'un Hasan'ın yeterlilikleri konusunda önyargısı mevcuttur, Hasan ile Dadaruh arasında önyargılı çatışmanın varlığından söz edilebilir.

3.2.1. Hasan'ın Babası-Dadaruh İletişimi Transaksiyonel Analiz Sonuçları

Şekil 7. Hasan'ın Babası-Dadaruh İletişimi

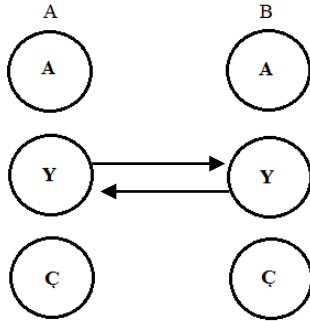

Hasan'ın Babası ve Dadaruh birbirlerine karşılıklı olarak yetişkin benlik durumundan mesaj göndermiştir. Hasan'ın babası ve Dadaruh arasında tamamlayıcı transaksyon vardır. İletişim çatışması çıkmamıştır.

Hasan'ın Babası: *Gel buraya kaşığı kim kırdı?*

Dadaruh: *Bilmiyorum...*

3.2.2. Hasan'ın Babası-Dadaruh İletişimi Graf Analiz Sonuçları

Dadaruh ile Hasan'ın babası arasında Graf Analizi çerçevesinde etkileşimin kısıtlılığı nedeniyle bir iletişim çatışmasının varlığına ilişkin bir ipucuna rastlanmamıştır. Hasan'ın Babası ve Dadaruh arasında iletişim çatışmasının olmamasında, Dadaruh'un çiftlikte çalışması ve işsiz kalma korkusuyla Hasan'ın babasına karşı gerçek duygularını gizlemesi bir neden olarak gösterilebilir.

3.3.1. Hasan'ın Ağabeyi-Hasan'ın Babası İletişimi Transaksiyonel Analiz Sonuçları

Şekil 8. Hasan'ın Ağabeyi-Hasan'ın Babası İletişimi

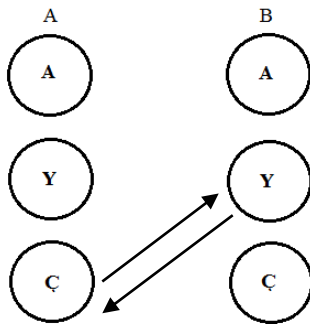

Hasan'ın Ağabeyi: *Hasan*

Hasan'ın Babası: *Hasan mı?*

Hasan'ın Ağabeyi kırdığı kaşığının suçunu Hasan'ın üzerine atmak ve babasından alması muhtemel cezadan kaçınmak için kendisine sorulmadan cevap vermiş ve uslu çocuk benlik durumundan mesaj göndermiştir. Hasan'ın Babası ise yetişkin benlik durumundan mesaj göndermiştir. Hasan'ın Ağabeyi ve Hasan'ın Babası arasında tamamlayıcı transaksyon vardır. İletişim çatışması henüz çıkmamıştır.

Şekil 9. Hasan'ın Ağabeyi-Hasan'ın Babası İletişimi

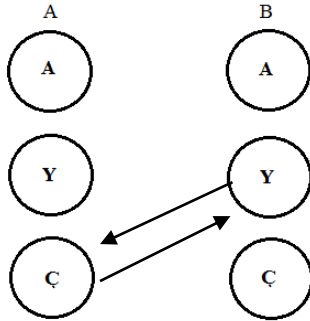

Hasan'ın Ağabeyi uslu çocuk benlik durumundan mesaj göndermiştir. Hasan'ın Babası yine yetişkin benlik durumundan mesaj göndermiştir ve haber vermemesinin sebebini sormuştur. Hasan'ın Ağabeyi ve Babası arasında tamamlayıcı transaksyon vardır. İletişim çatışması çıkmamıştır.

Hasan'ın Ağabeyi: *Evet, dün Dadaruh uyurken odaya girdi. Sandıktan aldı. Sonra yalağın taşında ezdi.*

Hasan'ın Babası: *Niye Dadaruh'a haber vermedin?*

Şekil 10. Hasan'ın Ağabeyi-Hasan'ın Babası İletişimi

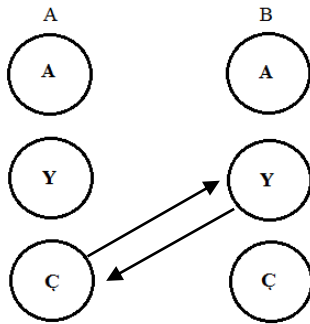

Hasan'ın Ağabeyi uslu çocuk benlik durumunu babasına karşı devam ettirmiş ve cezadan kurtulmuştur. Hasan'ın babası da Hasan'ın Ağabeyine yetişkin Benlik durumunu kullanarak mesaj göndermiştir. Hasan'ın Ağabeyi ve Babası arasında tamamlayıcı transaksyon vardır. İletişim çatışması çıkmamıştır.

Hasan'ın Ağabeyi: *Uyuyordu...*

Hasan'ın Babası: *Çağır şunu bakayım!*

3.3.2. Hasan'ın Ağabeyi-Hasan'ın Babası İletişimi Graf Analiz Sonuçları

Hasan'ın Ağabeyi ile Hasan'ın babası arasında Graf Analizi çerçevesinde bir iletişim çatışmasının varlığına ilişkin herhangi bir ipucuna rastlanmamıştır. Hasan'ın Ağabeyinin babasının cezalandırmasından korkması ve otoritenin beklentisine uygun hareket etmesi Graf Analizi açısından iletişim çatışması oluşmamasına neden olarak gösterilebilir.

3.4.1. Hasan-Hasan'ın Babası İletişimi Graf Analiz Sonuçları

Şekil 11. Hasan- Hasan'ın Babası İletişimi

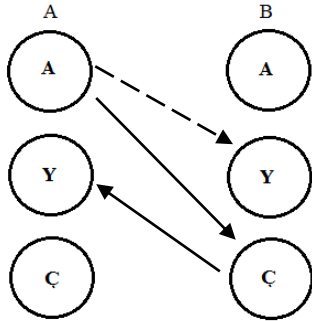

Hasan'ın Babası: *Eğer yalan söylersen döverim!*

Hasan: *Söylemem...*

Hasan'ın babası "eğer yalan söylersen döverim" demekle eleştirel ana-baba benlik durumundan mesaj göndermiş ve Hasan da babasına "söylemem" diyerek uslu çocuk benlik durumundan babasının yetişkin benlik durumuna mesaj göndermiştir. Hasan'ın Babasıyla Hasan arasında gizil transaksiyon vardır. Hasan 'ın Babası "eğer yalan söylersen döverim" demekle "sana güvenmiyorum, sen güvenilmezsün onun için seni şimdiden uyarayım" şeklinde Hasan'ın yetişkin benlik durumuna mesaj göndermiştir.

Şekil 12. Hasan- Hasan'ın Babası İletişimi

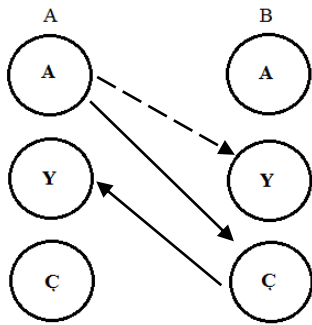

Hasan'ın Babası: *Pekala, bu kaşığı niye kırdın?*

Hasan: *Ben kırmadım...*

Hasan'ın Babası Hasan'ın Ağabeyine karşı gösterdiği müsamahayı Hasan'a karşı göstermemiş eleştirel ana-baba benlik durumunda, kaşığı kimin kırdığını sormadan, cezalandırmak amacıyla kaşığı kırmasının sebebini sormuştur. Hasan'da uslu çocuk benlik durumundan babasının yetişkin benlik durumuna mesaj göndermiş ve kendisinin kırmadığını söylemiştir. Hasan'ın Babası Hasan arasındaki gizil transaksiyon ve iletişim çatışması devam etmiştir.

Şekil 13. Hasan- Hasan'ın Babası İletişimi

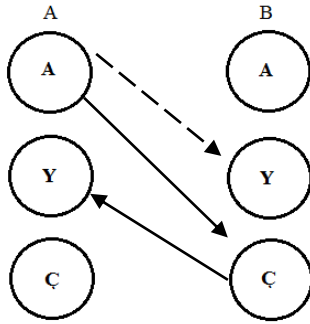

Hasan'ın Babası: *Yalan söyleme diyorum*

Hasan: *Ben kırmadım.*

Hasan'ın Babası Hasan'a karşı eleştirel ana-baba benlik durumundan mesaj göndermiştir. Hasan da uslu çocuk benlik durumundan kaşağıyı kendisinin kırmadığını babasının yetişkin benlik durumuna gönderdiği mesajla savunmaya devam etmektedir. Hasan'ın Babası ve Hasan arasında gizil transaksiyon ve iletişim çatışması devam etmektedir. Hasan'ın Babası " yalan söyleme diyorum" diyerek Hasan'ın yetişkin benlik durumuna "ne yaparsan yap sana güvenmiyorum, sen yalancısın" şeklinde bir psikolojik mesaj göndermiştir.

Şekil 14. Hasan- Hasan'ın Babası İletişimi

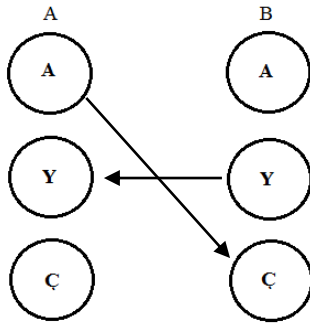

Hasan'ın Babası: *Doğru söyle, darılmayacağım.*

Yalan çok kötüdür.

Hasan: *Ben kırmadım.*

Hasan'ın Babası Hasan'a karşı eleştirel ana-baba benlik durumundan mesaj göndermiş Hasan da tekrar Yetişkin benlik durumundan mesaj göndermiş ve kendisinin kırmadığını tekrarlamıştır. Hasan'ın Babası ile Hasan arasındaki gizil transaksiyon süreci Hasan'ın fiziksel ceza almasıyla sonuçlanmıştır.

3.4.2. Hasan- Hasan'ın Babası İletişimi Graf Analizi Sonuçları

Hasan'ın Babası ile Hasan arasındaki iletişim Graf Analiz açısından değerlendirildiğinde, aktif çatışma, önyargılı çatışma ve tümden reddetme çatışması bulunmaktadır. Hasan'ın her defasında "ben kırmadım" demesine rağmen "yalan söyleme sen kırdın" diyerek cezalandırması aktif çatışmayı gösterir. Hasan'ın Ağabeyinin iftira atması sonucu Hasan'a karşı suçlayıcı bir yaklaşım sergileyen ve

"kaşığı kesin Hasan kırmıştır" şeklindeki yaklaşım tarzı ve işlemediği suçu Hasan'a kabul ettirmeye çalışması önyargılı çatışmayı gösterir. Hasan'ın "ben yapmadım" ısrarlarına karşı babasının "hayır sen yaptın" şeklindeki yaklaşım tarzı karşıdan gelen mesajların sebebini sonucunu araştırmadan tümünden reddetme durumudur. Hasan ile babası arasında tümünden reddetme çatışması olduğunu gösterir.

3.5.1. Hasan'ın Ağabeyi-Pervin İletişimi Transaksiyonel Analiz Sonuçları

Şekil 15. Hasan'ın Ağabeyi-Pervin İletişimi

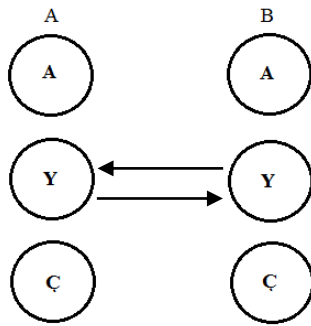

Hasan'ın Ağabeyi ile Pervin arasında karşılıklı olarak yetişkin benlik durumları arasında iletişim gerçekleşmiştir. Bu iletişimde tamamlayıcı transaksyon vardır ve iletişim çatışması henüz çıkmamıştır.

Hasan'ın Ağabeyi: *Neden ağlıyorsun?*

Pervin: *Kardeşin hasta.*

Şekil 16. Hasan'ın Ağabeyi-Pervin İletişimi

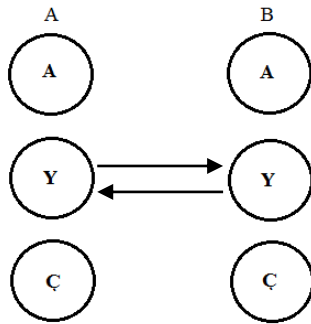

Hasan'ın Ağabeyi yetişkin benlik durumundan "kardeşinin iyi olacağı" mesajını Pervin'e iletmiştir. Pervin de yine yetişkin benlik durumundan Hasan'ın Ağabeyine mesaj kardeşinin iyileşemeyeceği mesajını göndermiştir. Tamamlayıcı transaksyon devam etmektedir.

Hasan'ın Ağabeyi: *İyi olacak.*

Pervin: *İyi olmayacak.*

Şekil 17. Hasan'ın Ağabeyi-Pervin İletişimi

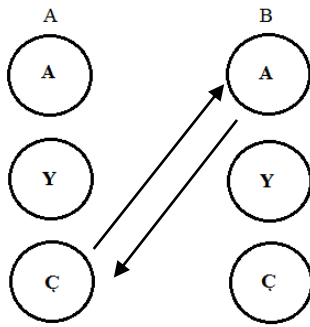

Hasan'ın Ağabeyi: *Ya ne olacak?*

Pervin: *Kardeşin ölecek.*

Hasan'ın Ağabeyi doğal çocuk benlik durumundan "ya ne olacak" mesajını Pervin'e iletmiştir. Pervin Hasan'ın Ağabeyi ilerde kardeşini kayıp etmenin travmasını daha kolay atlatsın diye kardeşinin başına gelecekleri koruyucu ana-baba benlik durumundan Hasan'ın Ağabeyine "kardeşin ölecek" şeklinde iletmiştir. Tamamlayıcı transaksyon vardır. İletişim çatışması henüz çıkmamıştır.

Şekil 18. Hasan'ın Ağabeyi-Pervin İletişimi

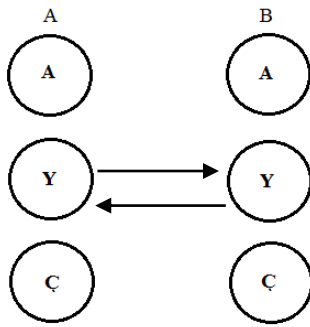

Hasan'ın Ağabeyi: *Ben Hasan'ın yanına*

Pervin: *Niçin?*

Hasan'ın Ağabeyi kardeşinden özür dilemek ve kendisini affettirmek için yetişkin benlik durumundan kardeşinin yanına gitmek istediğini söylemiştir. Pervin de yetişkin benlik durumundan sebebini sormuştur. Tamamlayıcı transaksyon vardır. İletişim çatışması henüz çıkmamıştır.

Şekil 19. Hasan'ın Ağabeyi-Pervin İletişimi

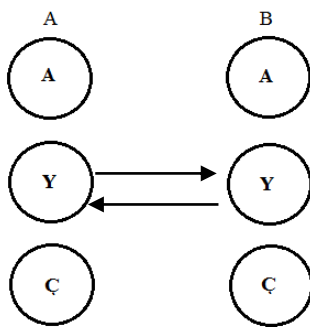

Hasan'ın Ağabeyi: *Babama bir şey söyleyeceğim.*

Pervin: *Ne söyleyeceksin?*

Hasan'ın Ağabeyi ve Pervin arasındaki yetişkin benlik durumlarından mesaj iletimi devam etmektedir. Tamamlayıcı transaksyon vardır. İletişim çatışması çıkmamıştır.

Şekil 20. Hasan'ın Ağabeyi-Pervin İletişimi

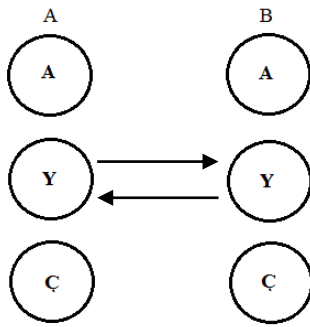

Hasan'ın Ağabeyi ve Pervin arasındaki yetişkin benlik durumlarından mesaj iletimi devam etmektedir. Tamamlayıcı transaksiyon vardır. İletişim çatışması çıkmamıştır.

Hasan'ın Ağabeyi: *Kaşığı ben kırmıştım, onu söyleyeceğim!*

Pervin: *Hangi kaşığı?*

Şekil 21. Hasan'ın Ağabeyi-Pervin İletişimi

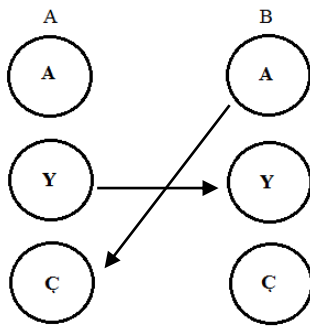

Hasan'ın Ağabeyi yetişkin benlik Durumundan mesaj göndermiş, olanları anlatmış fakat Pervin koruyucu ana-baba benlik durumundan mesaj göndermiş ve Hasan'ın Ağabeyinin isteğini ertelemiştir. Hasan'ın mesaj gönderdiği benlik durumundan mesaj alamaması sonucu iletişim çatışması çıkmıştır.

Hasan'ın Ağabeyi: *Geçen seneki, hani babamın Hasan'a darıldığı...*

Pervin: *Yarın söylersin...*

Şekil 22. Hasan'ın Ağabeyi-Pervin İletişimi

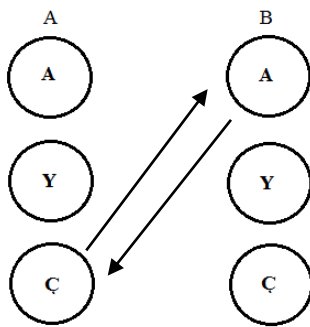

Önceki iletişimde görüldüğü üzere Pervin'den istediği mesajı alamayan Hasan'ın Ağabeyi asi çocuk benlik durumundan "hayır, şimdi gideceğim" mesajını iletmiştir. Pervin koruyucu ana-baba benlik durumundan mesaj göndererek Hasan'ın Ağabeyinin isteğini erteleme konusunda ikna etmiştir. İletişim süreci tamamlayıcı transaksiyona dönüştüğü için iletişim çatışması kısa sürmüştür.

Hasan'ın Ağabeyi: *Hayır, şimdi gideceğim*

Pervin: *Şimdi baban uyuyor. Yarın sabah söylersin; Hasan da duyar. Onu öpersin, ağlarsın, seni affeder.*

Şekil 23. Hasan'ın Ağabeyi-Pervin İletişimi

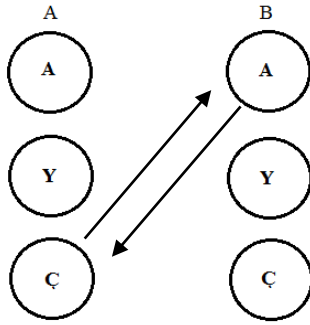

Pervin'in açıklamalarına ikna olan Hasan'ın Ağabeyi uslu çocuk benlik durumundan kabul edici mesaj göndermiştir. Daha sonra Pervin koruyucu ana-baba benlik durumundan mesaj göndermiştir. Tamamlayıcı transaksiyon vardır. İletişim çatışması çıkmamıştır.

Hasan'ın Ağabeyi: *Pekala...*

Pervin: *Haydi şimdi uyu!*

3.5.2. Hasan'ın Ağabeyi- Pervin İletişimi Graf Analiz Sonuçları

Hasan'ın Ağabeyi ve Pervin arasındaki iletişim Graf Analizi açısından ele alındığında yoğunluk çatışmasının varlığından söz edilebilir. Hasan'ın Ağabeyinin kardeşinin hastalanmasıyla iftirasından pişman olup, vicdan azabıyla babasına kırılan kaşığı ile ilgili olanları anlatmasının Hasan'ın Ağabeyi için ne kadar önemli olduğunu bilen, sabah neler yapması gerektiğini anlatan Pervin onu babası uyuyor gerekçesiyle babasının yanına göndermemiştir. Yani Pervin ve Hasan'ın Ağabeyinin kaşığının kırılması meselesini anlatma, özür dileme ve vicdan azabından kurtulma meselesine verdikleri önem derecesinin farklı olması yoğunluk çatışması çıkarmıştır.

3.6. Dolaylı Etkileşimler ve Graf Analizi

- Hasan ve Hasan'ın Ağabeyi arasında pasif çatışma olduğu söylenebilir. Kaşığıyı kendisi kırmasına rağmen babasından korkarak suçu Hasan'ın üzerine atmıştır. Suçu Hasan'ın üzerine atarak kendisi olası bir cezadan kurtulmuştur.
- Hasan'ın Annesi ve Dadaruh arasında pasif çatışma olduğu söylenebilir. Aralarında iletişim olmasa bile Hasan'ın Annesi, Dadaruh hakkında " Aptal Dadaruh, kaşığıyı atlara ezdirmiş olmasın" demiştir. Bu durum küsler diyalogu

olan pasif çatışmayı hatırlatmaktadır. İşin aslını Dadaruh'tan öğrenmek yerine arkasından konuşmaktadır.

- Hasan'ın Annesi ve Hasan arasında hem aktif çatışma hem de önyargılı çatışma olduğu söylenebilir. Hasan'ın "annem geldikten sonra da affetmedi" "o yalancı derdi" cümleleri anne ile çocuğun konuştuğunu fakat annenin çocuğa inanmadığını ve Hasan'a karşı bir güven probleminin ve önyargısının olduğunu göstermektedir.

4. SONUÇ VE TARTIŞMA

Bu çalışmada, Milli Eğitim Bakanlığı tarafından ilkökul düzeyinde okunması tavsiye edilen Kaşığı isimli hikâye, aile içi iletişim ve iletişim çatışmaları bağlamında Transaksiyonel Analiz ve Graf Analizi yaklaşımları doğrultusunda incelenmiş ve öğrenciler için örnek teşkil edebilecek iletişim örüntüsü unsurları ortaya çıkarılmaya çalışılmıştır.

Çocuk edebiyatının önemli bir unsuru olan hikâyeler çocukların dış dünyaya ilişkin bilgilerinin artması ve keşif ihtiyaçlarının görece karşılanmasını sağlar. Çocuklar okudukları hikayelerde var olan kahramanlarla özdeşleşerek dış dünyaya karşı bir tutum geliştirirler. Çocuklar özdeşleştikleri kahramanın anlatılan özellikleri çerçevesinde farkında olmadan bazı değer yargıları ile davranış örüntüleri kazanır.

Öte yandan, çocuk edebiyatı ürünlerinin hoş vakit geçirmeyi sağlamak, eğlendirmek gibi özellikleri bulunması beklenmektedir. Okumanın henüz öğrenildiği süreçte, okumayı teşvik ederek olumlu iletişim örüntülerinin kazandırılması sağlıklı insan ilişkileri açısından önemli görülmektedir. Benzer şekilde, çocuk edebiyatı ürünlerinin insanoğlunun yaşama gücünü artırmasında, hayatın ciddi ve üzücü durumlarında, uzaklaştırılmasında önemli bir görev üstlenmesi beklenir (Oğuzkan, 2001; Temizyürek, 2003; Gönen ve Veziroğlu, 2015).

Hikâyede bulunan iletişim örüntüleriyle, çocuklara yalan, iftiranın çok kötü sonuçlar doğurabileceği mesajı travmatik bir sonuçla iletilmiş fakat bu tür ailelerde çocukların yaptıkları hataların sorumluluklarını nasıl alacakları ve bu hataları ebeveynlerine nasıl açıklayacakları konusunda herhangi bir iletişim stratejisinden bahsedilmemiştir. Yani çocuklara "şunu yapma" denilmiştir fakat doğru davranışın ne

olduğu konusunda bir belirsizlik bulunmaktadır. Bu çerçevede, Kaşığı isimli hikâyenin ilkökul düzeyindeki çocuklar için hem okumanın teşvik edilmesi hem de olumlu davranış örüntülerinin pekiştirilmesinde etkili olamayacağı söylenebilir.

Kaşığı isimli hikâyede iletişim çatışmalarının çeşitli biçimlerde çokça yaşandığı görülmektedir. Nitekim Dilidüzgün (2005) anılan hikâyede çocukların annelerinden uzak kalmaları, otoriter baba figürü ve çocuklara güvenilmediğinin hissettirilmesinin hikayenin temel unsurları olduğunu ifade etmiştir. Türk toplumu toplulukçuluktan bireyciliğe doğru yönelen bir yapı sergilemektedir (Ahioglu-Lindeberg, 2012). Geleneksel toplumlarda babaya yüklenen anlam otoriterlik iken, günümüzde babaların çocuğa karşı demokratik bir tutum sergilemesi ile bakım ve eğitime daha aktif bir biçimde katılımı çeşitli şekillerde desteklenmektedir (Kuzucu, 2011). Samimi ve sıcak ebeveynlik çocukların potansiyellerinin en üst düzeyde gelişimi sağlar (Aytar ve Kaytez, 2015). Ebeveynlerin çocuklarına karşı baskıcı ve otoriter bir yaklaşım tarzı sergilemelerinin çocukların kendisini doğru ifade etmesini ve kendisine gelen mesajları doğru anlamlandırmasını olumsuz etkilediği söylenebilir.

Hikâyede baba tarafından Transaksiyonel Analize göre egonun akılcı yönü olan Yetişkin Benlik Durumunun çok az kullanılması, babanın baskıcı ve otoriter bir yaklaşım göstermesi çocuklarına karşı önyargılı çatışma, tümenden reddetme gibi çatışmaları sergilemesine ve çoğunlukla eleştirel ebeveyn benlik durumundan mesaj göndermesine sebep olmuştur. Öte yandan Hasan'ın Babasının otoriter tavrı, hem Hasan'ın hem de Hasan'ın Ağabeyinin cezadan kaçınmak için uslu çocuk ego durumundan mesaj göndermelerine sebep olmuştur. Çünkü Otoriter anne-babalar, koydukları bir kurala çocuklarının itirazsız bir biçimde uymasını beklerler. Çocuklar ebeveynler tarafından konulan kurallara uymadığında ise cezai yaptırımlar söz konusudur (Baumrind, 1968). Nitekim hikâyede, babanın otoriter ebeveynlik tutumu ve cezai yaptırımından kaçınmak için suçu işlemesine rağmen babasına uslu çocuk ego durumundan mesaj göndermiş ve cezadan kaçınmıştır. Hasan'ın Babasının otoriter ebeveynlik tutumu ve fiziksel cezaya başvurusu Hasan ve babası arasındaki iletişim çatışmasının temel kaynaklarından biridir.

Benzer bir biçimde, annenin evden uzakta ve ailesinden kopuk bir hayat sürmesi eşi ile arasında var olan iletişim çatışmalarının da genel olarak aile içi

çatışmaların temel kaynaklarından biridir. Cumming ve Davies'e (2014;5) göre, evlilik çatışmaları, çocuklarda zayıf sosyal becerileri ve iletişim eksikliklerine neden olabilir ve bu sürece çocukların davranışsal/duygusal bazı rahatsızlıklar yaşaması ve düşünme süreçlerinde oluşan bazı bozulmalar eşlik edebilir.

Söz konusu iletişim çatışmaları nedeniyle, çocukların ailede sevgi, ait olma ve saygı ihtiyaçlarının yeterince karşılanmamasına ve çocuklarını olduğu gibi kabul edilmemesine Hasan'ın ebeveynleri arasında var olan iletişim çatışmasının kaynaklık ettiği söylenebilir. Nitekim Hasan'ın annesinin Hasan için "o yalancı" biçiminde bir önyargıya sahip olmasının da Hasan ile annesi arasında var olan iletişim çatışmasının bir göstergesidir. Hasan ile annesi arasında var olan iletişim engeline Hasan'ın annesinin Hasan'a karşı var olan olumsuz önyargıları ile eşler arasında var olan evlilik çatışmasının neden olduğu söylenebilir.

Öte yandan, Hasan'ın annesi ve babası tarafından dinlenilmeyip suçlanması, çocuğun aile içinde ebeveynleri tarafından kabul edilme problemi olduğunu gösterebilir. Çünkü eşler arasında yaşana sorunlar ebeveyn-çocuk ilişkilerini de aynı yönde etkiler ve bazen evlilikteki sıkıntı direkt olarak çocuklara yöneltilebilir (Balkan, 2010). Çocuğu kabul etmede problem yaşayan ebeveynlerin, çocuğuyla kurduğu iletişimde çeşitli çatışmaların bulunması muhtemeldir (Berk, 2013). Aile içi iletişimde var olan bu tür engeller çeşitli iletişim çatışmaların ortaya çıkmasına neden olmuştur.

Sonuç olarak, kişilerin tutumlarının ve önyargılarının karşıdaki kişiye eksik ve yanlış algılanan mesajlar göndermesine, eksik ve yanlış mesajların da iletişim çatışmalarına sebep olduğu incelenen hikâye iletişim örüntüsü ve çatışmaları ile de teyit edilmiştir. Aile içi iletişim çatışmaları çocukların ruh sağlığı gelişimlerini olumsuz etkilemekte ve benliğinde derin yaralar açabilmektedir. Ailelerde eşler arası iletişimde var olan problemler genellikle benzer bir biçimde ebeveyn-çocuk arasındaki iletişime de yansımaktadır. Bu durum çocuğun kendisiyle ve çevresiyle barışık olmasını engellemekte ve çeşitli gelişimsel ve psikolojik problemlere sebep olabilmektedir.

Birçok çocuk aile içinde ve dış çevrede iletişim becerileri eksikliği yüzünden sıklıkla problem yaşayabilmektedir. Bu noktada etkili iletişimin unsurlarını bilmek,

iletişim çatışmalarını en aza indirebilmek, iletişim çatışmalarının farkında olmak ve iletişim çatışmaları ortaya çıkmadan önce önleyebilmek büyük önem taşımaktadır. İletişim çatışmalarını en aza indirebilmek ve bu çatışmalara karşı uygun tepkiler geliştirebilmek için verilen eğitimler, çocuğun ailesini de işin içine dâhil etmek kaydıyla ilkökul döneminde de artırılarak devam ettirilmelidir. Çocuk ile kurulan iletişim çocuğun her gelişim döneminde ruhsal sağlığı ve sağlıklı gelişimi açısından çok önemlidir.

Ego durumlarının hangi yaşam olaylarında aktif hale geldiği ve ne tür iletişim problemlerine sebep olduğunun farkına varılması iletişim çatışmalarının önlenmesinde büyük önem taşımaktadır. Bireylerin, iletişimde açık ve gizil olarak ifade edilen ipuçlarını eksiksiz biçimde anlayabilmek ve iletişim ve temas ihtiyacını çatışmasız bir biçimde karşılayabilmek için etkili dinleme ve kendini uygun bir biçimde ifade etme becerilerinin desteklenmesi gerekmektedir. Bu nedenle, bireylerin iletişim çatışmalarına karşı alabilecekleri önlemler, verilecek bazı eğitimler ve kitle iletişim araçları ve medya aracılığıyla oluşturulacak bazı farkındalık çalışmaları ile yaşamın erken dönemlerinden itibaren sistemli bir biçimde genişletilebilir.

Diğer yandan, Sönmez'in (2008) ortaya attığı örtük program yaklaşımı çerçevesinde, çocukların gerek eğitim ortamlarında gerek sosyal medya ve kitle iletişim araçlarından açık ve gizil bir biçimde elde ettiği öğrenmelerin sağlıklı iletişim ve etkileşimi bozacak unsurlar içermemesi için ek tedbirler alınmalıdır.

Bu araştırmada, Ömer Seyfettin tarafından yazılan Kaşığı isimli hikâye aile içi iletişim ve iletişim çatışmaları açısından Transaksiyonel Analiz ve Graf Analizi bağlamında değerlendirilmiştir. İletişim çatışmalarının konu alınacağı diğer çalışmalarda, aile ve toplumu etkileyen kitle iletişim öğeleri ve süreçleri Transaksiyonel Analiz ve Graf Analiz bağlamında ele alınıp irdelenerek iletişimi aksatan unsurlar ortaya çıkarılabilir.

KAYNAKÇA

AHİOĞLU-LINDEBERG, E., Nihal (2012). "Çocuk Yetiştirme Açısından Türkiye'de Çocukluğun Tarihi". Pamukkale Üniversitesi Eğitim Fakültesi Dergisi, 31 (1), 41-52.

- AKKOYUN, Füsün (2011). Transaksiyonel Analiz. Ankara: Nobel Yayın.
- AYTAR, G., Abide ve KAYTEZ, Nazan (2015). Ailede İletişim Ve Çocuk Üzerindeki Etkileri, (Editörler) Abide Güngör AYTAR. Etkili İletişim, Ankara: Hedef CS Yayınları, s. 95-119.
- BAKIRCIOĞLU, Rasim (2002). Çocuk Ruh Sağlığı Ve Uyum Bozuklukları. Ankara Anı Yayıncılık.
- BALKAN, K., İdil (2010). Evlilik Sorunları ve Ebeveyn-Çocuk İlişkileri (Editör) Tarık SOLMUŞ, Romantik İlişkiler, Evlilik ve Ana-Baba-Çocuk İlişkileri Ankara: Nobel Akademik Yayıncılık, s.101-112.
- BAUMRIND, Diana (1968). "Authoritarian v.s. Authoritative Parental Control". *Adole scence*, 3: 255-272.
- BERK, Laura (2013). Bebekler ve Çocuklar (Çev: Neslihan Işıkoğlu Erdoğan). Ankara. Nobel Akademik Yayıncılık
- BERNE, Eric (1961). *Transactional Analysis in Psychotherapy A Systematic Individual and Social Psychiatry*. London: Souvenir Press
- BLECHMAN, Elaine (1991). *Effective Communication: Enabling Multiproblem Families To Change*. In Philip A. Cowan and Mavis Hetherington (Eds.) *Family Transitions Hillsdale, NJ: Lawrence Erlbaum Publishers*, s.219-247.
- CLARKSON, Petruska (2005). *Transactional Analysis Psychotherapy: İntegrative Approach*, London: Routledge.
- CÜCELOĞLU, Doğan (2003). *Keşkesiz Bir Yaşam İçin İletişim Donanımları*. İstanbul: Remzi Kitabevi
- DİLİDÜZGÜN, Selahattin (2005). "Eğitsel Bir Bakış Açısıyla Ömer Seyfettin ve "Kaşığı". *Hasan Ali Yücel Eğitim Fakültesi Dergisi*, 2 (1), s.11-24.
- DÖKMEN, Üstün (1985). Aile İçi İletişim Çatışmalarının Transactional ve Graph A-naliz ile İncelenmesi. *Ankara Üniversitesi Eğitim Fakültesi Dergisi*. 18 (1), s.49-63.
- DÖKMEN, Üstün (2005). *İletişim Çatışmaları Ve Empati*. İstanbul: Sistem Yayıncılık

- DÖNMEZER, İbrahim (1999). Ailede İletişim Ve Etkileşim. İstanbul: Sistem Yayıncılık
- GARDİNER, Harry ve GANDER Mary (2004). Çocuk Ve Ergen Gelişimi, Ankara: İmge Kitabevi
- GİLL, David and BRİDGET, Adams (2002). ABC Of Communication Studies. UK: Nelson Thornes Ltd.
- GÖNEN, Mübeccel ve VEZİROĞLU, Mefharet (2015). Çocuk Edebiyatının Genel Hedefleri (Editör), Mübeccel GÖNEN, Çocuk Edebiyatı, Ankara. Eğiten Kitap, s.1-12.
- GÜNEYLİ, Ahmet Ve KONEDRALİ, Güner. (2008). "İncircinin Dediği" Adlı Kıbrıs Türk Masalının Kişilerarası İletişim Çatışmaları Açısından Çözümlemesi. Milli Folklor, 20 (77), s.75-82.
- GÜRPINAR AKAN, Asena (2001). 7-12 Yaş Çocuklarında Görülen Uyum Ve Davranış Bozuklukları Ve Benlik Saygısı İlişkisi. İstanbul Üniversitesi Sosyal Bilimler Enstitüsü Yayınlanmış Yüksek Lisans Tezi, İstanbul. .
- KARASAR, Niyazi (2013). Bilimsel Araştırma Yöntemleri. Ankara: Nobel Akademik Yayıncılık
- KAYA, Alim (2011). Kişilerarası İlişkiler Ve Etkili İletişim. Ankara: Pegem
- KIRBAŞLIOĞLU, Filiz (2010). "Köroğlu'nun Zuhuru Kolu"nda İletişim Çatışmaları. Atatürk Üniversitesi Türkiyat Araştırmaları Enstitüsü Dergisi, 17 (43), s.49-53
- KIZILTAN, Nalan (1995). Türk Çocuk Yazın Dilinin Dilbilimsel Analizi. Hacettepe Üniversitesi Sosyal Bilimler Enstitüsü. Yayınlanmamış Doktora Tezi. Ankara
- KORUKLU, Nermin (2011). Kişilerarası İlişkilerde Çatışma Ve Çatışma Çözme. (Editörler) Alim Kaya, Kişilerarası İlişkiler Ve Etkili İletişim, Ankara: Pegem Akademik Yayınları, s.196-219.
- KUZUCU, Yaşar (2011). "Değişen Babalık Rolü Ve Çocuk Gelişimine Etkisi". Türk Psikolojik Danışma ve Rehberlik Dergisi, 4 (35), s.79-91.

- LAPWORTH, Phil and CHARLOTTE Sills (2011). An Introduction To Transactional Analysis. Los Angeles: Sage.
- MCCLİNCY, William (2011). Instructional Methods For Public Safety. Sudbury, MA Jones and Barrett Learning.
- MİLES, Mathew. B., & HUBERMAN, Michael (1994). Qualitative Data Analysis: An Expanded Sourcebook. London, United States of America: SAGE.
- ODABAŞI, Battal (2016). Batılılaşma Fikri İle Kentlilik Özdeşleşmesinde Örnek Eser: Ahmet Mithat Efendi'nin "Felatun Bey Ve Rakım Efendi" Adlı Eserinin Transaksiyonel Analiz Açısından İncelenmesi. Yerel Politikalar, 0 (2), s.85-115.
- OSKAY, Ünsal (2007). İletişimin ABC'si. İstanbul: Der Yayınları.
- OĞUZKAN, A. Ferhan (2001). Çocuk Edebiyatı, Ankara: Anı Yayıncılık
- ÖĞRETİR, Ayşe, Dilek (2006). "Duygusal Gelişim Ve Eğitim: Sözsüz İletişim, Problem Çözme Ve Sosyal Beceriler", Süleyman Demirel Üniversitesi Sosyal Bilimler Dergisi, s.14, 1-15.
- ÖĞRETİR, Ayşe, Dilek (2008). "The Relationship Between Culture And The Conflict Resolution Styles: A Survey Method And A Statistical Analysis" Middle-East Journal of Scientific Research, 3 (2), s.96-104.
- ÖĞRETİR-ÖZÇELİK, Ayşe, Dilek (2017). "Examination Of Social Skills Of PreSchools Children İn Turkey", European Journal of European Studies, 3 (2), s.80-97.
- ÖĞÜLMÜŞ, Selahattin. (2006). Kişilerarası Sorun Çözme Becerileri Ve Eğitimi. Ankara: Nobel Akademik Yayıncılık
- SAPP, Marty (2004). Cognitive-Behavioral Theories Of Counseling: Traditional And Nontraditional Approaches. Springfield, IL: Charles C Thomas Publishing.
- SEYFETTİN, Ömer. (2005). Kaşığı, Ankara: ÜBL Yayınları.
- SÖNMEZ, Veysel (2008). Karşıt Program. Eurasian Journal Of Educational Research. 30, s. 99-115.

- TAŞ, Hüseyin (2008). İlköğretim İkinci Kademe Türkçe Öğretiminde Transaksiyonel Analiz Açısından Hikayeler. Zonguldak Karaelmas Üniversitesi Sosyal Bilimler Enstitüsü. Yayımlanmamış Yüksek Lisans Tezi. Zonguldak.
- TEKİNALP, Şermin ve Uzun, Ruhdan (2009). İletişim Araştırmaları ve Kuramları. İstanbul: Beta Yayınevi.
- TEMİZYÜREK, Fahri (2003). "Türkçe Öğretiminde Çocuk edebiyatının Önemi". Türklük ve Bilim Araştırmaları. 13. s. 161-167.
- YAVUZER, Haluk. (2001). Yaygın Ana-Baba Tutumları, (Editörler) Haluk Yavuzer, Ana-Baba Okulu, İstanbul: Remzi Kitabevi, s. 115-131.
- YÖRÜKOĞLU, Atalay (1998). Gençlik çağı (10. Baskı) İstanbul: Özgür Yayınevi.
- YÜKSEL, H (2009). Konuşma ve Dinleme.(Editörler) Uğur DEMİRAY. Etkili İletişim, Ankara: Pegem Akademik Yayıncılık, s.134-184.
- WIDDOWSON, Mark (2016). Transactional Analysis For Depression: A Step-By-Step Step Treatment Manual. London: Routledge.