



Vakıflar Dergisi

Yıl: Haziran 2019 • Sayı: 51

VAKIFLAR DERGİSİ

Yıl: Haziran 2019 - Sayı:51 - Hakemli Dergidir.
Haziran ve Aralık olmak üzere yılda iki kez yayınlanır.
TÜBİTAK ULAKBİM
Sosyal Bilimler Veri Tabanı (SBVT) tarafından taranmaktadır.

Sertifika No: 16651
ISSN: 1011-7474
e-ISSN: 2564-6796

Sahibi

Vakıflar Genel Müdürlüğü Adına
Dr. Adnan ERTEM

Yayın Koordinatörü

Rifat TÜRKER

Sorumlu Yazı İşleri Müdürü

Mevlüt ÇAM

Yayın Yönetmeni

Mehmet KURTOĞLU

Editörler

Hüseyin ÇINAR, Fatih MÜDERRİSOĞLU

İngilizce Editörü

Miyase KOYUNCU KAYA

Tashih

Hasan DEMİRTAŞ

Dergi Sekreteryası

Hasan DEMİRTAŞ

Yayın Kurulu

Prof.Dr. Mehmet BULUT	İstanbul Sabahattin Zaim Üniversitesi
Prof. Dr. Hüseyin ÇINAR	Ankara Yıldırım Beyazıt Üniversitesi
Prof.Dr. Yılmaz KURT	Ankara Üniversitesi (Emekli)
Prof.Dr. Mehmet ÖZ	Hacettepe Üniversitesi
Prof.Dr. Ali YILMAZ	Uşak Üniversitesi
Doç.Dr. Miyase KOYUNCU KAYA	Ankara Yıldırım Beyazıt Üniversitesi
Dr. Öğr. Üyesi Fatih MÜDERRİSOĞLU	Hacettepe Üniversitesi
Dr. Murat YILMAZ	Ahmet Yesevi Üniversitesi

Yayın Danışma Kurulu

Prof. Dr. Mahmut AK	İstanbul Üniversitesi
Prof. Dr. Enver ÇAKAR	Fırat Üniversitesi
Prof.Dr. Abide DOĞAN	Hacettepe Üniversitesi
Prof. Dr. Géza DAVID	Macar Bilimler Akademisi
Prof. Dr. Abdullah EKİNCİ	Harran Üniversitesi
Prof. Dr. Özer ERGENÇ	Bilkent Üniversitesi
Prof. Dr. Süreyya FAROQHI	Bilgi Üniversitesi
Prof.Dr. Zekeriya KURŞUN	Fatih Sultan Mehmet Vakıf Üniversitesi
Prof. Dr. Mahmut KAYA	İstanbul Üniversitesi (Emekli)
Prof.Dr. Yunus KOÇ	Hacettepe Üniversitesi
Prof. Dr. Heath W. LOWRY	Bahçeşehir Üniversitesi
Prof.Dr. İlber ORTAYLI	MEF Üniversitesi
Prof. Dr. Hüsrev SUBAŞI	Fatih Sultan Mehmet Vakıf Üniversitesi
Prof.Dr. Eugenia KEREMLİ ÜNAL	Hacettepe Üniversitesi
Prof.Dr. Aysıl TÜKEL YAVUZ	Orta Doğu Teknik Üniversitesi (Emekli)
Prof.Dr. Bahaeddin YEDİYILDIZ	Hacettepe Üniversitesi (Emekli)
Prof. Dr. Musa YILDIZ	Ahmet Yesevi Üniversitesi
Dr. Öğr. Üyesi Vefa ÇOBANOĞLU	İstanbul Üniversitesi
Dr. Rhoads MURPHEY	Birmingham Üniversitesi (Emekli)
Evangeila BALTA	Ulusal Yunan Araştırma Vakfı / Yunanistan
Mehmet Çetin	Araştırmacı

Yayın ve Danışma Kurullarındaki isimler unvan ve soyadına göre alfabetik olarak sıralanmıştır.

Dergimize gönderilen yazılar, önce yayın kurulunca incelenir ve uygun bulunanlar, değerlendirilmek üzere alanında çalışması ile tanınmış iki hakeme gönderilir. Hakemlerin isimleri gizli tutulur ve raporlar beş yıl süreyle saklanır. Dergide çıkan yazılar kaynak gösterilerek iktibas edilebilir. Yayınlanan yazı, belge ve fotoğrafların her türlü hukuki mesuliyeti yazarına aittir.

Yazışma Adresi:

T.C.
Vakıflar Genel Müdürlüğü Kültür ve Tescil Daire Başkanlığı
Vakıflar Dergisi Atatürk Bulvarı. No: 10 06050 Ulus / ANKARA / TÜRKİYE
Tel: (0312) 5096000 - Faks: (0312) 324 47 22
e-posta: vakiflaryayin@yahoo.com - web: www.vgm.gov.tr

İÇİNDEKİLER / CONTENT



Tokat ve Niksar'da Bazı Selçuklu ve İlhanlı Yapılarındaki Çini Süslemeler Üzerine Bir Değerlendirme	9
An Evaluation on Tile Decorations in Some Seljuk and Ilkhanid Structures in Tokat and Niksar Ayşe Denkhalbant Çobanoğlu	
Kiğı Piltan (Pilten) Bey Camisi	45
Kiğı Piltan (Pilten) Bey Mosque Celalettin Uzun - Yaşar Uğurlu	
XVI. Yüzyıl Tapu Tahrir Defterlerine Göre Bitlis Camileri ve Mescitleri	73
Bitlis Mosques and Masjids in 16th Century Land Registry Books Zülfiye Koçak	
Tokat'tan Ahşap Direkli Bir Yapı: Üzümlören Ulu Camii.....	99
An Example of Wooden Columned Structure in Tokat: The Great Mosque of Üzümlören Erkan Atak	
Vakıfelerin Işığında Osmanlı Dönemi Urfa Câmilerinde Vakıf Hizmetleri.....	131
Waqf Services of Urfa Mosques in the Ottoman Period in the Light of Waqfiyyas Mehmet Memiş	
Hısn-ı Mansur Mütessilimi Abdi Ağa'nın Hısn-ı Mansur ve Behisni Kazalarındaki Vakıfları.....	153
The Waqfs of Mutesellim Abdi Ağa in the Districts of Hısn-ı Mansur and Behisni Muhammet Nuri Tunç	
Kitabiyât / Book Review	
Kara Ahmed Paşa ve Vakıfları	176
Mehmet Bicik	
Erzurum Şeyhler Vakfı ve Külliyesi.....	181
Erzurum Şeyhler Waqf and Complex (Külliye) Mehmet Kurtoğlu	

Tokat'tan Ahşap Direkli Bir Yapı: Üzümlören Ulu Camii

Erkan Atak *

Öz

Malazgirt zaferinden kısa bir süre sonra Türk hâkimiyeti altına giren Tokat ve çevresinde Danişmendli, Anadolu Selçuklu, İlhanlı, Eretna Beyliği ve Osmanlı dönemlerinden kalma farklı türden birçok yapı bulunmaktadır. Bu yapılar arasında ahşap camiler önemli bir yer tutmaktadır.

Anadolu'da Selçuklularla beraber karşılaşmaya başladığımız ahşap direkli ve tavanlı camiler daha sonra Beylikler ve Osmanlı dönemlerinde de tekrarlanmıştır. Tokat'a bağlı Üzümlören Kasabası'nda yer alan ulu cami, ahşap direkli ve tavanlı yapısıyla yörede bu üslupta inşa edilmiş en dikkat çekici yapılardan birisi olarak karşımıza çıkmaktadır. Cami, zaman içerisinde yapılan müdahalelerle kısmen değişikliğe uğrasa da özellikle iç mekânda orijinal ahşap başlıklarını koruyarak günümüze gelebilmiştir. Caminin inşa kitabesi günümüzde mevcut değildir. Ancak Vakıflar Genel Müdürlüğü raporlarında ve camiyle ilgili kaynaklarda bir kitabeden bahsedilmektedir. Söz konusu kitabede caminin H.704/M.1305 yılında yaptırıldığı yazılı olduğu ifade edilmektedir. Caminin plan, süsleme ve malzeme özellikleri kitabede zikredilen tarihi doğrular niteliktedir. Caminin iç mekânında yer alan ahşap başlık ve yastıklarda sathi oymayla yapılmış zengin süslemeler bulunmaktadır.

Anahtar Kelimeler: Tokat, Üzümlören, Ahşap süsleme, Ahşap tavan.

An Example of Wooden Columned Structure in Tokat: The Great Mosque of Üzümlören

Abstract

There are many different types of structures from Danishmends, Anatolian Seljuk, Ilkhanid, Eretna Principality and Ottoman era in Tokat and its environs, entering under Turkish rule shortly after Manzikert victory. Wooden mosques have an important place among these structures.

The mosques with wooden columns and ceiling, beginning to be seen with Seljuks in Anatolia, were also built in the period of principalities and Ottoman era. The Grand Mosque with wooden posts and ceiling, situated in the Üzümlören Town of Tokat province, is one of the most remarkable structures built with such style in this region. Even if the mosque has gone through some partial changes in time due to interventions, it has survived until the present day by preserving its original material, especially in the indoor. The mosque's inscription is not in place today. However, an inscription is mentioned in the reports of General Directorate of Foundations and relevant sources of the mosque. It is stated that the mentioned inscription refers to 704 AH/ 1305 CE as the year of built. The properties of plan, decoration and material confirm the date mentioned in the inscription. There are rich decorations made by surface ploughing on the follower and echinus found inside the mosque.

Keywords: Tokat, Üzümlören, Wooden decoration, Wooden ceiling.

* Doç. Dr. Sakarya Üniversitesi Fen Edebiyat Fakültesi Sanat Tarihi Bölümü, e-posta: erkanatak@sakarya.edu.tr; ORCID ID: <https://orcid.org/0000-0002-8977-8999>.

Giriş

Tokat, Anadolu'da Türk kültürünü ve tarihini izleyebildiğimiz en önemli merkezlerden birisidir. Tokat ve yöresi, Malazgirt Zaferi'nden kısa süre sonra 1073 yılında Sultan Melikşah'ın Sivas'ı fethiyle beraber Türk hâkimiyetine girmiştir (Gökbilgin, 1974: 402). Danişmendliler'in hüküm süreleri boyunca bu beyliğe tabi olan Tokat (Aktüre, 1981: 402) sonraki dönemlerde Anadolu Selçuklu, İlhanlı, Eretna Beyliği ve muhtelif emirler tarafından yönetilmiş, 1399 yılında Yıldırım Bayezid tarafından Sivas ile birlikte Osmanlı topraklarına dâhil edilmiştir (Uzunçarşılı: 1988: 299).

Tokat'ın 35 kilometre batısında yer alan Üzümlören, Osmanlı döneminde Dimorta ismiyle anılmaktadır. Latince bir isim olan "Dimorta" iki mezarı olan, iki ölüsü olan ya da çift türbeli yer manasına gelmektedir (İncebay vd. 2007: 30). Üzümlören (Dimorta)'de Türk dönemi öncesine ait "Kilise Önü", "Yağlıbasan Tarlaları" isimleriyle anılan bölgelerde kilise kalıntıları mevcuttur. Tokat'la beraber Türk hâkimiyetine giren bölgenin "Karye-i Kefere" ve "Nahiye-i Cebel" adlarıyla anıldığı bilinmektedir (İncebay vd. 2007: 32). Üzümlören, XV. yüzyıl tapu tahrir defterlerinde Kazabad Nahiyesine bağlı köyler arasında yer almaktadır (Şimşirgil, 1995: 139). Buna karşın Osmanlı dönemi kayıtlarında Kazabad ismiyle anılan nahiyenin Dimorta (Üzümlören) olduğu da ifade edilmektedir (İncebay vd. 2007: 35). 19. yüzyılda Yukarı Dimurta ismiyle Sivas vilayetine bağlı nahiyeler arasında bulunan Üzümlören (Sezen, 2017: 219) günümüzde Pazar ilçesine bağlı bir belde konumundadır.

Üzümlören belde merkezinde Tokat yöresinin en dikkat çekici ahşap direkli camilerinden birisi yer almaktadır. Ulu cami olarak anılan yapı zaman içerisinde yapılan müdahalelerle kısmen değişikliklere uğrasa da özellikle iç mekândaki ahşap başlıklar dikkat çekmektedir. Yapının, Anadolu'da Selçuklularla beraber 13. yüzyıldan itibaren görülmeye başlayan ahşap direkli ve tavanlı cami üslubunda inşa edilmiş olduğu görülmektedir. Üzümlören Ulu Camii yakın coğrafyada inşa edilmiş benzer tavan yapısı ve destek sistemine sahip yapılarla birlikte Tokat ve çevresindeki zengin kültürel mirasın bir parçasıdır.

1. Yeri ve İnşa Tarihi

Üzümlören Ulu Camii, Tokat'ın Pazar ilçesine bağlı Üzümlören Kasabası, Yeşildere Mahallesi'nde yer almaktadır. Mülkiyeti Vakıflar Genel Müdürlüğü'nde olan cami, 5 pafta 4427 parselde kayıtlıdır. Yapı, 2000 yılında Vakıflar Genel Müdürlüğü tarafından restore edilmiştir.

Üzümlören Ulu Camii'nin inşa kitabesi mevcut değildir. Ancak Vakıflar Genel Müdürlüğü'nce 1995 yılında hazırlanan raporda caminin inşa kitabesinin Tokat Müzesi'ne kaldırıldığına dair bir bilgi notundan bahsedilmektedir (İncebay vd. 2007: 35; VGM 600602004-RP002). Kitabede Sultan Mehmed-i Evvel'in Çağtuhan gününde, Atabeylerin Mehmed Bey torunlarından Abdullah oğlu Şehabeddin Bey tarafından H.704/M.1305 yılında yaptırıldığı yazılı olduğu ifade edilmektedir. Caminin giriş kapısı üzerine Vakıflar Genel Müdürlüğü tarafından yerleştirilen bilgi panosunda da bu bilgiye istinaden caminin XIV. yüzyılda inşa edildiği belirtilmiştir. Fakat Tokat Müzesi'nde yaptığımız araştırmada söz konusu kitabeye ulaşamadık. Bu suretle şu aşamada tam bir tarih verebilmek güçleşmektedir. Ancak caminin, XIV. yüzyılda inşa edilen ahşap tavanlı ve direkli bir takım cami ile benzer tavan yapısı ve malzemeye sahip olduğu görülmektedir. Özellikle Üzümlören'in yaklaşık 70 kilometre güneyinde bulunan Dutluca Malum Seyyid Camii (14. yy.) ahşap kirişlemeli tavanı, ahşap direkleri ve başlıklarıyla Üzümlören Ulu Camii'yle benzer yapıya sahiptir. Bunun yanı sıra Üzümlören'in 30 km batısında yer alan Şeyh Nusrettin Zaviyesi'nin revağında kullanılan ahşap başlıkların form ve süsleme açısından Üzümlören Ulu Camii'ndeki başlıklarla benzer özellikler göstermesi dikkate değerdir. Şeyh Nusrettin Zaviyesi H. 754/ M.1353, H.770/M.1368 ve H.792/M.1389 tarihli üç vakfiyesinden hareketle 14. yüzyıl ortalarına tarihlendirilmektedir (Çal, 1987: 445). Zaviyede cami ile türbe arasındaki revakta karşılaştığımız iki ahşap sütun

başlığının hemen hemen aynı özelliklerle, yakın bölgede yer alan Üzümlören Ulu Camii'nde görülmesi, her iki yapının yakın tarihlerde inşa edilmiş olabileceğini düşündürmektedir. Ayrıca Üzümlören'in bağlı olduğu Pazar ilçe merkezinde H.735 /M.1334 tarihli (Mercan vd. 2003: 178) bir caminin bulunması bu olasılığı daha da güçlendirmektedir.

2. Plan ve Mimari Özellikleri

Üzümlören Ulu Camii, kuzey-güney istikametinde dikdörtgen bir alan üzerine inşa edilmiştir (Resim 1-4). Kible duvarına dik üç sahnı cami, içten ahşap tavanla, dıştan kırma çatıyla örtülüdür (Şekil 1-2). Yapının kuzeybatısına bitişik olan minarenin kaidesi taş, gövdesi tuğla malzemelidir. Orijinalinde ahşap olan minare 1957 yılında yıkılmış ve yerine günümüzdeki minare inşa edilmiştir (VGM 600602004-RP002). Yapının kuzeyinde dikdörtgen bir avlu yer almaktadır. Caminin batı cephesi sokağa bakmaktadır. Doğu cephesi ise yakın zamanlarda inşa edilen evlerle kapatılmıştır. Cami batıdan doğuya doğru yükselen bir arsa üzerine inşa edilmiştir.

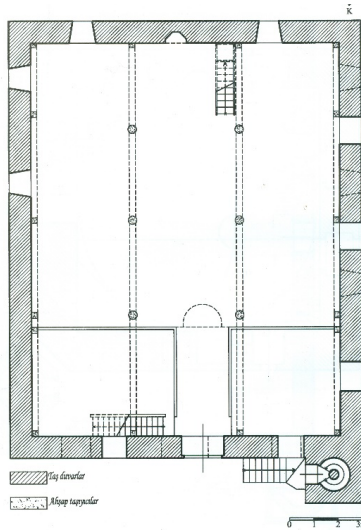

Şekil 1. Üzümlören Ulu Camii Planı (Gündoğu vd.'den)

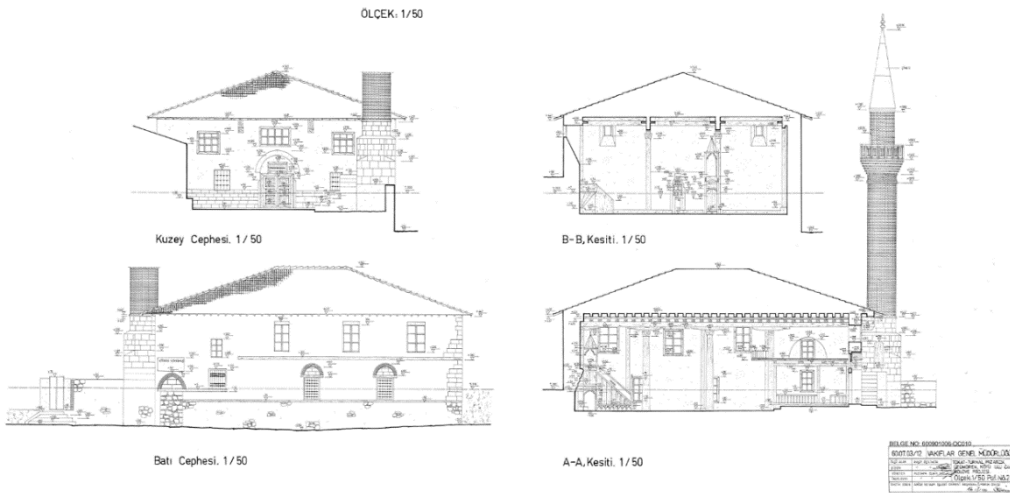

Şekil 2. Üzümlören Ulu Camii Cephe Kesitleri (Vakıflar Genel Müdürlüğü Arşivinden)

Caminin batı cephesi kaba yonu taş ve moloz taş malzeme ile inşa edilmiştir (Resim 1). Diğer cephelerde ise subasman seviyesine kadar moloz taş, üst bölümde ise kerpiç kullanılmıştır. Cephelerde ahşap hatıllar yer almaktadır. Kuzey cephe tamamen sıvalı iken doğu ve güney cephelerin sadece subasman seviyesinin üstü sıvalıdır. Batı cephede ise sıva bulunmamaktadır. Cephelerde görülen malzeme farklılıkları yapının belirli dönemlerde onarımlar geçirdiğine işaret etmektedir. Özellikle batı cephede bu durum daha net izlenmektedir.



Resim 1. Üzümlören Ulu Camii Batı Cephe



Resim 2. Üzümlören Ulu Camii Kuzey Cephe



Resim 3. Üzümören Ulu Camii Güney Cephe



Resim 4. Üzümören Ulu Camii Doğu Cephe

Caminin son cemaat yeri bulunmamaktadır. Ancak Vakıflar Genel Müdürlüğü tarafından hazırlanan raporda 1991-1992 yıllarında, caminin son cemaat mahalinin ön cephesinin kapatılarak harime dâhil edildiği belirtilmektedir. Ayrıca raporda son cemaatin asıl giriş kapısı batı cephede yer alırken, buranın örülerek kapatıldığı ifade edilmektedir (VGM 600602004-RP002). Yapının günümüzdeki mevcut durumu bu bilgileri doğrulamaktadır. Batı cephede, kuzeye yakın konumda yaklaşık 1 metre genişliğinde sivri kemerli bir açıklığın sonradan kapatıldığı görülmektedir. Duvar örgüsü ve hatlı seviyesi bu bölümde farklılık göstermektedir. Bu bölüme altlı üstlü iki pencere açılmıştır. Tuğla kemerli bu açıklık son cemaat yerinin batıya açılan cephesi olmalıdır. Hemen bu açıklığın kuzeyinde yine sonradan kapatıldığı anlaşılan bir kapı bulunmaktadır ve üzerindeki kitabelik kısmı boş bırakılmıştır (Resim 5).



Resim 5. Sonradan Kapatılan Mahfil Girişi

Resim 6. Minare

Caminin batı cephesinde alt sırada üç, üst sırada dört pencere bulunmaktadır. Cephenin en kuzeyindeki altlı üstlü iki pencerenin sonradan açıldığı anlaşılmaktadır. Alt sıradaki iki pencerenin üzerinde boşaltma kemerleri bulunmaktadır. Üst sıradaki pencereler kemersizdir (Resim 1). Doğu ve güney cephelerde üst kısımda ikişer mazgal pencere yer almaktadır (Resim 3-4). Kuzey cephede ise alt sırada giriş kapısının iki yanında iki pencere, üst sırada üç pencere açıklığına yer verilmiştir (Resim 2). Cephelerdeki mazgal pencereler küçük boyutludur.

Caminin kuzeyindeki dikdörtgen avlu batı ve kuzeyde alçak duvarlarla sınırlandırılmıştır. Doğu cephede sonradan yapılan abdest muslukları yer almaktadır. Avlunun kuzeydoğu köşesindeki şadırvan günümüzde yenilenmiştir. (Resim 7).



Resim 7. Avlu

Caminin harimine, kuzey cephenin ortasına açılmış olan çift kanatlı bir kapıdan girilmektedir. Harimin üzeri içten ahşap kirişlemeli bir tavanla, dıştan kiremit kaplı kırma çatıyla örtülmüştür. Tavanı ortada bağımsız altı ayak ve cephelere gömülü on ayak taşımaktadır (Resim 8-11). Bağımsız ayaklardan kuzeyde giriş kapısının iki yanında olanlar kare, diğerleri yuvarlak kesitlidir. Cephelere gömülü ayakların ise tamamı karedir.



Resim 8. Harim Güney Cephe



Resim 9. Harim Batı Cephe



Resim 10. *Harim Doğu Cephe*



Resim 11. *Harim Kuzey Cephe*

Mihraba dik uzanan ana kirişler arasında mihraba paralel atılmış tali kirişler yer almaktadır. (Resim 12-13). Her bir tali kiriş arasında yaklaşık bir buçuk kiriş genişliği kadar boşluk bırakılmıştır. Kirişlerin zaman içerisinde yenilendikleri anlaşılmaktadır. Mihraba dik doğrultulu atılan ana kirişler ahşap direkler üzerine bindirilmiştir. Ortadaki bağımsız ayakların üzerinde ahşap başlıklar ve yastıklar yer almaktadır (Resim 12-15). Ayrıca bu bölümde iki başlık haricinde, başlıklarla yastıklar arasında dikdörtgen ahşap blokların yerleştirildiği görülmektedir. Kenarlar da ise sadece yastıklara yer verilmiştir. Böylece mihraba paralel uzanan tali kirişler kenarlardan orta sahına doğru kademeli olarak yükselmektedir.



Resim 12. Tavan



Resim 13. Tavan

Harim, mihraba dik uzanan ana kirişler ve kirişleri taşıyan ağaç direkler vasıtasıyla kuzey-güney doğrultulu üç sahna ayrılmıştır. Ortadaki silindirik gövdeli sütunların boyun kısımları kare kesitlidir. Böylece üstteki dörtgen başlıklar, kare alt bölüm üzerine muntazam biçimde oturtulmuştur. Bu bölümde başlıkların üzerinde ana kirişlerin doğrultusu boyunca uzanan iki ucu profilli yastıklar bulunmaktadır. Yastıkların eni, alttaki başlıklar ve üstteki ana kirişlerle aynı ölçüdedir. Kuzey ve güney uçlarda duvara gömülü vaziyette yarım yastıklar bulunmaktadır. Doğu ve batı cephelere bitişik vaziyette mihraba dik uzanan ana kirişler ise kare kesitli ayakların üzerinde bulunan yastıklar üzerine bindirilmiştir. Bu bölümlerde ortadaki düzenin başlıksız olarak tekrarlandığı görülmektedir.



Resim 14. Ana kirişler



Resim 15. Ana kirişler

Mihrap kible duvarı ortasından 30 cm kadar doğuya kaydırılmış vaziyettedir. Cepheden hafif çıkıntı yapan mihrap dışta üç sıra profilli silmeyle, içte iki sıra bordürle çevrelenmiştir. Dıştaki kalın bordürün içi baklava dilimleriyle doldurulmuştur. İçteki kalın bordürde ise iç içe geçmiş altgenlerden müteşekkil geometrik bir bezeme bulunmaktadır. Mihrap nişi beş kenarlıdır. Mukarnaslı kavsaraya sahip olan mihrap cephesinde merkezdeki onikigen yıldız etrafında gelişen, çok kollu yıldızlar ve beşgenlerle yüzeye yayılan geometrik kompozisyonlar bulunmaktadır (Resim 16).

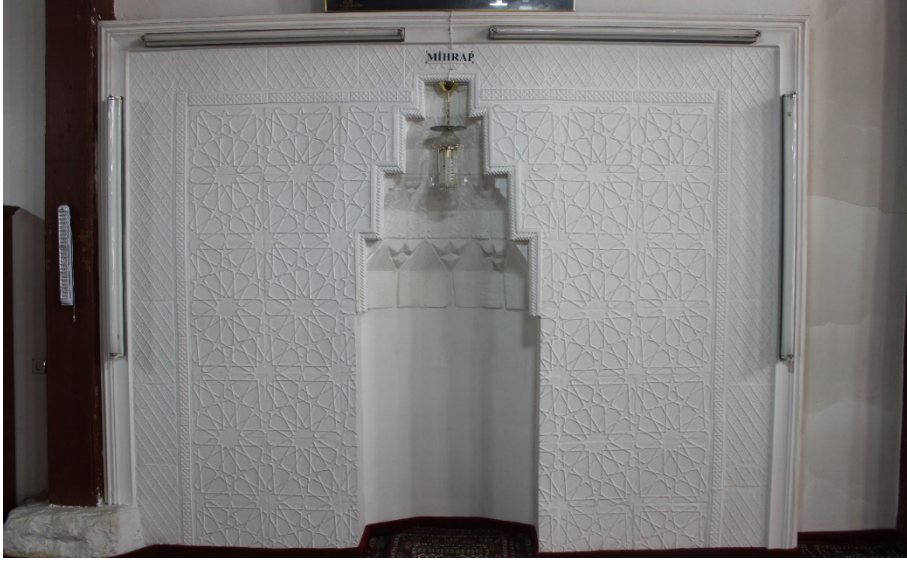

Resim 16. Mihrap

Harimin güneybatısına konumlandırılan ahşap minber günümüz yapısıdır. Ancak köyün yaşlıları camide eski bir ahşap minberin bulunduğunu bunun da zaman içerisinde parçalanarak camiden taşındığını ifade etmektedirler. Söz konusu parçaların günümüzdeki duruma hakkında da bir bilgi mevcut değildir.

Harimin kuzeyinde ahşap kadınlar mahfili yer almaktadır. İki katlı mahfilin üst katında güneye doğru çıkıntı yapan yarım daire bir balkon bulunmaktadır. Son cemaat yerinin 1991-1992 yılında kapatılarak mahfil katna çevrildiği belirtilmektedir. Mahfil, kuzey cepheye bitişik dört direk ve güneyde harimin üst örtüsünü taşıyan dört direk tarafından taşınmaktadır. Mahfilin üst katına çıkış kuzeydoğudaki ahşap merdivenlerle sağlanmaktadır. Mahfilin alt katının tavanı harimde olduğu gibi ahşap kirişlemelidir. Kirişlerin üzerinde ahşap kaplama bulunmaktadır. Doğu cephede sonradan eklenen ahşap bir oda bulunmaktadır (Resim 17).



Resim 17. Kadınlar mahfili

3. Ahşap Süslemeler

Üzümlören Ulu Camii'nin ahşap sütun başlıkları ve yastıklardaki süslemeleri dikkat çekmektedir. Ayrıca yer yer yastıkların alt yüzlerinde görülen kalem işi bezemeler yapının orijinalde ahşap üzerine kalem işi süslemelere sahip olduğunu göstermektedir. Ahşap başlıklar, yastıklar ve orta bölümdeki başlıklar ile yastıklar arasına yerleştirilmiş ahşap bloklarda büyük oranda geometrik süslemeler bulunmaktadır. Başlıklar, tabanı üst kısmından daha geniş trapez formundadır (Resim 18-19). Yastıklar alttaki ana kirişlerin eninde iki uca profilli şekilde uzanırlar. Sathi bir oymayla meydana getirilen süslemeler birkaç grup altında toparlanabilir. Başlıkların geniş yüzeylerinde bir örnek haricinde madalyonlar içerisinde ve köşelerde, dar yüzeylerde ise tüm yüzeyi kaplayan geometrik süslemelere yer verildiği görülmektedir. Yastıkların aşağı bakan yüzeylerinde yine düzgün çizgilerle meydana getirilmiş geometrik kompozisyonlar bulunurken başlıklarla yastıklar arasında kalan dikdörtgen bloklarda ise başlıkların dar yüzeylerindeki kompozisyonların benzerleri tekrarlanmıştır.



Resim 18. Ahşap Başlıklar



Resim 19. Ahşap Başlıklar

Madalyonlu Süslemeler: Başlıkların geniş yüzeylerinde yer alan madalyonlu kompozisyonlar on grupta; dar yüzeylerdeki kompozisyonlar ise üç grupta toparlanabilir. Yastıkların alt yüzeylerindeki süslemeler ise birbirleriyle benzer özellikler göstermektedir.

Başlıkların geniş yüzeylerinde birinci grupta madalyon içerisinde tüm yüzeyi kaplayan bir Müh-ü Süleyman motifi görülmektedir. Mühr-ü Süleyman'ın merkezinde bir altıgen yer almaktadır. Daire içerisine alınan altıgenin etrafında içleri boş altı daire bulunur. En dışta ise yan yana belirli aralıklarla dizilmiş yarım daireler yerleştirilmiştir. Başlığın alt köşeleri daire içerisine alınmış birer küçük Mühr-ü Süleyman; üst köşeleri ise kavisli çizgilerle süslenmiştir (Resim 20-Şekil 3).



Resim 20. Ahşap Başlığın Geniş Yüzeyindeki Süsleme (1. Grup)

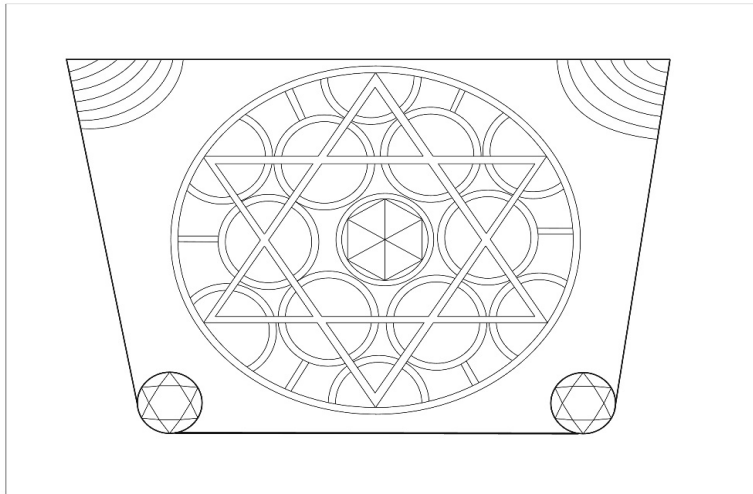

Şekil 3. Ahşap Başlığın Geniş Yüzeyindeki Süsleme Çizimi (1. Grup)

İkinci grupta madalyon içerisinde bir önceki örnekte olduğu gibi tüm yüzeyi kaplayan bir Mühr-ü Süleyman motifi bulunmaktadır. Mühr-ü Süleyman'ın merkezine altı kollu bir yıldız yerleştirilmiştir. Yıldızın her bir kolundan madalyonun sınırlarına yuvarlak hatlı çizgiler uzanmaktadır. Başlığın alt köşeleri birer Mühr-ü Süleyman motifiyle üst köşeleri ise kavisli ve dikey çizgilerle hareketlendirilmiştir (Resim 21-Şekil 4).



Resim 21. Ahşap Başlığın Geniş Yüzeyindeki Süsleme (2. Grup)

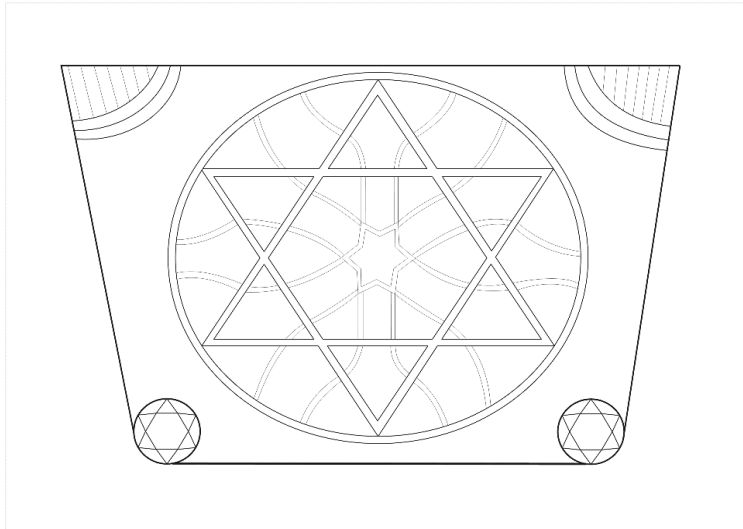

Şekil 4. Ahşap Başlığın Geniş Yüzeyindeki Süsleme Çizimi (2. Grup)

Üçüncü grupta madalyonun merkezine ongen bir yıldız yerleştirilmiştir. Yıldızın her bir koluna yerleştirilen beşgenler ve uçtaki beş kollu yıldızlarla madalyonun içerisi doldurulmuştur. Bu gruptaki başlığın alt köşelerinde daireler içerisine alınmış çarkıfelek motifleri; üst kısımda ise yelpaze şeklinde açılan çizgiler görülmektedir (Resim 22-Şekil 5).



Resim 22. Ahşap Başlığın Geniş Yüzeyindeki Süsleme (3. Grup)

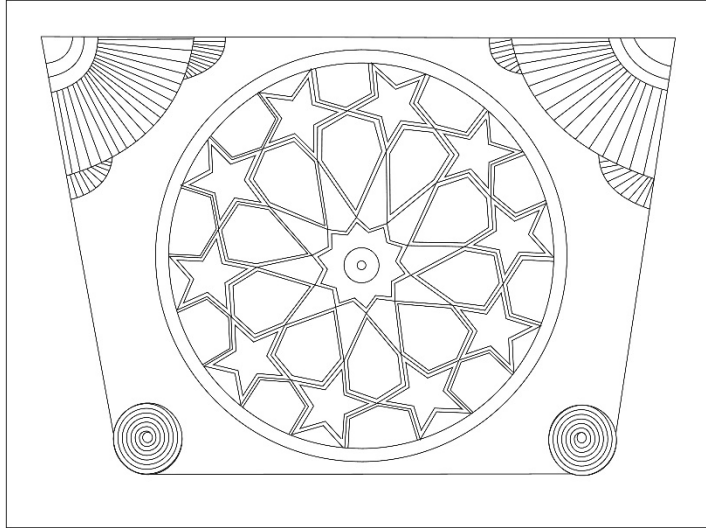

Şekil 5. Ahşap Başlığın Geniş Yüzeyindeki Süsleme Çizimi (3. Grup)

Dördüncü grupta madalyonun içerisinde sık tekrarlanan yatay, dikey ve çapraz çizgilerle tüm yüzeyi kaplayan küçük ölçülerle altgenler meydana getirilmiştir. Bu gruptaki madalyonun etrafı yan yana sıralı üçgenlerle doldurulmuş ince bir bordürle çevrelenmiştir. Başlığın alt köşelerinde ilk iki örnekte olduğu gibi Mühr-ü Süleyman motifleri; üst köşelerde ise ikişer adet yelpaze kompozisyonu bulunmaktadır (Resim 23-Şekil 6).



Resim 23. Ahşap Başlığın Geniş Yüzeyindeki Süsleme (4. Grup)

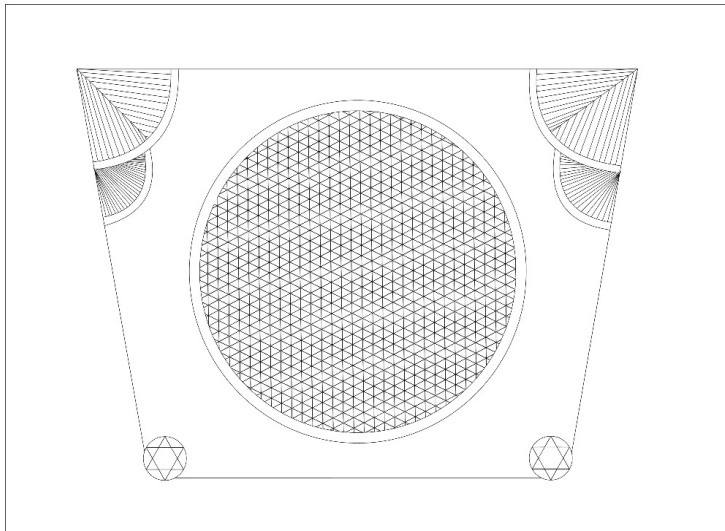

Şekil 6. Ahşap Başlığın Geniş Yüzeyindeki Süsleme Çizimi (4. Grup)

Beşinci grupta madalyonun merkezine sekiz köşeli bir yıldız yerleştirilmiştir. Madalyonun dış bölümünde belirli aralıklarla dizilmiş on iki adet altıgen bulunmaktadır. Altıgenlerle merkezdeki yıldız arasında çokgenler ve çok kollu yıldızlar yer almaktadır. Başlığın alt köşelerinde birer Mühr-ü Süleyman; üst köşelerde üçer adet yelpaze kompozisyonuna yer verilmiştir (Resim 24-Şekil 7).



Resim 24. Ahşap Başlığın Geniş Yüzeyindeki Süsleme (5. Grup)

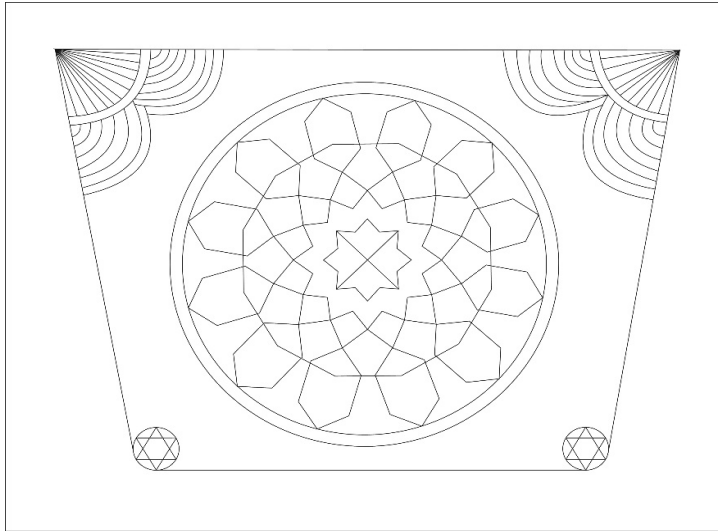

Şekil 7. Ahşap Başlığın Geniş Yüzeyindeki Süsleme Çizimi (5. Grup)

Altıncı grupta merkezdeki altı kollu yıldızın her bir kolundan çizgiler etrafındaki yıldızlara bağlanmaktadır. Yıldızlar ve çizgilerle bir altıgen meydana getirilmiş ve bu uygulamaya madalyonun sınırları boyunca iç içe geçirilmiş altıgenlerle devam edilmiştir. Başlığın alt köşelerinde birer Mühr-ü Süleyman; üst köşelerde birer adet yelpaze kompozisyonu bulunmaktadır (Resim 25-Şekil 8).



Resim 25. Ahşap Başlığın Geniş Yüzeyindeki Süsleme (6. Grup)

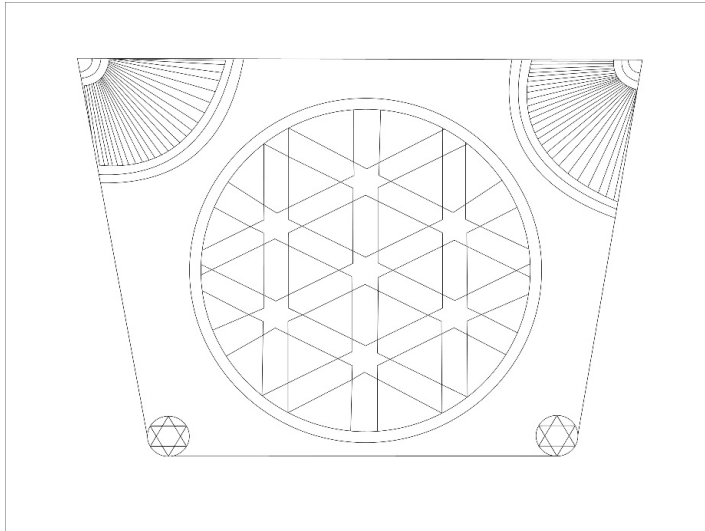

Şekil 8. Ahşap Başlığın Geniş Yüzeyindeki Süsleme Çizimi (6. Grup)

Yedinci grupta madalyonun merkezinde daire içerisinde alınmış altı kollu bir yıldız bulunmaktadır. Bu motif, on kollu bir yıldızla çevrelenmiş olup kompozisyon altgenlerle genişletilmiştir. Altgenlerin her birinin ucunda beş kollu yıldızlar bulunmaktadır. Başlığın köşelerinde birer adet daire içerisinde alınmış çarkıfelek motifi bulunmaktadır. Üst köşeler ise kavisli çizgilerle süslenmiştir (Resim 26-Şekil 9).



Resim 26. Ahşap Başlığın Geniş Yüzeyindeki Süsleme (7. Grup)

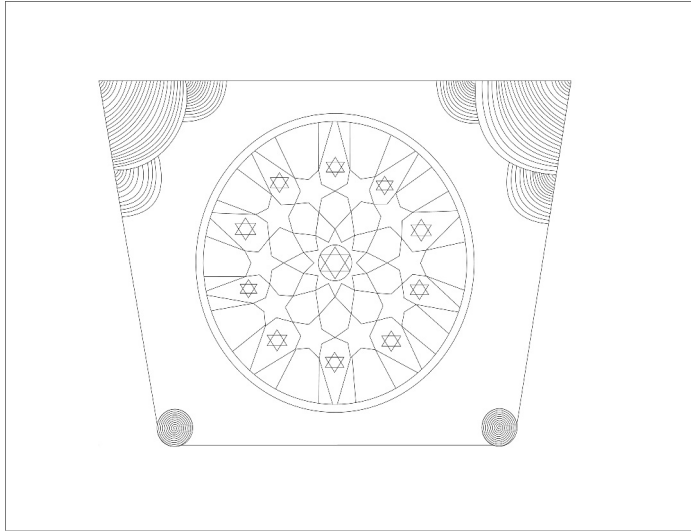

Şekil 9. Ahşap Başlığın Geniş Yüzeyindeki Süsleme Çizimi (7. Grup)

Sekizinci grupta merkezdeki altı kollu yıldızın her bir kolundan yuvarlak hatlı çizgiler madalyonun yüzeyine uzatılmıştır. Bu şekilde içe geçirilmiş altı damla motifi meydana getirilmiştir. Madalyonun tüm yüzeyini kaplayan Mühr-ü Süleyman motifi yuvarlak hatlı çizgilerle diğer motiflere bağlanmıştır. Başlığın alt köşelerine diğer birkaç grupta olduğu gibi daire içerisine alınmış birer çarkıfelek motifi yerleştirilmiştir. Üst köşelerde ise birer yelpaze kompozisyonu yer almaktadır (Resim 27-Şekil 10).



Resim 27. Ahşap Başlığın Geniş Yüzeyindeki Süsleme (8. Grup)

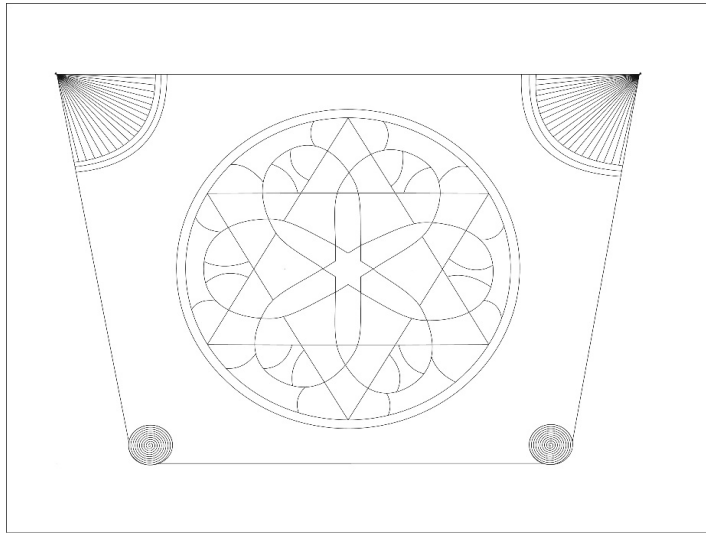

Şekil 10. Ahşap Başlığın Geniş Yüzeyindeki Süsleme Çizimi (8. Grup)

Bu gruptaki dokuzuncu örnekte ise altı kollu yıldızların ve altıgenlerin iç içe geçmesiyle madyonun tüm yüzeyine yayılan geometrik bir kompozisyona yer verilmiştir. Başlığın alt köşelerinde bir önceki örnekte olduğu gibi daire içerisine alınmış birer çarkıfelek motifi bulunmaktadır. Üst köşelerde ise birer yelpaze kompozisyonu görülmektedir (Resim 28-Şekil 11).



Resim 28. Ahşap Başlığın Geniş Yüzeyindeki Süsleme (9. Grup)

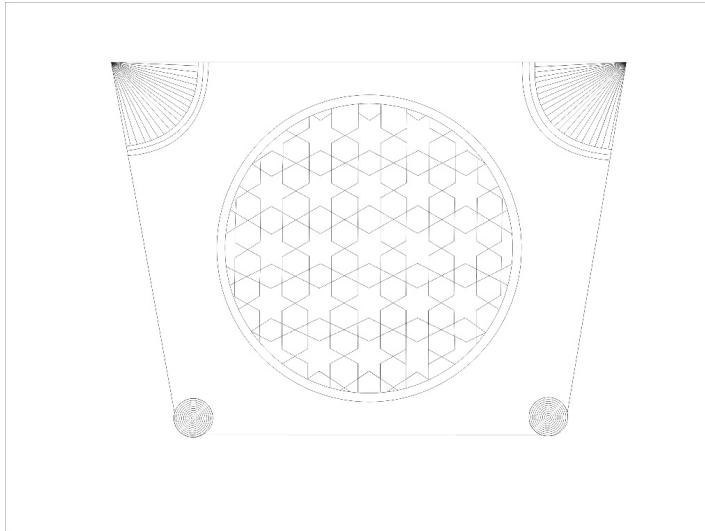

Şekil 11. Ahşap Başlığın Geniş Yüzeyindeki Süsleme Çizimi (9. Grup)

Başlıkların geniş yüzeylerinde alt köşelerde çarkifelek motifleri bulunan örneklerde çarkifeleğin oval çizgileri kısa kenar boyunca spiral çizgilerle devam ettirilmiştir. Daire içerisine alınmış Mühr-ü Süleyman motifi bulunan örneklerde ise kısa kenar boyunca dairesel formun devam ettirildiği görülmektedir. Böylece başlıkların tümünde alt köşeler yuvarlak hatlı bir görünüme kavuşturulmuştur.

Dikdörtgen Çerçeveli Süslemeler: Başlıkların geniş yüzeylerinde yukarıdaki madalyonlu örneklerden ayrılan bir kompozisyon görülmektedir. Bu örnekte madalyona yer verilmemiştir. Kompozisyon yüzeye dikdörtgen bir pano içerisinde yerleştirilmiştir. Pano yatay ve dikey çizgilerle on altı eşit bölüme ayrılmıştır. Panonun geneli iç içe geçmiş baklava dilimleriyle doldurulmuştur. Dikdörtgen panonun iki yanında kısa kenarları kemerli iki dikey kartuş bulunmaktadır. Kartuşlardan birinin ucunda palmet motifi yer almaktadır. Başlığın alt köşelerinde madalyonlu örneklerden bazılarında olduğu gibi daire içerisine alınmış birer çarkifelek motifi yerleştirilmiştir. Üst köşelerde ise birer yelpaze motifi görülmektedir (Resim 29-Şekil 12).



Resim 29. Ahşap Başlığın Geniş Yüzeyindeki Süsleme (10. Grup)

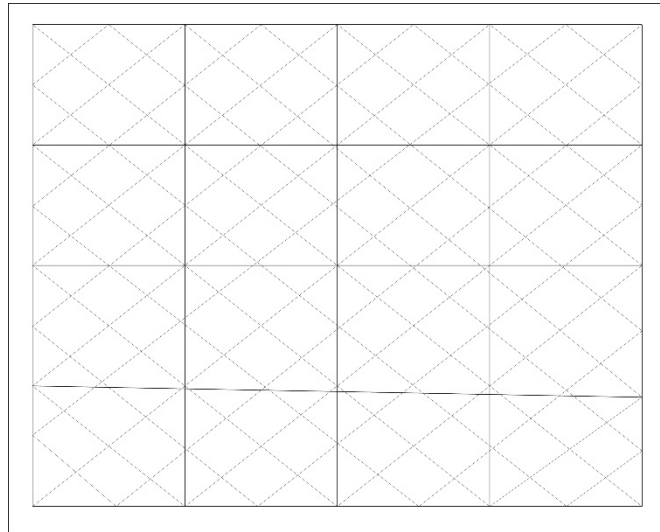

Şekil 12. Ahşap Başlığın Geniş Yüzeyindeki Süsleme Çizimi (10. Grup)

Başlıkların dar yüzeylerinde tüm alana yayılan çizgisel kompozisyonlar görülmektedir. Dar yüzeyler mihraba dik atılan ana kirişlerin eniyle aynı ölçülerdedir. Bu gruba giren tüm örneklerde kompozisyonları oluşturan çizgiler ters-düz üçgenlerin yan yana sıralanmasıyla meydana getirilmiştir. Sathi oyma tekniğine sahip kompozisyonlarda genel olarak yatay-dikey ve çapraz çizgiler, baklava dilimleri ve üçgenler kullanılmıştır.

Dar yüzeylerde üç farklı kompozisyon görülmektedir. Birinci grupta kompozisyon başlığın üst bölümünde bir sıra alt bölümünde üç sıra yatay kuşakla sınırlandırılmıştır. Başlık yüzeyi çapraz bir çizgiyle yukarıdan aşağıya ikiye bölünmüştür. Her iki bölümde üçer üçgen kompozisyonu tamamlamaktadır (Resim 30-Şekil 13).



Resim 30. Ahşap Başlığın Dar Yüzeyindeki Süsleme (1. Grup)

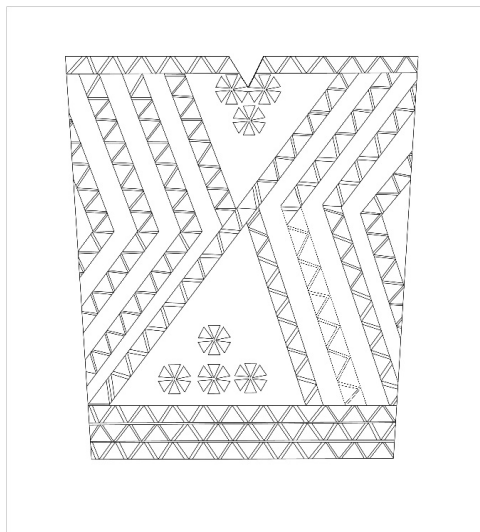

Şekil 13. Ahşap Başlığın Dar Yüzeyindeki Süsleme Çizimi (1. Grup)

İkinci grupta iç içe geçmiş baklava dilimlerinden meydana gelen bir kompozisyona yer verilmiştir. Başlığın üst bölümünde bir sıra kuşak bulunmaktadır. Alt bölümde ise yaklaşık olarak başlığın üçte birini kaplayan yatay kuşaklara yer verilmiştir (Resim 31-Şekil 14).



Resim 31. Ahşap Başlığın Dar Yüzeyindeki Süsleme (2. Grup)

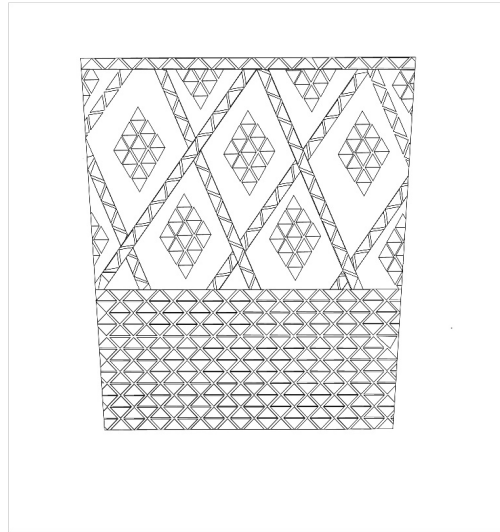

Şekil 14. Ahşap Başlığın Dar Yüzeyindeki Süsleme Çizimi (2. Grup)

Üçüncü grupta alt alta belirli aralıklarla sıralanmış dar açılı üçgenler bulunmaktadır. Başlığın dar kenarlarına paralel sıralanan üçgenler altta ve iki kenarda bir sıra kuşakla çevrelenmiştir (Resim 32-Şekil 15).



Resim 32. Ahşap Başlığın Dar Yüzeyindeki Süsleme (3. Grup)

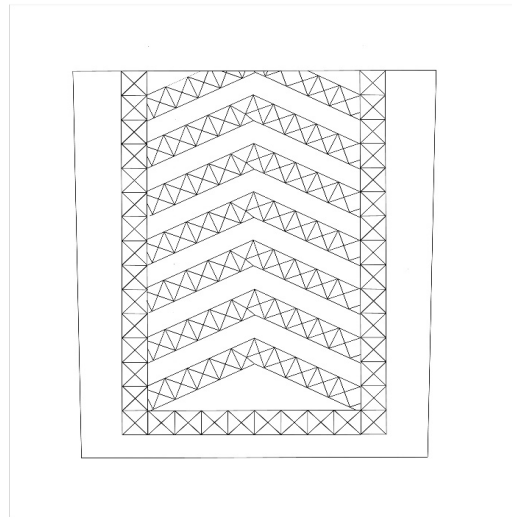

Şekil 15. Ahşap Başlığın Dar Yüzeyindeki Süsleme Çizimi (3. Grup)

Yapı içerisindeki ahşap yastıklarda ise genel itibariyle yatay, dikey ve çapraz çizgiler ile spiral-lerle meydana getirilmiş nispeten daha sade kompozisyonlar görülmektedir. Yastıkların alt yüzeylerinde yoğunlaşan süslemelerde diğer örneklerde olduğu gibi sathi oyma tekniği kullanılmıştır (Resim 33-35).



Resim 33. Ahşap Yastık



Resim 34. Ahşap Yastık



Resim 35. Ahşap Yastık

Kalem İşi Süslemeler: Yastıkların bazılarında yer yer kalem işi süslemeler görülmektedir. Kalem işleri birkaç örnekte ahşap oymanın üzerine bazılarında ise düz yüzeye işlenmiştir. Ahşap oymalı olanlarda çizgiler ve altıgenler kırmızı, yeşil ve lacivert renklerle boyanmıştır. Düz ahşap yüzeye işlenmiş kalem işlerinde ise iki farklı kompozisyon görülmektedir. Birinci kompozisyonda lotus ve palmetler sıralı bir biçimde tekrarlanmıştır. Lotuslarda kırmızı, palmetlerde siyah renk kullanılmıştır. İkinci kompozisyonda ise stilize çiçek ve yapraklardan oluşan bitkisel kompozisyonun tekrarlandıkları görülmektedir. Kıvrık dallar sırasıyla yaprak ve dört kollu çiçeklerle birleştirilmiştir. (Resim 36-38).



Resim 36. Kalem İşi Süsleme



Resim 37. Kalem İşi Süsleme



Resim 38. Kalem İşi Süsleme

4. Değerlendirme ve Karşılaştırma

Türk mimarisinde ahşabın farklı yapı tiplerinde gerek inşa, gerekse süsleme malzemesi olarak sıklıkla kullanıldığı görülmektedir. Anadolu'da Selçuklularla beraber karşılaşmaya başladığımız ahşap direkli ve tavanlı camiler daha sonra Beylikler ve Osmanlı dönemlerinde de tekrarlanmıştır. Anadolu Selçuklu döneminden günümüze ulaşabilen ahşap tavanlı cami sayısı fazla değildir. Ahşabın nispeten dayanıksız bir malzeme oluşu ve zaman içerisinde camilere yapılan müdahaleler bu durumun oluşmasında önemli etkenlerden birisidir.

Ahşap tavanların camiler üzerine tatbiki birkaç farklı yöntemle gerçekleştirilmiştir. Küçük boyutlu yapılarda tavanın herhangi bir desteğe gerek duyulmaksızın direkt beden duvarlarının

üzerine bindirildiği görülmektedir. Daha büyük ölçekli yapılarda ise ahşap tavanın ağırlığının taşınabilmesi için sütun, ayak ya da ahşap direklerden yararlanılmıştır.

Anadolu Selçuklu döneminden Sahip Ata Camii (1258), Beyşehir Eşrefoğlu Camii (1298), Afyon Ulu Camii'nde (13. yy.) ve Ankara Arslanhane Camii (13. yy sonları) (Uysal, 1998: 207-225) mihraba dik uzanan ana kirişler arasında tali kirişler kullanılmıştır. Yine Selçuklu dönemine tarihlendirilen Sivrihisar Ulu Camii'nde (13. yy.) ise ana kirişlerin mihraba paralel uzandığı görülmektedir. Söz konusu örnekler daha sonraki dönemlerde inşa edilen yapılara öncülük etmişlerdir. Bu tür yapılarda kirişlerin atlış yönüne göre belirli aralıklarla yerleştirilen ahşap direkler üst örtüyü taşımaktadır. Ahşap direklerin kimi zaman taş kaideler üzerine bindirildiği kimi zaman kaidesiz oldukları görülmektedir.

Ahşap tavanlar kaplama çeşitleri, beden duvarlarına bindirilme yöntemleri ve tonoz veya kubbeye sahip olup olmamaları gözetilerek belirli gruplara ayrılmıştır (Önge, 1975: 179-196; Tuncer, 1979: 152-162). Tavanlar direkt destek üzerine oturtulduğu gibi kâgir kemerler vasıtasıyla da taşınabilmektedir. İlk gruba giren örneklerin sayısı fazladır. Tavanın kâgir kemerler vasıtasıyla taşındığı yapılar arasında Konya Alaeddin Camii doğu bölümü (12. yy.), Sivas Ulu Camii (1197), Kayseri Bünyan Ulu Camii (1256), Ermenek Ulu Camii (1302), Akşehir Ulu Camii (13. yy.), Birgi Ulu Camii (1312) ve Selçuk İsa Bey Camii (1375) gösterilebilir. Söz konusu yapılarda ayak ya da sütunların üzerine taş veyahut tuğla malzemeli kemerlerin atıldığı görülmektedir. Kimi camide de devşirme başlıklar kullanılmıştır.

Üzümören Ulu Camii, mihraba dik atılan ana kirişler ve kirişleri taşıyan ağaç direkler vasıtasıyla kuzey-güney doğrultulu üç sahna ayrılmıştır. Harimin üzeri ahşap kirişlemeli bir tavanla örtülüdür. Ana kirişler boyunca belirli aralıklarla dizilmiş dört bağımsız direk ve beden duvarlarına gömülü ayakların üzerinde ahşap başlıklar ve yastıklar yer almaktadır. 13. yüzyıldan Beyşehir Eşrefoğlu Camii (Kızıltan, 1958: 35-36), Afyon Ulu Camii, Sivrihisar Ulu Camii (Kuran, 1993: 182-183); 14. yüzyıldan Beyşehir Köşk Köyü Camii (Önge, 1971: 291-296), Kastamonu Kasabaköy Camii (Akok, 1946: 293-301), Ayaş Ulu Camii (Önge, 1968: 6-9), Beyşehir Bayındır Köyü Camii (Erdemir, 1985: 193-206) Dutluca Malum Seyyid Camii; 15. yüzyıldan Beyşehir Çavuş Köyü Camii (Önge, 1975: 190), Karaman Hoca Mahmud Mescidi (Oral, 1959: 213-227), Meram Ulu Camii (Tuncer, 1979: 160), Zıvarık Ali Paşa Camii¹ (Kunduracı, 1997: 143-159); 16. Yüzyıldan Doğanhisar Ulu Camii (Konyalı, 1945: 63) ahşap direkli ve tavanlı yapılarıyla Üzümören Ulu Camii ile benzerlikler gösterirler. Söz konusu camilerden bir kısmında ahşap başlıkların ve tavanın kalem işi bezemelerin günümüze ulaşabildiği (Beyşehir Eşrefoğlu Camii, Afyon Ulu Camii, Beyşehir Bayındır Köyü Camii, Beyşehir Köşk Köyü Camii, Kastamonu Kasabaköy Camii vb.) görülmektedir. Bu camilerin sayısı çoğaltılabilir. Anadolu Selçuklu ve Beylikler dönemini izleyen yüzyıllarda Konya, Ankara, Niğde gibi Orta Anadolu kentleri başta olmak üzere Anadolu'nun farklı merkezlerinde ahşap direkli ve tavanlı camilerin inşa edildiği görülmektedir.

Üzümören Ulu Camii'nde ahşap başlıklar tabanı üst kısmından daha geniş trapez formundadır. Sivrihisar Ulu Camii (13. yy.), Dutluca Malum Seyyid Camii (14. yy.), Ankara Hacı İvaz Camii (15. yy.) (Beyazıt, 2007: 179-201) ve Karaman Hoca Mahmud Mescidi (15. yy.) hariminde; Zile Şeyh Nusret Zaviyesi (14. yy.) revağında kullanılan ahşap başlıklar Üzümören Ulu Camii başlıklarıyla benzer forma sahiptir. Özellikle Üzümören Ulu Camii ile yakın coğrafyada yer alan Zile Şeyh Nusret Zaviyesi (14. yy.) ve Dutluca Malum Seyyid Camii'ndeki (14. yy.) başlıkların gerek form, gerekse süsleme unsurları bakımından hemen hemen aynı özelliklere sahip olduğu görülmektedir.

1 Caminin ilk inşası 15. yüzyıla tarihlendirilmektedir. Bkz. Önge, 1975: 194. Ancak mevcut kitabesinde caminin H.1271/M.1855 tarihinde inşa edildiği yazılıdır. Günümüzdeki yapının eski caminin yerine inşa edildiği ifade edilmektedir. Bkz. Kunduracı, 1997: 149

Camide ahşap başlıkların üzerinde ana kirişlerin doğrultusu boyunca uzanan iki ucu profilli yastıklar bulunmaktadır. Yastıkların eni alttaki başlıklar ve üstteki kirişlerle aynı ölçüdedir. Üstteki yükün daha geniş yüzeyli bir ara elemanla alttaki başlıklara iletilmesini sağlayan yastıkların ahşap tavanlı camilerin birçoğunda kullanıldığı görülmektedir. Beyşehir Eşrefoğlu Camii, Sivrihisar Ulu Camii, Afyon Ulu Camii, Ankara Arslanhane Camii, Kastamonu Kasabaköy Camii, Beyşehir Köşk Köyü Mescidi, Zile Şeyh Nusret Zaviyesi, Dutluca Malum Seyyid Camii, Aksaray Eski Camii, Doğanhisar Ulu Camii ve Ayaş Ulu Camii ahşap yastığın kullanıldığı camilerden bazılarıdır. Yukarıda verilen örneklerin bir kısmında Üzümlören Ulu Camii'nde olduğu gibi yastıkların özellikle alt yüzeylerinde ve uçlarında ahşap oyma tekniğiyle yapılmış süslemeler görülmektedir.

Üzümlören Ulu Camii'nin orta sahnı başlıklar ile yastıklar arasına yerleştirilmiş ahşap bloklarda yan sahnalara göre yükseltilmiştir. Söz konusu uygulamanın amacı eksenden iki yana eğim verebilmektir. Ahşap tavanlı camilerin bir kısmında orta sahnın yükseltilmesi için kirişler yandakiler üzerine bindirilmiştir (Tuncer, 1979: 159). Sivrihisar Ulu Camii (13. yy) ve Dutluca Malum Seyyid Camii'nde (14. yy.) Üzümlören Ulu Camii'yle benzer şekilde başlıklarla yastıklar arasına ahşap blokların yer aldığı görülmektedir.

Sonuç

Üzümlören Ulu Camii'nin kaynaklarda bahsedilen kitabesi günümüzde mevcut değildir. Bu suretle caminin kesin inşa tarihi bilinmemektedir. Ancak yapının plan özellikleri, ahşap kirişlemeli tavanı, ahşap direkleri ve başlıkları 14. yüzyıla tarihlendirilen benzer örneklerle karşılaştırıldığında bu yapılarla yakın tarihlerde (14. yüzyıl içerisinde) inşa edilmiş olması muhtemel gözükmemektedir. Özellikle yakın coğrafyadaki Dutluca Malum Seyyid Camii (14. yy.) ahşap direkleri, başlıkları ve tavan yapısıyla; Zile Şeyh Nusrettin Zaviyesi ise ahşap başlıklarıyla Üzümlören Ulu Camii ile benzer özellikler göstermektedir. Yukarıdaki örneklerden anlaşıldığı kadarıyla Tokat yöresinde 14. yüzyılda inşa edilen camilerin bir kısmında ahşap direk ve başlıkların tercih edildiğini görülmektedir. Ayrıca her üç yapıda yer alan başlıkların gerek süslemeleri, gerekse yapım tekniği ve kompozisyonları hemen hemen aynı özelliklere sahiptir. Bu yapıların eldeki bilgiler ışığında 14. yüzyıl içerisinde yakın tarihlerde inşa edildikleri söylenebilir. Bu durumda Üzümlören Ulu Camii'nde karşılaşılan ahşap başlıkların diğer yapılarda çalışan ustalar tarafından görülerek uygulandığı düşünülebilir. Bir başka olasılık da her üç yapıdaki başlıkların aynı ustanın elinden çıkmış olmasıdır.

Tokat ve çevresinde ahşap tavanlı cami yapımı daha sonraki yüzyıllarda da devam etmiştir. Erbaa Silahtar Ömer Paşa Camii (17. yy.), Genç Mehmed Paşa (Örtmeönü) Camii (17. yy.), Tokat Ulu Camii (o.1678), Mahmud Paşa Camii (17. yy.) ve Zile Elbaşoğlu Camii (1801) (Uysal, 1987: 353-360; Erdemir, 1987: 295-312; Nemlioğlu, 2012: 239-248; Atak, 2014: 27-42; Atak, 2015: 197-226), Tokat ve ilçelerinde ahşap tavanlı olarak inşa edilen önemli yapılar arasındadır. Söz konusu camilerin tümünde zengin ahşap üstü kalem işi süslemeler bulunmaktadır. Anadolu'da Selçuklularla beraber 13. yüzyıldan itibaren karşılaştığımız ahşap direkli ve tavanlı camilerin yapımına daha sonraki yüzyıllarda da devam edilmiştir. Söz konusu camilerin Konya, Ankara, Karaman, Niğde gibi Orta Anadolu kentlerinde yoğunlaştığı görülmektedir. Tokat ve yöresinin de en az yukarıda saydığımız merkezler kadar ahşabın cami mimarisinde yoğun ve başarılı bir şekilde kullanıldığı bölgeler arasında yer aldığını söylemek yanlış olmayacaktır.

Kaynaklar

- Akok, Mahmut (1946). "Candaroglu Mahmut Bey Camii". *Bellekten*, (C.X, S.38), 293-301.
- Aktüre, Sevgi (1978). *19. Yüzyıl Sonunda Anadolu Kenti Mekansal Yapı Çözümlemesi*. Ankara: O.D.T.Ü. Mimarlık Fakültesi Baskı Atölyesi.
- Atak, Erkan (2014). "Genç Mehmed Paşa (Örtmeönü) Camii Kalem İşi Bezemeleri". *Tokat Tarihi ve Kültürü Sempozyumu (25-26 Eylül 2014) Bildiriler Kitabı* (C.2), Tokat, 27-41.
- Atak, Erkan (2015). "Tokat Mahmut Paşa Camii Kalem İşi Bezemeleri". *Turkish Studies - International Periodical for the Languages, Literature and History of Turkish or Turkic* (Volume 10/6), 197-226.
- Beyazıt, Mustafa (2007). "Ankara Hacı İvaz Mescidi". *Ankara Üniversitesi Dil ve Tarih-Coğrafya Dergisi*, (C.47, S.1), 179-201.
- Çal, Halit (1987). "Şeyh Nasreddin (Nusret) Türbesi". *Türk Tarihinde ve Kültüründe Tokat Sempozyumu (2-6 Temmuz 1986) Bildiriler Kitabı*. Gelişim Matbaası, Ankara, 427-461.
- Erdemir, Yaşar (1985). "Konya-Beyşehir Bayındır Köyü Camii". *Vakıflar Dergisi*, (S.XIX), 193-206.
- Erdemir, Yaşar (1987). "Tokat Yöresindeki Ahşap Camilerin Kültürümüzdeki Yeri". *Türk Tarihinde ve Kültüründe Tokat Sempozyumu (2-6 Temmuz 1986) Bildiriler Kitabı*. Gelişim Matbaası, Ankara, 295-312.
- Gökbilgin, M. Tayyib (1974). "Tokat". *İslam Ansiklopedisi (MEB)*, (C.XII), 400-412.
- Gündoğdu, Hamza; Bayhan, A. Ahmet; Aktemur, A. Murat; Kukaracı, U. İshak; Çelik, Adem; Güneş, Burhanettin (2006). *Tarihi Yaşatan İl Tokat*. Ankara: Pys Vakıf Sistem Matbaa Müdürlüğü.
- İncebay, Hakkı ve Mehmet Emin Ulu (2007). *Kâzâbâd'dan Üzümlören'e*. İstanbul: Üzümlören Belediyesi.
- Kızıltan, Ali (1958). *Anadolu Beyliklerinde Cami ve Mescitler*. İstanbul: İ.T.Ü. Mimarlık Fakültesi Yayınları.
- Konyalı, İ. Hakkı (1945). *Nasreddin Hoca'nın Şehri Akşehir Tarihi-Turistik Kılavuz*. İstanbul: Nümune Matbaası.
- Kunduracı, Osman (1997). "Konya Altınekin İlçesi Ali Paşa Camii". *Selçuk Üniversitesi Edebiyat Fakültesi Dergisi*, (S.11), 143-159.
- Kuran, Aptullah (1993). "Anadolu'da Ahşap Sütunlu Selçuklu Mimarisi". *Malazgirt Armağanı*, 179-186.
- Mercan, Mehmet ve Mehmet Emin Ulu (2003). *Tokat Kitabeleri*. Ankara: Türk Hava Kurumu Basımevi.
- Nemlioğlu, Candan (2012). "Tokat'ın Ahşap Kalem İşi Bezemeli İki Ünlü Camii'nin Türk-İslam Bezeme Sanatındaki Yeri ve Önemi". *Tokat Sempozyumu, (01-03 Kasım 2012) Bildiriler Kitabı* (C.2), Tokat, 239-248.
- Oral, M. Zeki (1959). "Karaman'da Hoca Mahmut Mescidi Dar-ül-Huffazı Vakfiyesi ve Kitabeleri". *Bellekten*, (C.XXIII, S.90), 213-257.
- Önge, Yılmaz (1968). "Anadolu Mimari Sanatında Ahşap Stalâktitli Sütûn Başlıkları". *Önasya Mecmuası*, (S.37), 6-9.

Önge, Yılmaz (1971). "Anadolu'da XIII-XIV. Yüzyılın Nakışlı Ahşap Camilerinden Bir Örnek: Beyşehir Köşk Köyü Mescidi". *Vakıflar Dergisi*, (S.IX), 291-296.

Önge, Yılmaz (1975). "Selçuklularda ve Beyliklerde Ahşap Tavanlar". *Atatürk Konferansları V*. Ankara, 179-196.

Sezen, Tahir (2006). *Osmanlı Yer Adları*. Ankara: Başbakanlık Devlet Arşivleri Genel Müdürlüğü.

Şimşirgil, Ahmet (1995). "XV-XVI. Asırlarda Tokat Kazâsında Kır-İskân Merkezleri ve Bazı Hususiyetleri". *Bir Türk Dünyası İncelemeleri Dergisi*, (S.3), 125-140.

Tuncer, Orhan Cezmi (1979). "Selçuklularda Ahşap Örtü". *Ulusal Kültür Dergisi*, (C.6), 152-162.

Uysal, A. Osman (1998). "Ankara Arslanhane Camii Üzerine Bazı Tespitler". *VII. Milli Selçuklu Kültür ve Medeniyeti Semineri (II. Ortaçağ ve Türk Dönemi Kazı-Araştırmaları Sempozyumu Bildirileri) (30 Nisan-02 Mayıs 1988) Bildiriler Kitabı*. Selçuk Üniversitesi Selçuklu Araştırmaları Merkezi, Konya, 207-225.

Uysal, A. Osman (1987). "Tokat'taki Osmanlı Camileri". *Türk Tarihinde ve Kültüründe Tokat Sempozyumu (2-6 Temmuz 1986) Bildiriler Kitabı*. Gelişim Matbaası, Ankara, 313-364.

Uzunçarşılı, İ.Hakkı (1988). *Osmanlı Tarihi*, (C.I), Ankara: Türk Tarih Kurumu Basımevi.

Vakıflar Genel Müdürlüğü Tokat Vakıflar Bölge Müdürlüğü Arşivi.