



*Mimarlar Arkeologlar Sanat Tarihçileri Restoratörler Ortak Platformu*

*Common Platform of Architects, Archaeologists, Art Historians, Conservator-Restorer*



## **MASROP E-Dergi**

*Mimarlar Arkeologlar Sanat Tarihçileri Restoratörler Ortak Platformu E-Dergisi (MASROP E-Dergi)*

*Common Platform of Architects, Archaeologists, Art Historians, Conservator-Restorer E-Journal (MASROP E-Dergi)*

***Cilt 11 Sayı 16***

***Nisan 2017***

# MASROP E-Dergi

*Mimarlar Arkeologlar Sanat Tarihçileri Restoratörler Ortak Platformu E-Dergisi*  
(MASROP E-Dergi)

-

*Common Platform of Architects, Archaeologists, Art Historians, Conservator-Restorer E-Journal*  
(MASROP E-Dergi)

ISSN: 1307-4008

**Bu dergi yılda 2 sayı (Nisan / Kasım) ve Türkçe olarak yayınlanır.**

***Cilt 11 Sayı 16***  
**Nisan 2017**

*Oktay Ekinci anısına...*

**Mimarlar Arkeologlar Sanat Tarihçileri Restoratörler Ortak Platformu E-Dergisi**  
MASROP E-Dergi  
Ulusal Hakemli bir E-Dergidir.  
Common Platform of Architects, Archaeologists, Art Historians, Conservator-Restorer E-Journal  
MASROP E-Dergi is a National Referenced Journal

**Yayın Sahibi / Publication Owner**  
Uğur Alanyurt

**Yayın Kurulu Başkanı / Editor**  
Doç. Dr. Daniş Baykan

**Elektronik Sayfa ve Grafik Tasarım / Web and Graphic Design**  
Selda Öztürk; Selçuk Öztürk

**Dergi Tasarım / Journal Design**  
Öğr. Gör. (M. A.) Ceren Baykan; Doç. Dr. Daniş Baykan

**Adres / Address**  
Trakya Üniversitesi Edebiyat Fakültesi Arkeoloji Bölümü, Klasik Arkeoloji Anabilim Dalı, I.  
Bina, Kat 1, oda nu.: 106, Klasik Arkeoloji Laboratuvarı, Güllapoğlu Yerleşkesi,  
22030, Merkez / Edirne

**Telefon**  
0-284-235 95 27 Dâhili: 1202

**Faks**  
0-284-235 95 22 (Trakya Üniversitesi Edebiyat Fakültesi)

**E-posta / E-mail**  
masrop@masrop.org / masrop.e.dergi@gmail.com

**İnternet Adresi / Web Address**  
<http://www.masrop.org>

**ISSN: 1307-4008**

*Ön Kapak:*  
*Kazı Buluntusu Ok Uçları Çalıştay kapak görseli: Nif Dağı Kazı Arşivinden düzenlenmiştir*  
*(Tasarım: Ceren Baykan © 2017)*

*Arka Kapak:*  
*MASROP E-Dergi'nin 2017 Ciltlerindeki Ok Ucu Çalıştay Makaleleri Hakemleri*

***Cilt 11 Sayı 16***  
**Nisan 2017**

Bu e-dergide yayınlanan makalelerin yayın hakkı saklıdır. MASROP E-Dergi'de yer alan makaleler tekil ve toplu şekilde dijital veya matbu olarak çoğaltılamaz. Yazılar ve görseller hiçbir şekilde ticari olarak kullanılamaz. Bilimsel yayınlarda kaynak gösterilerek alıntı halinde kısmi kullanımı mümkündür. Makalelerin görsellerinin bilimsel amaçlı kullanımı yazarının iznine bağlıdır. Makale görselleri kaynak gösterilmediği sürece yazarına aittir. Makalelerdeki yazın ve görsel içeriğin yasal sorumlusu yazarıdır.

© MASROP E-Dergi, 2017

**MASROP E-Dergi Yayın Kurulu**  
**Mimarlar Arkeologlar Sanat Tarihçileri Restoratörler Ortak Platformu E-Dergisi**

**Yayın Kurulu Başkanı / Editor**

Doç. Dr. Daniş BAYKAN

**Yayın Kurulu / Editorial Board**

Prof. Dr. Demet Binan (Mimar Sinan Güzel Sanatlar Ü.)

Prof. Dr. Belkıs Dinçol (İstanbul Ü. *emekli*)

Prof. Dr. Turan Efe (Bilecik Şeyh Edebali Ü. *emekli*)

Prof. Dr. Bekir Eskici (Gazi Ü.)

Prof. Dr. Zeynep Koçel Erdem (Mimar Sinan Güzel Sanatlar Ü.)

Prof. Dr. Sevgi Lökçe (Atılım Ü.)

Prof. Dr. Mehmet Özdoğan (İstanbul Ü. *emekli*)

Prof. Dr. Mustafa Özer (Medeniyet Ü.)

Prof. Dr. M. Sacit Pekak (Hacettepe Ü.)

Prof. Dr. Ayla Sevim Erol (Ankara Ü.)

Prof. Dr. Nuran Şahin (Ege Ü. *emekli*)

Prof. Dr. Elif Tül Tulunay (İstanbul Ü. *emekli*)

Prof. Dr. Gülsün Umurtak (İstanbul Ü.)

Prof. Dr. Asnu Bilban Yalçın (İstanbul Ü.)

Doç. Dr. Sennur Akansel (Trakya Ü.)

Doç. Dr. Serdar Aybek (Celal Bayar Ü.)

Doç. Dr. Adnan Baysal (Trakya Ü.)

Doç. Dr. Sedef Çokay Kepçe (İstanbul Ü.)

Doç. Dr. Özgü Çömezoglu Uzbek (İstanbul Ü.)

Doç. Dr. Lale Doğer (Ege Ü.)

Doç. Dr. Dinçer Savaş Lenger (Akdeniz Ü.)

Doç. Dr. Hamdi Şahin (İstanbul Ü.)

Doç. Dr. Ahmet Yaraş (Trakya Ü.)

Doç. Dr. Gülgün Yılmaz (Trakya Ü.)

Dr. Çiler Altınbilek Algül (İstanbul Ü.)

Dr. Emma Louise Baysal (Trakya Ü.)

Dr. Fatma Banu Çakan (İstanbul Ü.)

Dr. Baki Demirtaş (Trakya Ü.)

Dr. Kenan Eren (Mimar Sinan Güzel Sanatlar Ü.)

Dr. Melda Ermiş (İstanbul Ü.)

Dr. Aliye Erol Özdizbay (İstanbul Ü.)

Dr. İlkan Hasdağlı (Trakya Ü.)

Dr. Ergün Karaca (Trakya Ü.)

Dr. Burcu Kırmızı (Mimar Sinan Güzel Sanatlar Ü.)

Dr. Murat Özgen (Mimar Sinan Güzel Sanatlar Ü.)

Dr. Aşkım Özdizbay (İstanbul Ü.)

Dr. Hüseyin Sami Öztürk (Marmara Ü.)

Dr. Müjde Peker (İstanbul Ü.)

Dr. Hasan Peker (İstanbul Ü.)

Dr. Deniz Sarı (Bilecik Şeyh Edebali Ü.)

Dr. Işık Şahin (Trakya Ü.)

Dr. Aksel Tibet (İFEA İstanbul)

Dr. Ayça Tiryaki (İstanbul Ü.)

Dr. Murat Türkteki (Bilecik Şeyh Edebali Ü.)

Dr. Fuat Yılmaz (Trakya Ü.)

Dr. Davut Yiğitpaşa (Ondokuz Mayıs Ü.)

Dr. Aslihan Yurtsever Beyazıt (İstanbul Ü.)

Dr. Melike Zeren Hasdağlı (Uşak Ü.)

## MASROP E-Dergi Kapsam ve İlkeler

Dergi konu olarak, antropoloji, arkeoloji, arkeometri, epigrafi, filoloji, sanat tarihi, koruma / onarım, mimarlık tarihi, müzecilik gibi sosyal bilimler alanlarındaki ana konular ile bunlarla ilgili, ilişkili veya yardımcı konular hakkında yorum, yaklaşım ve kuramları kapsar. Dönem sınırlaması olmaksızın öncelikli olarak Anadolu coğrafyası kapsamındaki ve Anadolu ile ilişkili olduğu sürece coğrafi bir alan sınırlaması olmaksızın bahsedilen konulardaki yazılar dergi kapsamındadır. MASROP E-Dergi, kapsamına uygun olarak bilimsel yenilik getiren, özgün araştırma ve yorum makalelerini ve kitap eleştirilerini içeren bir dergidir. Kazı ve yüzey araştırmaları, restorasyon raporları, müze faaliyet listeleri, envanter çalışmaları gibi olağan yıllık raporlar ve taşınır / taşınmaz envanteri gibi dökümler de dahil yeni yorum ve açılım getirmeyen, yalnızca malzeme tanıtımı içeren, ön rapor niteliğindeki yazılar dergi kapsamında değildir. Mimarlar Arkeologlar Sanat Tarihçileri Restoratörler Ortak Platformu MASROP E-Dergi, yılda iki sayı olarak sanal ortamda yayınlanan ulusal hakemli bir e-dergidir. Derginin yayın içerik, kapsam ve düzeni ile ilgili kararlar yayın kurulu üyelerinden gelen teklifler doğrultusunda yayın kurulu başkanı tarafından alınır.

*\*Paleoantropoloji, Fizikiantropoloji, Prehistorya, Protohistorya, Önasya Arkeolojisi, Klasik Arkeoloji, Eskiçağ Tarihi, Hititoloji, Sümeroloji, Latin Dili ve Edebiyatı, Yunan Dili ve Edebiyatı, Arkeometalürji, Arkeozooloji, Arkeobotanik, Bizans Sanatı, Osmanlı Sanatı, Nüvizmatik... gibi*

## MASROP E-Dergi Hakem Değerlendirme Sistemi ve Süreci

Gönderilen yazılar mümkün olduğunca alanına ve dalına uygun hakem(ler) tarafından değerlendirilir ve hakem formu düzenlenir. Yazının özelliğine göre en az iki hakem görüşü istenir; iki raporda karşıt görüşlerin olması durumunda digger bir hakem görüşüne de başvurulabilir. Hakemler yazılar için “olduğu gibi basılabilir”, “belirtilen değişiklikler sonrası basılabilir” ve “basılamaz” şeklindeki tercihlerden birini kullanır. Hakem görüşleri doğrultusunda yayın kurulu tarafından basılabilir kararı verilen yazılar, yazı düzeni, yazım kuralları, kaynakça, görsel malzeme ile yazının ilişkilendirilmesi gibi konular da dâhil olmak üzere gözden geçirilip, yazardan talep edilebilecek değişiklik, düzeltme ve ilaveler yazara bildirilerek yeterli süre tanınır.

**Makale Gönderi:** Yayınlanması istenen yazılar için teslim edilmesi gerekenler:

1- Sadece metinden oluşan Word dosya 2-Görselleri de içeren yazar dizgi tercihini gösteren, görsel altlarında isimleri ve alındıkları yerler yazan dizili Word kopya 3- Çözünürlüğü en az 300 pixel/inch olan JPEG veya TIF formatında metin kullanım sırasına uygun olarak numaralandırılmış görseller 4-Kaynakça ve varsa Kısaltmalar, Elektronik Kaynakça 5-Görsellerin numaralarını, isimlerini ve alıntı yerlerini gösteren liste 6-Elektronik sayfamızda bulunan makale gönderim dilekçesi. Belirtilenler eksiksiz şekilde yazar isteğine bağlı olarak istenirse aşağıdaki adrese, yazar tarafından imzalı birer çıktıları ve dijital CD/DVD kaydı şeklinde veya aşağıdaki e-postaya aynı içerikle yazar e-postasından ulaştırılabilir.

**Adres:** MASROP E-Dergi, Trakya Üniversitesi, Edebiyat Fakültesi, Arkeoloji Bölümü, Klasik Arkeoloji Anabilim Dalı, I. Bina, Kat 1, Oda Nu.: 106, Klasik Arkeoloji Laboratuvarı, Güllapoğlu Yerleşkesi, 22030, Merkez / Edirne

**E-Posta:** masrop@masrop.org / masrop.e.dergi@gmail.com

**Telif:** Yayınlanan makalelerin yayın hakkı MASROP E-Dergi'ye aittir. Ticari olmayan ve ücretsiz erişime açık e-dergimizde yayınlanan makalelerin yazarlarından, kişisel akademik sayfalarında (örnek: academia.edu, researchgate.net, üniversite kişisel sayfa vs.) yayımlandığı tarihten itibaren derginin sitesindeki kişisel makalenin uzantısıyla paylaşılması beklenmektedir. Dergi erişimi, alan değişikliği gibi teknik bir problem yaşanmadığı sürece paylaşımların dergi üzerinden yapılması en doğrusudur. Fakat derginin uzantıları ulaşılmaz duruma gelirse dergi Yayın Kurulu'nu haberdar ederek pdf dosyayı yayın tarihinden 12 ay sonra paylaşılabilir.

## MASROP E-Dergi Makale Yazım Kuralları (Instructions for Authors)

Mimarlar Arkeologlar Sanat Tarihçileri Restoratörler Ortak Platformu MASROP E-Dergi, yılda iki sayı olarak sanal ortamda yayınlanan ulusal hakemli bir e-dergidir. Derginin yayın içerik, kapsam ve düzeni ile ilgili kararlar yayın kurulu üyelerinden gelen teklifler doğrultusunda yayın kurulu başkanı tarafından alınır. Yazarlar ulusal ve uluslararası geçerlilikteki genel etik kurallara ve yazı ve görsellerde araştırma ve yayın etiğine uyumalıdır.

**Dil ve Düzen:** Makalelerin dergimizde yayımlanabilmesi için daha önce başka bir yerde yayımlanmamış veya yayımlanmak üzere kabul edilmemiş olması gerekir. Yazarlar dergiye gönderdikleri makalenin özgün olduğunu, başka bir dilde dahi olsa makalenin daha önce yayımlanmadığını ya da yayımlanmak üzere bir başka dergiye gönderilmemiş olduğunu taahhüt etmiş olurlar. Bilimsel bir toplantıda sunulmuş ve yayımlanmamış bildiriler, bu durum belirtilmek şartı ile dergimizde yayımlanmak üzere kabul edilebilir. Yayınlanmak üzere verilen makale eğer yazarın bir tezinden (lisans, yüksek lisans veya doktora) üretilmişse bunun başlığa veya ilk paragraf cümlelerinden birine konulacak dipnot ile açıklanması gerekmektedir. Yazı içeriklerinin ve görsellerin bilimsel / etik sorumluluğu yazara aittir. Bunun yanı sıra yazılar *Turnitin* ve benzeri programlarda da taranarak control edilecektir. Dergiye yazı gönderen bir yazar makalelerin yayınlanmama hakkının editör, hakem ve bilim kurulu üyelerinde saklı olduğunu ve onlardan gelecek değişiklik, düzeltme ve ilaveleri yapmayı taahhüt etmiş sayılır. Yayın dili Türkçedir. Ancak Türkçe geniş özet sunulması halinde yabancı dilde makaleler de yayınlanabilir. Her araştırma makale için verilmesi gerekli İngilizce ve Türkçe özetler 150 kelime ile sınırlandırılmalı, makale başlığı ve beş anahtar kelime (Türkçe ve İngilizce olarak) ile verilmelidir. Türkçe ve İngilizce özet ve anahtar kelimeler sadece araştırma makaleleri için geçerli olup kitap tanıtımlarını kapsamamaktadır. Dergimizin basılı ortamla yayınlanmaması ve sadece dijital olması nedeniyle bir sayfa sınırlaması olmayıp makul ölçülerde olduğu sürece ve görseller 20 adedi aşmadığı sürece makaleler değerlendirilebilmektedir. Makale başlığının alt satırında yazar adı yanına “\*” konularak dipnotta, unvan, çalıştığı kurum, kurum ve e-posta adresi belirtilmelidir. Yazı karakteri, Times New Roman olmalı ve tek satır aralığı kullanılmalıdır. Başlık 14 punto/koyu (bold), ara başlıklar 12 punto/koyu (bold), ana metin 12 punto, dipnotlar 10 punto olmalıdır. Başlık kelimelerinin sadece ilk harfleri büyük olmalıdır. Metinde alt çizgi kullanılmamalıdır. Kullanılan terimlerde Türkçe veya Türkçeleştirilmiş olması tercih edilmelidir (örnek: seramik / keramik yerine pişmiş toprak kap). Metin içinde geçen yabancı sözcük ve terimler, örneğin ‘*in situ*’ italik olarak yazılmalıdır. Dönemsel adlar (Antik Çağ, Eskiçağ, Roma İmparatorluk Dönemi, Tunç Çağı, Selçuklu Dönemi, Geç Antik Çağ); bölge adları (örnek: Doğu Anadolu, Güneydoğu Anadolu, Orta Asya); yer, coğrafya ve kurum adları (örnek: Asya, Karadeniz Bölgesi, Atatürk Bulvarı, Meriç Nehri, Trakya Üniversitesi); üslup adları (örnek: Gotik mimarlık, Dor düzeni) ilk harfleri büyük yazılmalıdır.

**Görseller:** Görsellerin (fotoğraf, çizim, çizelge vs.) alt yazıları ve varsa alıntı yerleri ayrıca bir sayfada liste halinde belirtilmelidir. Görseller yazarın tercihiyle yazı içerisinde ya da yazının ardından levha halinde olabilir, ancak yazar tarafından seçilen görsel dizgisi makale içinde tutarlılık göstermelidir. Görsellerin yazarın tercihinin görülmesi açısından metin içerisinde dizili olarak ve görselsiz sade metin ile birlikte başka bir program belgesine (Microsoft Word vb.) gömülü olmaksızın çözünürlüğü en az 300 pixel/inch olan JPEG veya TIF formatında olmalıdır. Görsel olarak kullanılan harita, plan, fotoğraf ve çizimlerin sınıflandırma ayrımı gözetmeksizin hepsinin “**resim**” olarak belirtilmesi gereklidir. Yazı genelinde birden çok tablo kullanımı söz konusuysa bu durumda tablolar ayrıca numaralandırılabilir.

**Kısaltmalar:** Metin içerisinde kullanılan atıf kısaltmaları, ulusal (TDK) ve uluslararası standartlar (cm, m, mm, g gibi) haricinde; özellikle kişiden kişiye değişen Numara, yüzyıl, bakınız gibi kelimelerin açık kullanılması karışıklıkları önleyecektir. Metin içinde Milattan Önce, Milattan Sonra gibi çok alışılmış kısıltmalar dışında (örnek: İsa’dan/Milattan Önce için M.Ö.; İsa’dan/Milattan Sonra için M.S.) kısaltma kullanılmadan açık yazılmalıdır. Metinde sık geçen (on kez ve üzerinde) adlandırmalar, ilkinde açık yazılıp yanında kısaltması parantez

içinde belirtildikten sonra metnin devamında kısaltma olarak kullanılmaya devam edilebilir; örneğin Türk Dil Kurumu (TDK). Dönem adlandırmalarının da kısaltılmaması uygundur.

**Atıflar, Kaynaklar ve Kaynakça:**MASROP E-Dergi sanal ortamda yayınlandığından bibliyografik referanslar metin içerisinde APA sisteminde olmalıdır (Yazar Soyadı Tarih: sayfa/levha) (Özdoğan 2015: 473, resim 7).

Buna karşın metin akışının bozulacağı durumlarda (örneğin çok sayıda yayına gönderme yapılacağı zaman veya kaynakların tartışılması ve yorumlanması gibi durumlarda) ve ek bilgi veya tanım aktarımlarında dipnot sistemi kullanılmalıdır. Çift soyadına sahip yazarların kendi kullandığı sırayla her ikisinde aralarında hiçbir işaretleme olmadan kullanılmalıdır.

-Yazar, Editör veya çeviren sayısı iki ise soyadlar arasında boşluk verilmeden kısa çizgi (-) kullanılır. Atıflar için: (Yaraş-Baykan 2005: 51-62)

Yaraş-Baykan 2005: Yaraş, A. - Baykan, D., “2003 Yılı Allianoi Kazısı”, 26. Kazı Sonuçları Toplantısı II, Ankara, 2005, 51-62.

-Yazar, Editör veya çeviren sayısı ikiden çok ise ilk soyadı sonrasında (ve diğerleri kısaltması) “vd.” gelir. (ilk yazar ile vd. arasına “,” veya “-“ konmaz): Atıflar için: (Yaraş vd. 2008: 71-84)

Yaraş vd. 2008: Yaraş, A., Baykan, D., Karaca, E., “2006 Allianoi Kazısı”, 29. Kazı Sonuçları Toplantısı II, Ankara, 2008, 71-84.

Kaynakça Antik Kaynaklar, Modern Kaynaklar, Elektronik Kaynaklar olarak ayrı ayrı sınıflandırılmalıdır.

**ANTİK KAYNAKLAR:** Antik kaynak kısaltmaları için “Der Kleine Pauly, Lexikon der Antike 1, Deutscher Taschenbuch, Münih, 1979, XXI-XXVI” listesi, kabul edilen uluslararası standarttır.

Araştırma metninde kısaltmalar kullanılmalı (Strab.VII.48) ve açık halleri kaynakçada verilmelidir.

**Strab.** Strabon, Geographiká

*Geographika Anadolu Kitap XII-XIII-XIV Kitaplar Antik Anadolu Coğrafyası*, Çev. A. Pekman, İstanbul, 1987.

*Geographika (The Geography of Strabon)*, Çev. H. L. Jones, Londra, 1957.

**MODERN KAYNAKLAR** yazar soyadına göre alfabetik ve başlarında parantez içinde atıfta kullanılan kısaltmalardan sonra açık şekilde verilir. Aynı yazarın birden fazla eseri kaynak olarak kullanılmışsa basım tarihine göre eskiden yeniye doğru dizilmelidir. Aynı yazarın aynı yıldan birden çok yayını varsa basım yılı yanına “a,b,c” harf ilaveleriyle ayrıt edilmesi sağlanır:

**Fazlıoğlu 2009a: 463-477 ve Fazlıoğlu 2009b: 325-340**

Fazlıoğlu 2009a: Fazlıoğlu, İ., “Damlıboğaz Finds: Inland Carian Archaic Pottery and Related Regions”, *Die Karer und die Anderen*, Ed. F. Rumscheid, Bonn, 2009, 463-477.

Fazlıoğlu 2009b: Fazlıoğlu, İ., “Erken Çocuklukta Müze ve Eğitim”, *Erken Çocuklukta Gelişim ve Eğitim*, Ed. Y. Fazlıoğlu, İstanbul, 2009, 325-340.

**Monografi Kitap:** Yazar Soyadı, Yazar Adı, *Kitap Adı*, (varsa ait olduğu seri), Basım Yeri, Tarihi.

Baykan 2012: Baykan, D., *Allianoi Tıp Aletleri / Surgical Instruments From Allianoi*, Studia ad Orientem Antiquum (SOA) 2, İstanbul, 2012.

**Kitapta Bölüm:** (kongre, bildiri, sempozyum ve çalıştay kitapları dahil)

Yazar Soyadı, Yazar Adı, *Kitap Adı*, Editör, Basım Yeri, Tarihi, sayfalar.

Fazlıoğlu 2009a: Fazlıoğlu, İ., “Damlıboğaz Finds: Inland Carian Archaic Pottery and Related Regions”, *Die Karer und die Anderen*, Ed. F. Rumscheid, Bonn, 2009, 463-477.

**Sürelî Yayınlar:** Sürelî yayınların adlarının kısaltılmadan yazılması tercih edilir. Mutlaka kısaltma kullanılmak isteniyorsa aşağıdaki uzantıdan ulaşılabilecek Alman Arkeoloji listesine uyulması beklenir.

[https://www.dainst.org/documents/10180/70593/02\\_Abbreviations+for+Journals\\_quer.pdf/a82958d5-e5e9-4696-8e1b-c53b5954f52a](https://www.dainst.org/documents/10180/70593/02_Abbreviations+for+Journals_quer.pdf/a82958d5-e5e9-4696-8e1b-c53b5954f52a)



Yazar Soyadı, Yazar Adı, “Makale Adı”, *Sürekli Yayın Adı Sayısı*, Tarihi, Sayfa/Levha.

Tulunay 1998: Tulunay, Elif Tül, “Pelops statt Apollon? Ein neuer Deutungsvorschlag für die mittlere Figur im Westgiebel des Zeustempels in Olympia”, *Istanbul Mitteilungen* 48, 1998, 453-460.

**Armağan Kitabı:** Yazar Soyadı, Yazar Adı, “Makale Adı”, *Armağan Kitabı Adı*, Editörü, Basım Yeri, Tarihi, Sayfa/Levha.

Özdoğan 2015: Özdoğan, Mehmet, “Höyük - Höyükleşme ve Höyükleri Tanımak”, *Mustafa Büyükkolancı'ya Armağan*, Ed. C. Şimşek vd., İstanbul, 2015, 471-484.

**Ansiklopedi Maddesi:** Yazar Soyadı, Yazar Adı, “Madde adı”, *Ansiklopedi adı*, Cildi, Tarihi, Basım yeri, Basım tarihi, sayfalar.

Tulunay 1997: Tulunay, E. T., “Hermogenes”, *Eczacıbaşı Sanat Ansiklopedisi*, Cilt 2, İstanbul, 1997, 778-779.

#### **ELEKTRONİK KAYNAKLAR:**

##### **Basılı olan veya basılıyor gibi dizgiye sahip olan E-Dergi makaleleri**

Yazar Soyadı, Yazar Adı, “Makale Adı”, *E-Dergi Adı ve Sayısı*, Sayfa/Levha.

Efe 2012: Efe, T., “(Sunu/Önsöz) Küllüoba Kazıları ve Batı Anadolu Tunç Çağları Üzerine Yapılan Araştırmalar”, *MASROP E- Dergi Sayı 7*, 2012, iii-vii.

**Diğer elektronik kaynak gösterimleri:** Uzantıların genellikle çok uzun dizgilerden oluşması nedeniyle okuyucunun rahatlığı da düşünülerek APA sisteminde: metin içerisinde kullanım sırasına göre “(uzantı 1)”, “(uzantı 2)” şeklinde belirtilmelidir. Modern Kaynaklar’dan sonra “Elektronik Kaynaklar” başlığı altında öncelikle Basılı olan veya basılıyor gibi dizgiye sahip olan E-Dergi makaleleri alfabetik olarak verildikten sonra uzantılar da metin içi sıra numarasıyla ard arda dizilmelidir.

Uzantı 1: <https://en.wikipedia.org/wiki/Allianoi>

# MASROP E-Dergi

Mimarlar Arkeologlar Sanat Tarihçileri Restoratörler Ortak Platformu E-Dergisi

***Cilt 11 Sayı 16 2017***

*Nisan 2017*

## **Hakemleri**

Prof. Dr. Elif Tül Tulunay (*İstanbul Ü. emekli*)

Doç. Dr. Daniş Baykan (*Trakya Ü.*)

Doç. Dr. Gülgün Yılmaz (*Trakya Ü.*)

Dr. Melda Ermiş (*İstanbul Ü.*)

Dr. Müjde Peker (*İstanbul Ü.*)

Öğr. Gör. Ceren Baykan (*Trakya Ü.*)



## İçindekiler

MASROP E-Dergi Yayın Kurulu	v
MASROP E-Dergi Kapsam ve İlkele ile Hakem Değerlendirme Sistemi ve Süreci	vi
MASROP E-Dergi Makale Yazım Kuralları	vii
MASROP E-Dergi'nin Bu Sayısının Hakemleri	x
İçindekiler	xi
Editörden	1
2007-2012 Arasında Yayımlanmış MASROP E-Dergi Makaleleri	3
Ok Uçları Çalıştayı Hakkında (Prof. Dr. Elif Tül Tulunay)	4
Kazı Buluntusu Ok Uçları Çalıştayı Sonuç Bildirgesi	5
Aygör, E., "Konya Gevale Kalesi Kazılarında Bulunan Ok Uçlarının Değerlendirilmesi", MASROP E-Dergi Cilt 11 Sayı 16, 2017 Evaluation of Arrowheads Uncovered in Konya Gevale Castle Excavations	7-24
Oktay Çerezci, J. Ö., "Göktürk Devri Ok Uçları", MASROP E-Dergi Cilt 11 Sayı 16, 2017 Arrowheads of Gokturk Period	25-44
Novruzlu, A. "Kafkasya'da Bulunmuş Bronz Çağı Ok Uçları ve Yakın Doğu'daki Paralelleri", MASROP E-Dergi Cilt 11 Sayı 16, 2017 Caucasian Arrowheads and Their Near Eastern Parallels in the Bronze Age	45-56
Atik, N. "Heraion Teikhos Kazılarında Bulunan Ok Uçları", MASROP E-Dergi Cilt 11 Sayı 16, 2017 Arrowheads Found During Excavations in Heraion Teikhos	57-76

MASROP E-Dergi'nin 2017 Ciltlerindeki Ok Ucu Çalıştayı Makaleleri

## *Editörden*

2007 yılında başlayarak ve 2013 yılına kadar yayınlanan e-dergimiz (MASROP E-Dergi), editörümüz ve aynı zamanda Mimarlar Odası eski genel başkanı Sayın Oktay Ekinci'nin 15 Ekim 2013'te vefatıyla yayınına ara vermek zorunda kalmıştı. 2007-2013 arasında e-dergimiz ULAKBİM gibi ulusal ve EBSCO gibi uluslararası veri tabanlarında taranmaktaydı. Verilen ara nedeniyle kayıtlı olduğumuz tarama veri tabanlarına kaydımız yinelenmekte ve yenilerine başvurularımız gerçekleşmektedir. 2016 yılında yeniden hayata geçirdiğimiz e-dergimizin adresi [www.masrop.org](http://www.masrop.org) olarak güncellenmiştir. İsmi ve ISSN numarası aynıdır. Yayın Kurulu yenilenerek genişletilmiştir. Yayın Kurulu'nun mümkün olduğunca her sayıda biraz daha genişleyeceği ümidindeyiz. Dergimiz içerik olarak, Antropoloji, Arkeoloji, Arkeometri, Epigrafi, Filoloji, Sanat Tarihi, Koruma / Onarım, Mimarlık Tarihi, Müzecilik, Paleoantropoloji, Fizikiantropoloji, Prehistorya, Protohistorya, Önasya Arkeolojisi, Klasik Arkeoloji, Eskiçağ Tarihi, Hititoloji, Sümeroloji, Latin Dili ve Edebiyatı, Yunan Dili ve Edebiyatı, Arkeometalürji, Arkeozooloji, Arkeobotanik, Bizans Sanatı, Osmanlı Sanatı, Nümizmatik gibi sosyal bilimler alanlarındaki ana konular ile bunlarla ilgili, ilişkili veya yardımcı konuları ve bunlara dair yorum, yaklaşım ve kuramları kapsamaktadır. Dönem sınırlaması olmaksızın öncelikli olarak Anadolu coğrafyası kapsamındaki ve Anadolu ile ilişkili olduğu sürece coğrafi bir alan sınırlaması da olmaksızın bahsedilen konulardaki yazılar dergi kapsamındadır. MASROP E-Dergi, kapsamına uygun olarak bilimsel yenilik getiren, özgün araştırma ve yorum makaleleri ile kitap eleştirilerini içerecek bir dergidir. İlk oluşum sürecinden beri görev aldığım MASROP E-Dergi'de ilk yazılarımdan birinin yayınlanmasının 10 yıl ardından bugün editör olarak göreve devam ediyor olmaktan mutluluk duyduğumu burada belirtmek istiyorum. Derginin kuruluş aşamasında bir avuç genç akademisyen adayına destekleriyle kol kanat geren başta Prof. Dr. Elif Tül Tulunay olmak üzere tüm destekçi üyelerimize saygılarımı ve teşekkürlerimi sunarken, aynı desteği gördüğümüz merhum Oktay Ekinci'nin hatırası önünde saygıyla eğiliyorum.

Oktay Ekinci, Balıkesir'de 1952'de doğmuş; Mimar Sinan Üniversitesi Yüksek Mimarlık Bölümü'nü bitirmiştir. Mimarlar Odası'nın çeşitli kademelerinde yönetici, Mimar Sinan Üniversitesi Mimarlık Fakültesi'nde öğretim görevlisi, Kars Ardahan İğdır Siyasal Birikim Gazetesi'nde ve Cumhuriyet Gazetesi'nde köşe yazarı olarak görev almıştır. Yaşamı süresince yazmış olduğu onun üzerinde kitap ve yazılarıyla, 1995 Türkiye Gazeteciler Cemiyeti başarı ödülü; 1996 yılı Abdi İpekçi Barış ve Dostluk Ödülü; 2001 yılında ICCROM örnek yazar Onur Ödülü; 2002 Avrupa-İstanbul yayın gurubu İstanbul - Kent Ödülü ve 2002 Türk Sanat Kurumu

Sanat Onur Ödülü gibi ödülleri almıştır. Türk mimarlık tarihine adını yazdırmış, Mimarlar Odası eski genel başkanlığı ve dergimizin kuruluşundan vefat ettiği 15 Ekim 2013'e kadar editörlüğünü üstlenen Oktay Ekinci'ye hayatlarımıza bıraktığı izler nedeniyle müteşekkirimiz. Dergimizin Oktay Ekinci'nin vefatından sonra 2017'de çıkarttığımız ve geriye dönük eksik tüm sayılarımızı O'nun anısına armağan etmenin doğru olacağını düşündük.

Dergimizin geriye dönük eksikleri için 2017'de yayınlanan sayılarımıza T.C. İstanbul Üniversitesi Edebiyat Fakültesi Arkeoloji Bölümü Klâsik Arkeoloji Ana Bilim Dalı ve Nif Dağı Araştırma ve Kazı Projesi İzmir İli Nif Dağı Kazısı Başkanlığı girişim ve ev sahipliğinde 13-14 Aralık 2016 tarihinde İstanbul'da düzenlenen *Kazı Buluntusu Ok Uçları Çalıştayı* (İlk Örneklerden Orta Çağ sonuna kadar / Malzeme, Teknik, Biçim ve Tarihlendirme) temel oluşturmuştur. Başta çalıştay fikrini ortaya atarak gerçekleşmesi için emek sarf eden Prof. Dr. Elif Tül Tulunay'a; Çalıştay Düzenleme Kurulu'na; "Kazı Buluntusu Ok Uçları Çalıştayı"na katılarak bildirimlerini sunan, yayınlanması için MASROP E-Dergi'ye gönderen ve sunulan bildirimler haricinde ok uçlarıyla ilişkili yazılarını bizimle paylaşan tüm yazarlarımıza; Dergi Yayın Kurulu'na ve bu sayının yükünü üstlenen Hakemlerimize teşekkürlerimi sunuyorum. 2017'den sonraki yayın hayatına sanal ortamda yılda iki sayı yayınlanacak ulusal hakemli MASROP E-Dergi'nin Sizlerin yayınları ve desteklerinizle aksamadan devam edeceği beklentilerim ve sağlıklı, başarılı yarınlar dilekleriyle... Saygılarımla...

*MASROP E-Dergi Yayın Kurulu Adına*  
**Doç. Dr. Daniş Baykan**

**Sayın Oktay Ekinci'nin Yayın Kurulu Başkanlığında  
2007-2012 Arasında Yayımlanmış MASROP E-Dergi Makaleleri**

- Alanyurt 2009: Alanyurt, Uğur, “Türkiye’de Koruma ve Onarım Üzerine Analiz”, *MASROP E-Dergi Sayı 4*, 2009, 29-55.
- Azizov 2008: Azizov, Anar, “Türk Konut Mimarisi İle Anıtsal Mimari Arasındaki Tasarım İlişkileri”, *MASROP E-Dergi Sayı 3*, 2008, 1-18.
- Baykan 2007: Baykan, Daniş, “Andron ve Symposion Olgusunun Sosyo-Kültürel Nedenleri, Sosyal Yaşama Yansımaları ve İşleyişi”, *MASROP E-Dergi Sayı 1*, 2007, 1-6.
- Efe 2012: Efe, Turan, “(Sunu/Önsöz) Küllüoba Kazıları ve Batı Anadolu Tunç Çağları Üzerine Yapılan Araştırmalar”, *MASROP E-Dergi Cilt 6 Sayı 7*, 2012, iii-vii.
- Fidan 2012: Fidan, Erkan, “Küllüoba İlk Tunç Mimarisi”, *MASROP E-Dergi Cilt 6 Sayı 7*, 2012, 1- 44.
- Genç 2010: Genç, Uğur, “Müzelerde Bütüncül Yaklaşım Denemesi: Aynı Bütünün Parçalarını Sergileyen Müzeler İçin Bir Uygulama Örneği”, *MASROP E-Dergi Sayı 5*, 2010, 1-14.
- Gündem 2012: Gündem, Can Yümni, “The Subsistence Economy in Inland Northwestern Anatolia During the Chalcolithic and Early Bronze Age”, *MASROP E-Dergi, Cilt 6 Sayı 7*, 2012, 250-300.
- Karaca 2007: Karaca, Ergün, “Aleksandreia Troas’da Opus Reticulatum Tekniği”, *MASROP E-Dergi Sayı 2*, 2007, 1-10.
- Omar 2011: Omar, Ali Taha, “The Elimination Of The Rising Damp From The Walls In Old Buildings”, *MASROP E-Dergi Sayı 6*, 2011, 1-25.
- Sarı 2012: Sarı, Deniz, “İlk Tunç Çağı ve Orta Tunç Çağı’nda Batı Anadolu’nun Kültürel ve Siyasi Gelişimi”, *MASROP E-Dergi Cilt 6 Sayı 7*, 2012, 112-249.
- Türkteki 2012: Türkteki, Murat, “Batı ve Orta Anadolu’da Çark Yapımı Çanak Çömleğin Ortaya Çıkışı ve Yayılımı”, *MASROP E-Dergi Cilt 6 Sayı 7*, 2012, 45-111.
- Ünan 2009: Ünan, Serdar, “Samsun-Dondortepe (Hacı İsmail) Tümülüsü”, *MASROP E-Dergi Sayı 4*, 2009, 1-28.
- Yavuz 2009: Yavuz, Alper Yener, “Zooarkeoloji ve Arkeolojik Araştırmalarda Önemi”, *MASROP E-Dergi Sayı 4*, 2009, 64-70.
- Yeşilova 2009: Yeşilova, Hande, “Alliano Antik Ilıcısı’nda Üretilen Erken Bizans Dönemi Günlük Kullanım Kapları”, *MASROP E-Dergi Sayı 4*, 2009, 56-63.

## OK UÇLARI ÇALIŞTAYI

### Kazı Buluntusu Ok Uçları

(İlk Örneklerden Orta Çağ sonuna kadar / Malzeme, Teknik, Biçim ve Tarihlendirme)

#### **Bilim ve Düzenleme Kurulu:**

*Prof. Dr. Elif Tül Tulunay*

*Doç. Dr. Daniş Baykan*

*Yrd. Doç. Dr. Müjde Peker*

*Öğr. Gör. (M.A.) Ceren Baykan*

“Ok Uçları Çalıştayı” düzenleme gerekliliğine, “İstanbul Üniversitesi Nif Dağı Araştırma ve Kazı Projesi” kapsamında 2006 yılından bu yana Bakanlar Kurulu Kararı’yla başkanlığında yürütülen “İzmir İli Nif Dağı Kazısı”nda ilk günden beri bulduğumuz farklı tip ve boyuttaki ok uçları başlıca etmen olmuştur. Gün ışığına çıkan, birkaçı bronz, çoğu demir malzemeden yapılmış yüzlerce örnek, buluntu kontektlerine göre belirli dönemlere tarihlendirilmektedir. Özellikle Karamattepe kazı alanımızda ele geçen ok uçlarının üretimine ilişkin veriler, bazı bilinenlere yeni bakış açıları kazandırması yanı sıra, Batı Anadolu tarihinde birçok bilinmeze de ışık tutmaktadır.

İmalatından kullanımına ve biçiminden tarihinin belirlenmesine kadar birçok soruyu ve cevabı içeren ok uçlarının, başlangıcından Orta Çağ sonuna dek geniş bir zaman yelpazesinde, arkeolojik kazılarda bulunmuş benzer ve farklı örneklerini kontektleri yönünden değerlendirerek, meslektaşlarımızla bir arada irdeleme fırsatı bulduğumuz bu Çalıştayda, terminoloji, tarihlendirme, üretim, tipoloji ve işlev sorunlarına çözüm sağlayacak ortak bir görüş için adım attığımız ve verimli sonuçlara ulaşıldığı inancıyla, tüm katılımcılara teşekkür ediyorum.

“Ok Uçları Çalıştayı”mıza destek ve emek veren İstanbul Üniversitesi ile Trakya Üniversitesi’nin değerli mensuplarına, Nif Dağı Kazısı devamlı ekip üyelerine, ilgi gösterip katılan değerli bilim insanlarına, izleyicilere, öğrencilerimize; ayrıca katkıda bulunan S.S.A Kimya ile Tywek firmalarına ve yardımlarını esirgemeyen herkese içten teşekkür ederiz.

*Prof. Dr. Elif Tül Tulunay*

## Kazı Buluntusu Ok Uçları Çalıştayı Sonuç Bildirgesi (İlk Örneklerden Orta Çağ sonuna kadar / Malzeme, Teknik, Biçim ve Tarihlendirme)

- ❖ Ok Uçları Çalıştayı'nda, programda duyurulan on yedi sözlü bildiriden on beşi ile bir ilâve tebliğ ve altı poster sunulmuş, toplam yirmi iki başlık altında irdelenen ok uçları, sonuç panelinde ortak değerlendirilmiştir.
- ❖ Bildiri başlıkları ile Çalıştay'da sunumunu yapanların listesi sırasıyla şöyledir:

### Sözlü:

- “Hellen Dünyasında Ok, Yay ve Okçuluk” F. Nihal Köseoğlu;
- “Modern Okçuluk” Aysel Babagür; (*Program dışı ilâve sunum*)
- “Antik Çağ Ok Uçları ve İskelet Travmasıyla İlişkisi” Ayla Sevim Erol ve Alper Yener Yavuz;
- “Tarsus Gözlükule Ok Uçlarının Kimyasal Analizi ve Sınıflandırması” Gonca Dardeniz;
- “Orta Çağ Demir Temren Örneklerinin Sertlik Değerleri ve Sertleştirme Yöntemleri” Ümit Güder;
- “Tarih Öncesi Okçuluk: Yukarı Dicle Çanak Çömleksiz Neolitik Dönem Ok Uçları Deneysel Çalışması” Okan Doğuhan Aslaner;
- “Van Ayanis Kalesinden Ele Geçen Ok Uçları Üzerine Genel Bir Değerlendirme” Mehmet Ali Özdemir;
- “Nif Dağı Kazısı Karamattepe ve Ballicaoluk'ta Bulunan Ok Uçları” Daniş Baykan;
- “Daskyleion Buluntusu Tunç Ok Uçları” Özgün Kasar;
- “Klaros'ta Bulunan Ok Uçları” Onur Zunal;
- “Heraion Teikhos'ta Bulunan Ok Uçları” Neşe Atik;
- “Metropolis'te Bulunan Ok Uçları” Burak Arslan;
- “Allianoi'da Bulunan Ok Uçları” Daniş Baykan,
- “Kütahya Müzesi Müdürlüğü Kurtarma Kazılarında Ele Geçen Ok Uçları” Alptekin Oransay;
- “Samsat Höyük Ok Uçları Konusunda İlk Tespitler” Alptekin Yavaş;
- “Konya Gevale Kalesi Kazıları Ok Uçlarının Değerlendirilmesi” Erkan Aygör.

### Poster:

- “Ovaören Ok Uçları” Atalay Karatak;
- “Nif Dağı Başpınar Ok Uçları” Daniş Baykan;
- “Ok Uçlarının Koruma ve Onarımında Organik Malzeme Tespiti” Ceren Baykan;
- “Antakya Kent İçi Kurtarma Kazısında Ele Geçen Ok Uçları” Kamuran Öncü
- “Batı Anadolu'daki M.Ö. 1. bin Ok Ucu Buluntu Merkezleri” Hacı Yağuzluk;
- “Karacahisar Kalesinde Bulunan Ok Uçları Üzerine Bir Tipoloji Değerlendirmesi” Ali Gerengi.

Sunumlarda emeği geçen herkese çok teşekkür ederiz.

- ❖ Programda yer alan “Smyrna Kazılarında Ele Geçen Ok Uçları” Duygu Akar Tanrıver ile “Göktürk Devri Ok Uçları” Jale Özlem Oktay Çerezci sözlü bildirileri, konuşmacılar özel nedenlerden ötürü gelemediğinden, sunulamamıştır. Çalıştay yayınına bu bildirilerin ve doğrudan ok uçlarıyla ilişkin tamamlayıcı bazı ek çalışmaların da dâhil edilebileceğini sevinerek duyururuz.

Çalıştaya bildiriyle katılan, özellikle sonuç paneline kalarak düzenleme komitesiyle ve diğer meslektaşlarıyla fikir alışverişinde bulunan ve ortak bir terminoloji oluşumunu destekleyerek buna katkı sağlayan, Burak Arslan, Neşe Atik, Ali Gerengi, Atalay Karatak, Alptekin Oransay, Mehmet Ali Özdemir, Alptekin Yavaş ve Onur Zunal başta olmak üzere tüm katılımcılara bir kez daha teşekkür ediyoruz. Çalıştay sonuç panelinin tüm dinleyicilerine, bilhassa fikirlerini bizlerle paylaşan, Atilla Batmaz, Can Avcı, Adnan Mehel ve Ertaç Yıldırım'a da çok teşekkür ediyoruz.



## Görüş, Öneri ve Varılan Ortak Sonuçlar:

- \* Metal içerik analizlerinin ve arkeometrik ölçümlerin, ok uçlarında da köken belirlenmesinden yapım tekniklerinin anlaşılmasına kadar önemli sonuçlar sunacağına altı çizildi.
- \* Ok uçlarının ilk bakışta savaş âleti olarak algılanmasının ötesinde, bulunduğu ortamda adak, ganimet veya taşıyabileceği sembolik anlamlar açısından da ele alınmasının gerektiği vurgulandı. Bu anlamda buluntunun yeri ve kontekstinin önemi belirginleşmektedir ve bu da çalıştayın “kazı buluntusu ok uçları”nu konu seçmesini haklı kılmaktadır.
- \* Sembolik anlam dışında ok ucunun para gibi ekonomik değer olarak bir değiş tokuşta kullanılması (Trakya örneği); dövme veya döküm tekniğinde üretilen ok uçlarının sayısal farkı gibi değişik açılardan değerlendirmeler yapıldı. Ok uçları için “toplu üretim” denilebilmesi için sayıca çokluk ve iş gücü kapsamı üzerinde duruldu.
- \* Ok ucu çalışmalarında atış mekanizmalarının göz önünde bulundurulması, buna bağlı olarak ok ucu boyut ve ağırlıklarının son derece önemli olduğu ve malzemenin çalışılması sırasında mutlaka kaydedilmesi gerektiği vurgulandı. Eski çalışmalarda mekanizmalar göz ardı edildiği için, genellikle “mızrak ucu” olarak isimlendirilen çoğu demir buluntunun yeniden değerlendirilmesinin kaçınılmazlığı anlaşıldı.
- \* Bu çalıştayın Anadolu ok ucu tipolojisi için bir zemin oluşturması bağlamında, her kazının kendi ok ucu tipolojisini (malzeme cinsine göre ve sayısal çokluğa) düzenlemesi ve ortak bir platformda değerlendirilmesinden sonra, Anadolu ok ucu tipolojisinin ve kesin terminolojinin saptanmasının doğru olacağına karar verildi.
- \* Gerek üretim teknikleri gerekse işlenmesindeki farklılıklar nedeniyle demir ve bronz / tunç ok uçlarının ayrı ayrı sınıflandırılmasının daha doğru olacağı kararlaştırıldı.
- \* Geleneksel olarak “İskit Tipi” olarak adlandırılan kovanlı ve mahmuzlu iki veya üç kanatlı bronz ok uçlarının, halk, ırk, coğrafya veya etnik köken tanımlamalarında günümüz araştırmacıları tarafından kullanılmaması gerektiği önemle vurgulandı.
- \* Ok ucu tiplerinin tanımlanmasında ve karşılaştırmalarında ok uçlarının ayrıntıları ve bölümlerinin adlandırılmasının önem taşımasına karşın, güncel yayınlarda bazen yabancı dilden çeviri karşılıklar, bazen Osmanlı okçuluk terminolojisi, bazen de yabancı dildeki kelime kullanıldığından; kesinleşmiş bir Türkçe ok terminolojisinin hâlen var olmadığı ve bunun sağlanmasının gerekliliği vurgulanmıştır. Bir dil birliğine varılması konusunda hem fikir olunmasına karşın, gerek Orta Çağ gerekse Osmanlı kaynaklarındaki bazı isimlendirmelerin dönemi için doğrudan kullanılması uygun olacağından Roma İmparatorluk Dönemi öncesi için ayrı, Roma İmparatorluk Dönemi sonrası için ayrı terminoloji oluşturulmasına karar verilmiştir. Roma İmparatorluk Dönemi öncesi için ise aşağıdaki kelimelerin kullanımının uygunluğuna çalıştay sonuç panelinde karar verilmiştir:
  - Okun kesici ve delici kısmını da içeren uç bölümünün tümüne “*ok ucu*”
  - Ok ucu, asıl kesici ve delici işlevsel ucuna “*namlu*”
  - Oka iğne gibi bir “saplama” aracılığıyla birleşiyorsa “*saplamalı*”
  - Kesici ve delici kısmın altındaki bir yuvadan oka sabitleniyorsa “*kovanlı*”
  - Ok ucu başının orta çizgisinden dışa doğru incelerek çıkıntı yapan her bir bölümü için “*kanat*”
  - Alışılmış iki kanatlı yaprak formu ok uçlarının ortasındaki kabarık hat için “*omurga*”
  - Ok namlusu ile saplama geçişinde belirgin bir genişleme olması halinde “*dayamak*”
  - Bazen kovan/saplama kısmındaki tek bazen de yaprak formlu bazı ok uçlarında her iki kanadın uçlarındaki ince çıkıntılara “*mahmuz*”  
(ör.: yaprak formlu ok uçlarında her iki kanadın uçlarında ise: *kanat uçları mahmuzlu*  
veya kovan/saplama kısmındaki tek mahmuzlu olan için *mahmuzlu ok ucu*)



Makale Gönderim Tarihi: 27.01.2017  
Yayına Kabul Tarihi: 03.03.2017

## Göktürk Devri Ok Uçları *Arrowheads of Gokturk Period*

J. Özlem Oktay Çerezci\*

### Öz

Okun Göktürkler'in ana silahları arasında olduğu kabul edilmektedir. Demirden olan bu ok uçlarının pek çoğu hem savaşta hem de avcılıkta kullanılmıştır. 8. yüzyılda Göktürkler'in önemli ok tipleri arasında üç kanatlı oklar dışında iki-kanatlı ve yassı ok uçları öne çıkar. Üç kanatlı okların çoğunun kanatlarında birer delik yer almaktadır, bu oklar daha çok uzak mesafeli atışlar için üretilmişlerdir. İki kanatlı, dört kanatlı ve yassı oklar ise daha çok zırh taşımayan ya da zırh dışında, gövdesinde savunmasız yerleri bulunan düşman için yapılmışlardır. Üçgen, dörtgen ve yuvarlak tepeli uçlar ise zırhları delme amaçlıdır. Başka bir deyişle Göktürk Devri'nde işlevine göre oklar ikiye ayrılmaktadır; delici ve parçalıyıcı. Ayrıca Göktürk oklarının yaklaşık üçte birinin kemik bilyalı yani ıslıklı olduğu bilinmektedir. Sözü edilen ok uçlarının büyük bölümü Göktürkler'in hakimiyet gösterdiği özellikle Moğolistan, Kırgızistan ve Kazakistan gibi topraklardan ve hemen hepsi mezarlardan ele geçen örneklerden oluşmaktadır. Bu araştırma kapsamında ok uçları gruplara ve gruplar kendi içinde tiplere göre incelenecek ayrıca onların sembolik anlamlarına ve Türk kültüründeki yerlerine değinilecektir.

**Anahtar Kelimeler:** Göktürk Devri, ok ucu, ıslıklı ok, demir, savaş.

### Abstract

*It is accepted that arrows are among the main weapons of Gokturks. These iron arrows not only used for war but also for hunting. In the 8th century flat bladed arrowheads were mostly used with addition to the tri bladed ones. Most of the tri bladed arrowheads which were produced for long distance shooting, have a small hole on their blades. Flat bladed, bilobate, four bladed arrowheads generally were used to engage defenseless targets for shooting down enemies without armour. Triangle, square and flat tipped arrows are for penetrating. In other words Gokturk Period arrowheads functionally divided into two: penetrating, disintegrator. Also it is noted that nearly one-third of Gokturk Period arrows are whistling. All these arrowheads mostly derieved from lands such as Mongolia, Kazakhstan, Kyrgyzstan where Gokturks ruled and almost all of them were found in graves. While studying these arrowheads we classified them according their types. Also we tried to mention their symbolical meaning and place in Turkish culture.*

**Keywords:** Gokturk Period, Arrowhead, whistling arrow, iron, war.

\* Yrd. Doç. Dr., Mimar Sinan Güzel Sanatlar Üniversitesi, MSGSÜ, Fen-Edebiyat Fakültesi, Sanat Tarihi Bölümü, Bomonti Yerleşkesi, jale.ozlem.oktay@msgsu.edu.tr  
Adı geçen çalışma, MSGSÜ BAP tarafından desteklenen, VI-IX. Yüzyıllarda Orta ve İç Asya'da Maden Sanatı: Göktürk Devri, MSGSÜ Sosyal Bilimler Enstitüsü, Türk İslam Sanatları Anabilim Dalı, Yayınlanmamış Doktora Tezi (Prof. Dr. Yaşar Çoruhlu danışmanlığında)'nden yeni eklemelerle üretilmiştir.

Göktürk Devri'ne ait madeni eserlerin araştırılması günümüze kadar detaylı olarak yapılmamış bir konudur. Araştırmanın amacı, Türk Sanat Tarihi alanında eksik ve incelenmesi gerekli olarak gördüğümüz Göktürk Devri'ne ait madeni eserler içinde önemli yer tutan ok uçlarının tanıtılması ve Türk kültüründeki yerinin tespit edilmesidir.

Ok ve yayın Göktürkler'in ana silahlarından olduğu kabul edilmektedir, bununla ilgili bilgi Çin kaynaklarında da bulunmaktadır (Klyashtorny - Sultanov 2003: 111; Mau-Tsai 2006: 174). Uzak mesafe silahları arasında yer alan okların rolü oldukça fazla olmakla birlikte ok uçlarının pek çoğu hem savaşta hem de avcılıkta kullanılmıştır. Göktürk okları, belde kemere asılı olan sadakların içinde, çoğunlukla uçları yukarı gelecek biçimde yerleştirilmiştir (Resim 1a, b; Çizim 1).

Oklar; ok ucu (temren, başak), gövde, yelek ve gez olmak üzere dört ana kısımdan oluşmaktadır (Resim 2) (Gündüz vd. 2010: 115). Okun gövdesi ile gezi arasına takılan tüye "Yelek" adı verilmektedir. Bu yelekler kuğu, kerkenez, kartal, tavşancıl gibi kuşların kanat tüylerinden elde edilmektedir. Yelek, okun dengesini ve havayı yarmadaki kolaylığını sağlamaktadır. "Gez" ok gövdesinin arkasının yontularak kirişin (çilenin) gireceği bir çentik haline getirilmesiyle yapılmaktadır.

Türk oklarının toplam boylarının 40-70 cm. arasında değiştiği belirtilmektedir. Göktürk Devri ok uçlarının çoğunlukla demirden, gövdeleri ise ahşaptan özellikle de huş ağacından yapıldığı bilinmektedir (Göksu 2008: 137). Göktürk Devri ok uçlarının genel olarak uzunlukları 2,5-5 cm; genişlikleri 1,5-2 cm; sap uzunlukları ise 0,5-6 cm arasında değişiklik göstermektedir.

Ok ucu, yukarıda da değinildiği gibi okun madeni ya da kemikten, vb. yapılan delici ya da parçalayıcı kısmıdır. Göktürklerde ok ucu tepe, kanat, namlu, omuz, delik, ıslık aparatı, bilezik, diken (diş) ve boyun gibi bölümleri barındırmaktadır. Okun işlevine ve tipine göre sözü edilen parçalar varolabilir ya da bulunmayabilir (Çizim 2a).

Tepe; ok ucunun delici en sivri noktası.

Namlu; Kanat ve tepelyi kapsayan delici, parçalayıcı bölüm

Kanat; Yaprak tabanından tepelye doğru yükselerek çıkıntı yapan kenar.

Omuz; Yaprığın ahşap sapa/saplamaya bakan tarafı.

Saplama: Ok ucunun ok gövdesine iğne gibi bir formla birleştiği kısım.

Delik: Kanat üzerinde omuz kısmına doğru bulunmaktadır. Delik sadece uçuşun başında, hızı ve vuruş gücü en yüksek seviyede olduğunda değil ama aynı zamanda tüm uçuş sırasında, kendi eksenini etrafında dönmesini sağlar. Sonuç olarak düşmana saplanarak patlayan mermi gibi güçlü bir yara etkisi yapar. Böyle oklar düşmana karşı savaşta düşmanın zırhı dışında kalan yerlerinde etkili olmuştur.

Düdük/ıslık aparatı; Bazı oklarda okun uçuşu sırasında ıslık çıkaran kemikten yapılmış, genelde iki deliğe sahip oval ya da daire formundaki bölüm. Ahşap sap üzerinde, ok ucu bitiminden hemen sonra gelmektedir. Çin kaynaklarında bu oklar hakkında ayrıca şu bilgilere rastlanmaktadır: böyle okların bilyaları aynı zamanda "dayanak" görevine sahiptir (bu yüzden ıslıklı Türk ok uçlarının bazılarında bilezik yoktur) (Ovçinnikova 1990: 66, 73).

Bilezik; namluyu sınırlandıran halka çıkıntı, ahşap sapın üst bitimi ile ucun birleştiği yerde bulunur. Buna bazen "durdurma halkası" ya da "dayamak" denmektedir (Çizim 2b).

Diken (İğne); Kanadın sapa inerken dışa doğru çıkıntı yapan bölümdür (Çizim 2c).

Boyun; Yaprığın temelinde bulunan sapla omuz arasındaki bölümdür (Çizim 2d).

Okların hepsi tek bir “bölüm”de toplanmıştır; “Saplama”lı. Gruplandırılmada ok uçlarının kesiti dikkate alınmıştır (Tablo 1):

Grup I. Üç Kanatlı Kesitli Ok Uçları. 10 tipi bulunmaktadır.

Tip 1. Asimetrik-Eşkenar dörtgen: Bunlar arasında bilezikli, omzuna doğru olan yerde yuvarlak formda deliğe sahip örnekler mevcuttur.

Tip 2. Uzun-Eşkenar Dörtgen: Ok ucu dar açılı sona sahiptir, kanatları geniştir ancak eğimli omuzludur. Ölçüleri genel olarak şöyledir; Yaprak uzunluğu 5 cm.e, genişliği 3-3,1 cm.e kadardır, saplama uzunluğu 11cm.e ulaşır. Bunlar arasında omzuna doğru olan yerde yuvarlak formda deliğe sahip örnekler de mevcuttur, bazıları kemik ısıklık aparatlıdır (Resim 3.a) (Tabaldiev 1996: 44; Kubarev 1985:147). Kırgızistan Beş-Taş-Koroo I, Beş-Taş-Koroo II, Taş-Töbe ve May-Çıdır’dan; Tuva Kokel’den; Tuva ve Moğolistan civarındaki Talduair I Kurgan 6’dan; Kuzey Asya’da Borotal Kenotafi Kurgan 82’den örnekler bulunmuştur. Bişkek Devlet Tarih Müzesi’nde bulunan, Kırgızistan’da ele geçmiş 6-8. yüzyıla ait ısıklı ok ucu, korunarak günümüze gelmiş nadir örnekler arasındadır; toplam uzunluğu: 8,3 cm; iki kanat arası genişliği 3,1cm’dir.<sup>1</sup>

Tip 3. Uzun-Üçgen: Omuzları, saplamaya dik açı yapmaktadır.

Tip 4. Uzun-Beşgen: Omuzları, saplamaya dik açı yapmaktadır. Kanatlar üzerinde, omza yakın yere birer delik yer alır ve kemik- ısıklık aparatlıdır. Kırgızskiy Natsional’nyı Üniversitet’de bulunan, Kırgızistan’da ele geçmiş 8. yüzyıla ait üç kanatlı ve ısıklı ok ucu, korunarak günümüze gelmiş örnekler arasındadır; toplam uzunluğu: 4,4 cm; iki kanat arası genişliği 3,4 cm’dir (Resim: 3.b).<sup>2</sup>

Tip 5. Uzun-Altıgen: Kırgızistan Beş-Taş-Koroo II’den; Tuva Kokel’den; Tuva ve Moğolistan civarındaki Talduair I Kurgan 6’dan örnekler ele geçmiştir. Ölçüler yaklaşık olarak; namlu uzunluğu 5 cm, genişliği 3,3 cm ve saplama uzunluğu 9 cm’dir. Yuvarlak delikli (her kanatta birer adet olmak üzere üç delikli), düdüğe sahip olanlar da vardır.

Tip 6. Dikensi: Kanatlar üzerinde delik bulunmamaktadır. Omuzlar içe doğru düz ve dik konumdadır.

Tip 7. Sektörel: Kemik-düdüğe sahip örnekler mevcuttur.

Tip 8. Hacimli: Omuzlar dışa doğru düz uzanırken kenarları hafif içbükey yapar. Tepe kısım ise küttür. Kanatlarda birer delik ve saplamada kemik-ısıklık aparatı mevcuttur.

Tip 9. Oval-Kanatlı: Omuzlar dışbükeydir. Uç kısım oval kenarlıdır ve içbükey olarak aşağı doğru devam etmekte, namlunun orta kısmında omuz kolu ile birleşmektedir.

Tip 10. Sivri Başlıklı-Dikensi: Üç kanatlıdır, namlu eşkenar dörtgen formdadır, aşağıda kolları ile dikensi şekle sahip olur.

Grup II. Üçgen Kesitli-Üç Kanatlı: Bir tipi bulunmaktadır.

Tip 1. Sivri Başlıklı. Üç kanat, namlu kısmının ortasına kadardır.

Grup III. Üçgen Kesitli ve Boyunlu: İki tipi bulunmaktadır.

Tip 1. Asimetrik-Eşkenar Dörtgen: Namlu uzunluğu 3,5 cm, en 1 cm’dir. Kırgızistan Beş-Taş-Koroo I’den bir örnek ele geçmiştir.

<sup>1</sup> Bişkek Devlet Tarih Müzesi’nden fot. J. Özlem Oktay (malzemeyi paylaşımından ötürü Sayın K. Tabaldiev’e teşekkür ederiz).

<sup>2</sup> Kırgızistan Milli Üniversitesi’nden fot. J. Özlem Oktay (malzemeyi paylaşımından ötürü Sayın K. Tabaldiev’e teşekkür ederiz).

Tip 2. Sivri Başlıklı: Uzun-Beşgen. Kırgızistan (Harita 1) Beş-Taş-Koroo I Mezarlığı'ndan örnek ele geçmiştir. Beşgen yaprağa sahiptir, hafif içbükey omuzludur. Genel ölçüleri; Yaprak uzunluğu 3 cm, genişliği 1,2 cm'dir.

Grup IV. Dörtgen: Beş tipi bulunmaktadır.

Tip 1. Uzun-Eşkenar Dörtgen: Kırgızistan, Tuva ve Moğolistan civarındaki Talduair I kurgan 6'dan örnek mevcuttur. Üç kanatlıdır. Bişkek Devlet Tarih Müzesi'nden örnek 6-8. yüzyıla tarihlendirilmektedir. Toplam uzunluğu 5,8 cm; iki kanat arası genişliği 0,8cm'dir. Buradaki örnek bileziklidir (Resim 3.c).<sup>3</sup>

Tip 2. Hacimli: Uç kısmı küttür. Üç kanatlıdır.

Tip 3. Sivri Başlıklı: Namlu kısmı, sapa göre uzundur.

Tip 4. Uzun-Üçgen: Namlu kısmı yaklaşık olarak sapın iki katı uzunluktadır.

Tip 5. Uzun-Altıgen: Üç kanatlıdır.

Grup V. Yuvarlak: İki tipi bulunmaktadır.

Tip 1. Uzun-Eşkenar Dörtgen. Omuz yukarı doğru düz çıkmakta ve kısadır.

Tip 2. Ovale Yakın: Kırgızistan Beş-Taş-Koroo I mezarlığından örnek ele geçmiştir. Yaprak uzunluğu 3,5 cm; genişlik 1,3 cm; namlu sapı uzunluğu 7,5 cm'dir. Omuzu eğimlidir. 8. yüzyıla aittir (Resim 3.d).<sup>4</sup> Günümüzde Kırgızistan Milli Üniversitesin'de korunmaktadır.

Grup VI. Yassı-Oval: Yedi Tip bulunmaktadır.

Tip 1. Asimetrik-Eşkenar Dörtgen: Saplamalı ve bilezikli yassı ok ucu, dar açılı tepelidir, yukarı doğru genişleyen eğimli omuza sahiptir. Genel ölçüleri şöyledir; Namlu uzunluğu 3,3 cm; genişliği 1,3 cm'dir. Ok tepesi geniş açılı sona sahiptir, omuzları eğimlidir. 8. yüzyıla ait Kazakistan (Harita 1) örneğin namlu kısmının uzunluğu: 5 cm; genişliği: 2 cm; sap uzunluğu 4 cm'dir (Resim 3.e) (Hudyakov 1984: 68, 1.21; Samaşev vd. 2008: 103). Ayrıca Kırgızistan Beş-Taş-Koroo I mezarlığından örnekler bulunmuştur.

Tip 2. Sivri Başlıklı: Boyun kısmı oldukça uzundur.

Tip 3. Küt Tepeli: Tepe kısmı yatay kenara sahiptir. Omuz düz olarak yukarı doğru genişlemektedir.

Tip 4. Oval-Kanatlı: Tepe kısmı ovaldir ve yan kenarlar içbükeydir, omuz dışbükey olarak yan kenarlar ile birleşmektedir.

Tip 5. Sektörel: Tepe kısmı hafif dışbükey kenarlıdır.

Tip 6. Eşkenar Dörtgen: Namlu eşkenar şekildedir.

Tip 7. Çatallı: Nadir ve geç bulunan örnekler arasındadır. Kenarları çatallı özelliğe sahiptir.

Grup VII. Oval Tepeli. Bir tipi bulunmaktadır.

Tip 1. Sivri Başlıklı: Beş-Taş-Koroo II'de bulunmuştur. Saplama uzunluğu 5,5 cm; en 1,5 cm'dir.

Grup VIII. İki Kanatlı. Bir tipi bulunmaktadır.

Tip 1. Uzun Altıgen.

Grup IX. Dört Kanatlı. Bir tipi bulunmaktadır;

Tip 1. Uzun-Eşkenar Dörtgen: Kesiti "+" şeklindedir.

<sup>3</sup> Bişkek Devlet Tarih Müzesi'nden fot. J. Özlem Oktay (malzemeyi paylaşımından ötürü Sayın K. Tabaldiev'e teşekkür ederiz).

<sup>4</sup> Fot. J. Özlem Oktay (malzemeyi paylaşımından ötürü Sayın K. Tabaldiev'e teşekkür ederiz).

Kesitlerine göre üç kanatlı ok uçları, 6-10. yüzyılda Altay, Tuva ve Minusa'da bulunmaktadır. Doğu Kazakistan Göktürk mezarlarından (Geç Göktürk Dönemi) ele geçen yuvarlak formda kesite sahip ok uçlarının benzerlerine Tanrı Dağları'ndan ok uçlarında rastlanmaktadır.

Yassı ok uçları ile Göktürklerin mezarlarında karşılaşılmaktadır ancak bunlar büyük oranda dar açılı delici özelliğe sahiptir. Sözü edilen bu oklar hakkında şu merkezler belirtilebilir: 9-10. yüzyılda Eski Hakasya'da; 9. yüzyıl Moğolistan anıtları; Doğu Zabaykal; 9-10. yüzyıl Altay bozkırları; 9-12. yüzyıl Batı Sibirya (Tabaldiev 1996: 45).

Üçgen-üç kanatlı uçlar 9-10. yüzyılda Altay'da; üçgen ve boyunlu uçlar 6-10. yüzyılda Altay, Tuva ve Minusa'da; Dörtgen uçlar 9-10. yüzyılda Altay, Minusa'da; Yuvarlak uçlar 9-10. yüzyılda Tuva'da; Yassı uçlar 9-10. yüzyılda Altay, Tuva ve Minusa'da; İki kanatlı uçlar 9-10. yüzyılda Altay'da; Dört kanatlı uçlar ise 9-10. yüzyılda Altay'da kullanılmıştır (Harita 1).

Göktürkler'de üç-kanatlı ok uçları yukarıda da görüldüğü üzere kesitlerine çeşitli tiplerde idi ve geniş bir alana yayılmışlardı. Üç-kanatlı ok uçları 1. binin ikinci yarısında demir ok uçlarının önde gelenleri olmuştur. Üç kanatlı oklar ayrıca Çuy Vadisi'ndeki Göktürk mezarlarında ele geçmiştir (6-8. yüzyıl) ve Koy-Suu Mezarlığı'nda Issık Göl'deki Göktürk mezarlarında bulunmuştur. Kısaca bunlar Orta Asya topraklarında oldukça önemliydiler (Harita 1).

Ok tasvirlerine özellikle Göktürk Dönemi kaya resimlerinde rastlanılması, bunlar belge niteliği de taşıdığından, araştırmacılar için oldukça önem arz etmektedir. Bu ok uçları arasında üç kanatlı ıslıklı oklar başta gelmektedir (Güneri 2012: 46). Örneğin, Çaganki'den (Güneybatı Rusya) kaya resminde atlinin gerdiği yaydaki ok detayına bakıldığında okun üç kanatlı ve ıslıklı olduğunu tespit etmek mümkündür (Çizim 3a); Grup 1-Tip 2 (Resim 3.a)'de yer alan demir ok ucu ile benzerlik sağlaması dikkat çekicidir. "An' Tsze'in Avda Türklerle Karşılaşması" sahnesinde konumuz açısından ilgili olan nokta, kemere asılı olarak duran sadağın içinde üç kanatlı, kanatları delikli ve ıslıklı okların görülmesidir, ok uçları anlaşılacağı üzere başları yukarı bakacak şekilde durmaktadırlar (Yatsenko 23.03.2013).

Üç kanatlı oklar dışında Göktürkler'in madeni ok uçlarındaki çeşitlilik yine kaya resimlerinde fark edilmektedir Grup VI Tip 3'de yer alan demir ok uçlarının benzerlerini Biçektu-Bom'dan savaşçı tarafından atılmak üzere olan ok uçlarında (Çizim 3b) izlemek mümkündür.

Uzun-eşkenar dörtgen ve uzun-altıgen uçlar Göktürk ve diğer Merkezi Asya halklarına ve Güney Sibirya'ya 6-10. yüzyıllarda girmiştir. Bunlar arasında demir üç kanatlı bileziği olmayan ok uçları 6-8. yüzyıl için karakteristiktir (Maksimova 1968: 152). Üçgen grup uzun-beşgen tipe daha çok 9-10. yüzyıl uçları aittir<sup>5</sup>, bunlar İrtiş'in sol kıyısı üzerindeki mezarlarda bulunmuşlardır. Eşkenar-dörtgen tip ok uçlarına yakın olanlar Kazakistan (8-9. yüzyıl) ve Pencikent'deki (8. yüzyıl) Göktürk mezarlarında tanınmaktaydı.

Dörtgen ve yassı uçlar 5. yüzyılın ikinci yarısı-7. yüzyılın ilk yarısı Dağlık Altay'da; Yakonur, Kudırge, Biyke Kompleksi gibi yerlerde önemlidir. Altıgen, eşkenar dörtgen, beşgen ok uçları ile 6-11. yüzyılda Dağlık Altay Türkleri'nde karşılaşılmaktadır. Bu noktada bizim listemizde Grup VI tipler 4 ve 5'deki ok uçlarının, Hudyakov'un Çitinskiy Müzesi'nde değerlendirdiği ve oluşturduğu tabloda grup 5 tipler 3 ve 4'e gösterdiği ok uçları ile benzerlik

<sup>5</sup> Göktürkler'in siyasi hakimiyetinin 8. yüzyılda bitmesine rağmen sanat alanında üretim sürekliliğini göz önünde bulundurarak değerlendirdiğimiz eserler arasına zaman zaman 9. yüzyıl buluntularını da dahil ettik.

göstermesi dikkat çekicidir. Araştırmacı bunların benzerlerinin Güney Sibirya ve Moğolistan'da benzerlerine sahip olduklarını belirtmiştir (Tişkin - Gorbunov 2005: 137,141; Hudyakov 1982: 146-147).

Belirtmek gerekir ki Göktürk ok uçlarının üçte birinin kemik bilyalı yani düdüğe sahip olduğu bilinmektedir. Bilezikli oklara Altay ve Tuyahta'da rastlanırken Katanda'da rastlanmamaktadır (Ögel 1962: 160). Isıklı oklar ise bilezikli oklarla zamandaş olarak var olmuşlardır.

“Delici” ya da “Zırh Delici” olarak nitelenen üçgen ok uçları, Göktürkler'in 8-10. yüzyılda ok uçlarının sayısındaki büyüme ve zırh delici ok uçlarının çeşitli tipleri ile birlikte Avrasya'da yaygın hale gelmiştir, bu gelişim yüzünden Göktürkler'in düşmanları korunma araçları geliştirmek zorunda kalmışlardır. Bunun sonucunda düşmanların zırhlarındaki değişikliğe paralel olarak üçgen uçlar da kendini bu duruma uydurmuş ve yuvarlaklaşmıştır. Metal levhalı zırhları delmek için kullanılan geç örnekler 9-10. yüzyılda dardır ve mermi ya da sivri başlık görünümündedir. Bunlar boyut bakımından çok büyük değildir ancak ağırlık olarak fazladır; bu şekilde yüksek delme gücüne sahiptirler.

Buluntulardan anlaşılacağı üzere Göktürk Devri'nde hafif silahlı süvariler daha çok ok ile savaşmaktaydı (Hudyakov 1984: 64-71). 8.-9. yüzyılda Göktürkler'in üç kanatlı oklarının çoğunun kanatlarında birer delik yer almaktadır, yine bu oklar daha çok uzak mesafeli atışlar için üretilmişlerdir. İki kanatlı, dört kanatlı ve yassı oklar ise daha çok zırh giymemiş ya da zırh dışında, gövdesinde savunmasız yerleri bulunan düşman için yapılmışlardır. Üçgen, dörtgen ve yuvarlak uçlar ise zırhları delme amaçlıdır (Samatuli 2007: 49). Başka bir deyişle Göktürkler'de işlevine göre oklar ikiye ayrılmaktadır; delici ve parçalayıcı. İnce olan oklar daha çok “delici” nitelik taşıırken kalın ve iri olanlar parçalayıcı özelliğe sahiptir.

Hedef dağıtıcı oklar daha çok Dağlık Altay, Tuva ve Moğolistan bölgelerinde karşımıza çıkar (Hedefleri dağıtan ok başları, uzun ve özel kanatlardan meydana gelmekteydi. Bu niteliklerinden dolayı hedef aldıkları yüzeylerin derinliklerine girebilmekteydiler). Kudırge ve Ulug-Horum kurganlarında üç köşesi de yontulmuş demir ok uçları gün ışığına çıkarılmıştır; bu ok uçları ile düşman hedefinin dağıtıldığı düşünülmektedir (Hudyakov 1984: 67, 72). Moğolistan'da, Sayan-Altay'da da benzeri demir ok uçları ele geçmiştir. 8. yüzyılda Göktürkler, devlet ve özgürlük özelliklerini kaybetmeler de uzak mesafeli atış için kullanılan ok uçları ile yukarıda bahsedilen hedef dağıtıcı ok uçları Göktürkler tarafından üretilmeye devam etmiştir.

Oklar saldırı silahı olarak kullanıldıkları gibi çitlerde, mezarlarda ritüel, kült amaçlı da bulunabilmektedirler; Kazakistan'da yer alan Jaysan-1'de yaprak formu dövmeye hazırlanmış demir ok ucu ele geçmiştir, namlu kısmının yukarı kısmında iki oyuntuya sahiptir ayrıca gövdeye takılmak üzere tasarlanmış iki deliği bulunmaktadır. Bu ok nadir olarak ele geçen buluntular arasındadır ve silah literatüründe benzeri yoktur (Dosımbayeva 2006: 41, 8.5). Bu noktada okları sembolizm açısından da değerlendirmekte fayda vardır.

### **Türklerde Okun Sembolik Anlamları**

Başta Göktürkler olmak üzere tüm Türk dünyasında madenler ve madenden üretilmiş objeler sadece birer nesne olarak algılanmamış aynı zamanda onlara çeşitli sembolik anlamlar yüklenmiştir. Türklerin sembolizm ve destanlarında oldukça sık karşılaştığımız maden ve madeni eserler, inanç sisteminde de önemli bir yere sahip olmuştur. Madenden elde edilen objelerin çok büyük bir kısmı kült sayılan objelerdir ve bunlar mezarlardan ele geçmiştir.

Bu da madeni eserlerin sembolik yönünü kanıtlamaktadır. Başka bir deyişle maden bir yandan süs ve kült olarak kabul edilirken diğer taraftan da işlevsel olarak kullanılmıştır (Çernih 1991: 164).

Göktürklerde tüm saldırı silahları kahramanlara, hükümdarlara özgü silahlar olarak kabul görmüştür (Çoruhlu 1997: 64). Han seçimlerinde de ok ve yay törenlerde kullanılmış, hükümdarın sıfatı ok ve yay olmuştur; daha sonra bunlara eğri kılıç ve kemer katılmıştır, eğri kılıç zamanla ok ve yayın yerini alır (Samatulu 2007: 197).

Özellikle madenden üretilen savaş aletleri kahramanlık ve güç ifadesi olarak yazıtlarda ve destanlarda karşımıza çıkar. Anlaşılacağı üzere saldırı silahları ama en çok ok tıpkı at gibi Göktürkler’de savaşçının ve kahramanın her zaman en önemli yandaşlarından biri olmuştur.

Ayrıca dört yöne isabetli bir şekilde ok atabilen alp, kam olarak görev yapabilmekteydi. Ok bununla bağlantılı olarak otorite anlamına da gelmektedir (Hudyakov 2004: 106). Göktürkler’de silah ve kahramanlık ilişkisine işaret eden noktalardan bir diğeri: “*Okluğunu çaldıran bir kimsenin Yaşamada ne mana var? Erkek olarak doğan adam, öldüğü zaman okluk ve yayını cesedinin yanında bulundurursa iyi olmaz mı?*” olarak geçen cümleden de anlaşılmaktadır (Esin 2001: 122).

Kahramanların ve savaşçıların yandaşı olan ok aynı zamanda savaşta bir çeşit haberleşme aracı olarak da görev yapmıştır; Türkler arasında yoğun olarak kullanılan ıslıklı oklar, savaşçılar nöbet tutarken onların birbirilerinin uyanık olduklarından haberdar olmalarına yardımcı olmaktadır. Islıklı oklar, işaret verici ve yön gösterici amaca da hizmet etmiştir (Göksu 2008: 470). Yeri gelmişken değinmekte fayda vardır ki, savaşlarda kullanılan oklar bir yandan düşmana fiziksel zarar verirken diğer yandan düşmanın psikolojisini bozmaktadır; ıslıklı ya da ıslıklı oklar uçuşları esnasında korku salıcı ses çıkarmaktadır, dikenli oklar ise görüntü olarak dikenli bitkilere benzedikleri için bu anlamda anılabilir (Hudyakov 2004: 104). Okların erkek mezarların yanı sıra kadın mezarlarında da yer alması, sadece taş babalara ait değil ama aynı zamanda taş ninelerin bulunduğu çitlerde de varlık göstermesi Göktürk Devri’nde kadına verilen yüksek sosyal statünün kanıtı olsa gerekir (Dosımbayeva 2006: 41).

Madenden üretilmiş silahların özellikle de okun sosyal fonksiyonu da bulunmaktadır (Derevyanko 1987: 148); Ok bazen “birlik”, “kurulacak olan devlet”, vassallık, “aile” bazen de bir “davet” sembolü olarak kullanılmıştır.

Çin kaynaklarına göre Göktürkler, zümrelere yani oklara ayrılmakta idi, başka bir deyişle bir ok bir kabileyi temsil etmekte idi. Yine Çin kaynaklarından edilen bilgilere göre Doğu’daki Göktürkler’e tabi bulunan Batı’daki on boyun liderlerine Göktürk Kağanı birer ok göndermiş ve bu yüzden onlara “on-ok” adını vermişlerdir. Bu noktada değinmek gerekir ki On-Ok ifadesi Orhun Abideleri’nde de geçmektedir bu da Çinliler’in söz konusu isimlendirmeyi yaparken isimlendirmenin Türkçe’den çevrildiğini kanıtlamaktadır. Görüldüğü üzere ok burada hem boy simgesi, hem davet, hem de vatandaşlık sembolü olarak karşımıza çıkar. Bu anlayış Göktürkler’den sonraki Türklerde de varlığını korur.

Oğuzname’nin Uygur versiyonunda Ulug Turug isimli bilgin rüyasında bir altın yay ile üç gümüş ok görmüştür ve bunu kurulacak olan devlet olarak yorumlamıştır. Burada yay Oğuz Kağan’ın hâkimiyetini, oklar ise oğulları tarafından korunacak olan devlete işaret etmektedir. Çünkü oklar her zaman yayın istediği yöne doğru gider (Seyidov 1982: 38). Oğuz Kağan Destanı’nda olay ile ilgili bilgi şu şekildedir;



“... sabah olunca büyük ve küçük oğullarını çağırttı ve: ‘Benim gönlüm avlanmak istiyor, ihtiyar olduğum için benim artık cesaretim yoktur: Kün, Ay ve Yultuz, doğu tarafına sizler gidin: Kök, Tağ ve Tengiz, sizler de batı tarafına gidin’ dedi. Ondan sonra üçü doğu tarafına, üçü de batı tarafına gittiler. Kün, Ay ve Yultuz çok av ve çok kuş avladıktan sonra, yolda bir altın yay buldular; bunu aldılar ve babalarına verdiler. / Oğuz Kağan sevindi, güldü ve yayı üçe böldü ve: ‘ey büyük (oğullarım, yay sizlerin olsun; yay gibi okları göğe kadar atın’ dedi. Kök, Tağ ve Tengiz çok av ve çok kuş avladıktan sonra yolda üç gümüş ok buldular; bunu aldılar ve babalarına verdiler. / Oğuz Kağan sevindi, güldü ve okları üçe böldü ve: ‘Ey küçük (oğullarım) oklar sizlerin olsun, yay oku attı: sizler de ok gibi olun’ dedi. / Ondan sonra Oğuz Kağan büyük kurultay topladı. ... Sağ yanda Bozoklar oturdu; sol yanda Üç-Oklar oturdu; Kırk gün, kırk gece yediler. İçtiler sevindiler. Sonra Oğuz Kağan oğullarına yurdunu üleştirip verdi...” (Bayat 2006: 282-283).

Oğuz Kağan’ın altın yay ve okları paylaşırmasından sonrası şöyle anlatılmaktadır:

“... Bunlar da şöyle kararlaştırdı: yay verdiklerinin yeri daha üstte olsun ve orduda sağ kolu teşkil etsinler. Kendilerine ok verdiklerinin yeri daha altta olup sol kolu teşkil etsinler. Zira yay padişah gibi hükmeder; ok ise ona tabi bir elçidir. Onların yurdunda buna benzer şekilde ayırıp tayin edin” (Bayat 2006: 283).

Buradan anlaşılacağı üzere ok, yaya göre ikinci derecede önemli olmakta ve vatandaşlık sembolü olarak kullanılmaktadır. Çünkü yay oku yönetmektedir. Ayrıca yayın altın olması altının hakanlara özel bir alamet olmasından dolayı önemlidir (Göksu 2008: 375, 381).

Okun vatandaşlık ve boy ya da kavim olarak özelliği dışında vatandaşlık ile bağlantılı bir diğer vasfı da daha önce de değindiğimiz “Davet” sembolü olarak kullanılmasıdır; Orhon Abidelerinden Divan-ı Lügat’it Türk ve Osmanlıcaya kadar “okumak” günümüz anlamı ile birlikte “çağırarak, davet etmek” anlamlarında da kullanılmıştır.

Hakanın boyların beylerine ok göndermesi onları çağıran bir emir olarak algılanmaktadır. Göktürk kağanının her kabile başbuğuna ya da idari makama bir ok göndermesi, tabiliğin siyasi ve hukuki gereği olarak kağanın istediği yere gitmek zorundadırlar. Konu ile ilgili olarak Bilge Kağan’ın Beş-Balık seferinden bahsedilirken “Okığlı kelti. Biş balk anı için ozdı” ifadesi geçmektedir, buradan anlaşılacağı üzere ok gönderilen boylar gelmiş ve bu sayede şehir kurtulmuştur (Turan 1945: 305-318).

Ayrıca armağan olarak ok-yay ve kılıç, bıçak, kama, zırh gibi silahların sunulması armağan eden kişinin kudretine işaret etmektedir (Göksu 2008: 458). Türklerin güçlerini, kudretlerini ifade eden silahlar ve kemerler bazen asılma durumlarına göre yenilgi ve itaat sembolü anlamında gelmektedir. Yine galibin silahının altından geçilmesi de itaat sembolü idi (İnan 1998: 331-334).

Tamga ya da boy adı olarak da özellikle saldırı silahlarının adları kullanılmaktadır. Bunlardan ok, çok daha yoğun karşımıza çıkmaktadır; Üçoklar’dan olan Üregir boyunun tamgasında üç ok ve bir yay bulunmaktadır. Türklerde “göğe doğru ok atma” önemli bir anlam taşımaktadır. Göğe atılan ok ayrıca oturulacak yeri tayin etmektedir; göğe atılan okun düştüğü yer ikamet yeri olarak seçilir.

Yukarıda da değinildiği gibi madene çeşitli sembolik anlamlar yüklenmiştir. Asya’daki birçok Türk boyu demiri kutsal kabul etmiş ve demire ant içmiştir. Göktürkler ve diğer Türk toplulukları ant içme törenlerinde yeminlerini kılıç, hançer, bıçak, ok üzerine yapmışlardır.

Manas Destanı'nda konu ile ilgili hikayede şöyle bir olay ifade edilmektedir; kahraman Alp Yulay iki at sürüsü çobanı ile dostluk yemini yaptığı sırada kendisi ile çobanlar arasına bir ok yerleştirmiş ve her biri bu ok üzerine ellerini koymak sureti ile ant içmişlerdir. Ok güvenilirlik ve bir tür imza ve mühür olarak da ifade edilmektedir; Göktürkler'de ok, at ve sığır sayımında damga bir tür damga gibi kullanılmış ve belge olarak saklanmışlardır (Göksu 2008: 429, 468). Göktürkler “altın uçlu ok”u balmumuna sürerek mühür yapmaktaydı (Taşağıl 1995: 98).

Oklar, Göktürklerde üreme ve bereket anlamına da gelmektedir (Hudyakov 2004: 106). Orta Çağ'da Oğuzlar'da evlenirken ilk olarak ok atılmaktadır, ok nereye düşerse oraya gelin çadırı kurulur. Yeni evlilerin yurdu okun düştüğü yere dikilirdi. Nişan hediyesi ve yüzük vermek Türklerde çok öncelerden beri uygulanan bir gelenektir. Türklerde ayrıca “Yüzüğe ok atma” töreni mevcuttur. Yüzüğe ok atma düğünün gerdek kısmını ifade etmektedir; yüzükler evlilikle ilgili uğurlu, sihirli ve tılsımlı sayılmışlardır (Ögel 1985: 264). Buryatlar'da evlenmeye giden kız, yanında nişanlılığında ona verilen yay kabı içinde yayını ve sadak içinde oklarını yeni evine götürür. Oklar doğacak çocukların ruhunu sembolize etmektedir (Plotnikov 2011: 86).

### **Sonuç**

Göktürklerin savaşta başarılı olmalarındaki en önemli etken ve savaş sanatında geldikleri noktanın en büyük kanıtlarından biri düşüncemize göre oklardır. Bu oklara daha çok Kazakistan, Kırgızistan, Moğolistan, Hakasya, Tuva vb. merkezlerde rastlanmaktadır. Göktürk Devri ok uçları dokuz grup altında toplam otuz tipe sahiptir. Bu sayı küçümsenmeyecek derecede önemlidir. 8. yüzyılda Göktürklerin önemli ok tipleri arasında düşmanın zırh haricinde savunmasız kalan yerlerine hasar vermek üzere tasarlanmış üç kanatlı oklar dışında iki-kanatlı ve yassı ok uçları öne çıkar. Zırh Delici olarak nitelenen üçgen ok uçları, Göktürklerin 8. yüzyılda ok uçlarının sayısındaki büyüme ve zırh delici ok uçlarının çeşitli tipleri ile birlikte Avrasya'da yaygın hale gelmiştir.

6-7. yüzyıllarda Birinci Türk Kağanlığı Dönemi'nde asimetrik-eşkenar dörtgen, uzun-üçgen, beşgen, altıgen, dikensi ok uçları, 7.-8. yüzyıllarda İkinci Doğu Türk Kağanlığı Dönemi'nde ise temelde üç kanatlı ve üçgen zırh delici oklar daha çok kullanılmıştır.

Göktürk Devri oklarının bazılarında yine aynı devre ait kaya resimlerinde de rastlanması belgesel nitelik açısından önemlidir. Bunlar ayrıca gerçeklerine uygun biçimde tasvir edildikleri için arkeolojik kazılardan hasarlı olarak ele geçen okların formlarının belirlenmesinde yardımcı olmaktadır.

Oklar birtakım sembolik anlamları da temsil etmektedir: Göktürkler'de oklar kahramanlara, hükümdarlara özgü silahlar olarak kabul görmüştür; Han seçimlerinde de ok ve yay törenlerde kullanılmıştır. Oklar aynı zamanda gücü temsil eder. Kahramanların ve savaşçıların yandaşı olan ok aynı zamanda savaşta bir çeşit haberleşme aracı olarak da görev yapmıştır. Ok bazen “birlik”, “kurulacak olan devlet”, vassallık, “aile” bazen de bir “davet” sembolü olarak kullanılmıştır. Göğe atılan ok ayrıca oturulacak yeri tayin etmektedir; göğe atılan okun düştüğü yer ikamet yeri olarak seçilir. Oklar, Göktürkler'de üreme ve bereket anlamına da gelmektedir. Kısaca belirtebiliriz ki Göktürk Devri okları, Türk kültüründe sadece savaş ya da avcılık için işlevsel olarak önemli değillerdir, taşıdıkları sembolik değerlerle de özel bir yere sahiptirler.

## Görsellerin Listesi

Harita 1. Göktürk Devri ok uçlarının buluntu merkezlerinden başlıcaları (google harita)

Çizim1. Türk okçusu, rekonstrüksiyon (Kubarev 09.01.13: çiz.4)

Çizim 2a. Ok uçlarının kısımları (Oktay 2013: 112.)

Çizim 2b. Bilezik (Oktay 2013: 112)

Çizim 2c. Diken/İğne (Oktay 2013: 112)

Çizim 2d. Boyun (Oktay 2013: 112)

Çizim 3a. Çaganki, kaya resmi (Kubarev 2012: 134).

Çizim 3b. Biçektü-Bom, kaya resmi (Gorbunov 1998: 1.4; 3.7).

Resim 1 a, b. Türk okçusu rekonstrüksiyondan detaylar (Samatılı, res. 38.4,5)

Resim 2. Türk okunun genel yapısı (Gündüz vd. 2010: 2.2)

Resim 3a-e. bkz: Oktay 2013: 237.

## Kaynaklar

- Bayat 2006: Bayat, Fuzuli, *Oğuz Destan Dünyası Oğuznamelerin Tarihi, Mitolojik Kökenleri ve Teşekkülü*, Ötüken Yayınları, İstanbul, 2006.
- Çernih 1991: Çernih, E. N., “Drevniy Metall i Simvolı”, *Sovetskaya Arheologiya 1*, 1991, 162-166.
- Çoruhlu 1997: Çoruhlu, Yaşar, “Orta Asya’dan Anadolu’ya Lahit veya Taş Sandukalarda Görülen Hançer-Bıçak Tasvirleri’nin Sembolizmi”, *Tarihi, Kültürü ve Sanatıyla I. Eyüpsultan Sempozyumu Tebliğler*, İstanbul, 1997, 60-70.
- Çoruhlu 2014: Çoruhlu, Yaşar, *Erken Devir Türk Sanatı*, Kabalcı Yayınevi, İstanbul, 2014.
- Derevyanko 1987: Derevyanko, Evgeniya İvanova, *Oçerki Voennogo Dela Plemen Priamur’ya*, Novosibirsk, 1987.
- Dosımbayeva 2006: Dosımbayeva, Ayman, *Zapadnyı Tyurkskiy Kaganat Kul’turnoe Hasledie Kazahskoy Stepi*, Almatı, 2006.
- Esin 2001: Esin, Emel, *Türk Kozmolojisine Giriş*, Kabalcı Yayınevi, İstanbul, 2001.
- Göksu 2008: Göksu, Erkan, *Türk Kültüründe Silah*, Ötüken Yayınları, İstanbul, 2008.
- Gündüz vd. 2010: Gündüz, Gökhan - Özden, Seray - Tekçe, Mustafa Serdar; “Türkler’de Ahşap Ok Yapımı”, *Bartın Orman Fakültesi Dergisi 12-17*, Bartın, 2010, 111-122.
- Güneri 2012: Güneri, Semih, “Orta Asya’da Türk Kültürünün Arkeolojik Kaynakları (OTAK) Projesi: Moğolistan Altay Dağları Bölgesi 2009-2010-2011 Yılı Çalışmaları”, 3. *Uluslararası Avrasya Arkeoloji Kongresi. Avrasya’da Türklerin Etno-Kültür Tarihi. ICEA 2011*

- Demirci Bildiriler*, ed. Semih Güneri, Anadolu Avrasya Enstitüsü, Bilim Ofset, İzmir, 2012, 41-158.
- Hudyakov 1982: Hudyakov, Yu. S., “Kolleksiya Jeleznih Nakoneçnikov Strel Çitinskogo Muzeya”, *Arheologiya Severnoy Azii, Akademiya Nauk SSSR Sibirskoe Otdelenie Institut İstorii, Filologii i Filosofii*, Novosibirsk, 1982, 135-147.
- Hudyakov 1984: Hudyakov, Yu. S., “Voorujenie Drevnih Tyurok Tsentral’noy Azii”, *Problemi Arheologii Stepey Evrazii*, Sovetsko-Vengerskiy, Kemerovo, 1984, 64-79.
- Hudyakov 2004: Hudyakov, Yu. S., “O Simbolike Strel Drevnih i Srednekovih Koçevnikov Tsentralnoy Azii”, *Etnografiçeskoe Obozrenie*, no.1, 2004, 102-111.
- İnan 1998: İnan, Abdülkadir, “Eski Türklerde Teslim ve İtaat Sembolleri”, *Makaleler ve İncelemeler*, TTK Basımevi, Ankara, 1998, 331-334.
- Klyashtorny - Sultanov 2003: Klyashtorny, S. G. - Sultanov, T. İ, *Kazakistan Türk’ün Üç Bin Yılı*, çev.Ahsen Batur, Selenge Yayınları, İstanbul, 2003.
- Kubarev 1999: Kubarev, G. V., “K Voprosu o Saadaçnom ili “Strelkovom” Poyase u Drevnih Tyurok Altaya”, <http://e-lib.gasu.ru/da/archive/1999/03/st19.pdf>, (09.01.13).
- Kubarev 1985: Kubarev, V. D., “Drevnetyurkskie Kenotafi Borotala”, *Drevnie Kul’turi Mongolii*, Novosibirsk, 1985, 136-148.
- Maksimova 1968: Maksimova, A. G., “Srednevekovie Pogrebeniya Semireç’ya”, *Novoe v Arheologii Kazahstana*, Akademiya Nauk Kazahskoy SSR Institut İstorii, Arheologii, Etnografii im. Ç. Ç. Valihanova, Alma-Ata, 1968, 146-157.
- Mau-Tsai 2006: Mau-Tsai, Liu, *Çin Kaynaklarına Göre Doğu Türkleri*, çev. Ersel Kayaoğlu - Deniz Banoğlu, Selenge Yayınları, İstanbul, 2006.
- Ögel 1962: Ögel, Bahaeddin, *İslamiyetten Önce Türk Kültür Tarihi Orta Asya Kaynak ve Buluntularına Göre*, Türk Tarih Kurumu, Ankara 1962.
- Ögel 1985: Ögel, Bahaeddin, *Türk Kültür Tarihine Giriş V, Türklerde Ordu, Ordugah ve Otağ: Hunlardan Osmanlılara*, Kültür ve Turizm Bakanlığı Yayınları, Ankara, 1985.
- Oktay 2013: Oktay, J. Özlem, *Orta ve İç Asya’da VI-IX. Yüzyıllar Arasında Maden Sanatı: Göktürk Devri*, MSGSÜ Sosyal Bilimler Enstitüsü, Türk İslam Sanatları Anabilim Dalı, (Yayınlanmamış Doktora Tezi), İstanbul, 2013.
- Ovçinnikova 1990: Ovçinnikova, B. B., *Tyurkskie Drevnosti Sayano-Altaya v VI-X Vekah*, Rusya, 1990.
- Plotnikov 2011: Plotnikov Yu. A., “O Naznaçehii Otversiy v Lopastyah Strel”, *Voprosı Voennogo Dela i Demografii Sibiri v Epohu Srednevekov’ya*, Novosibirsk, 2011, 79-95.
- Samaşev vd. 2008: Samaşev, Z. - Ermoleva, A. - Kuş, G., *Drevnie Sokrovisha Kazahskogo Altaya*, Öner, Almatı, 2008.

- Samatuli 2007: Samatuli, Ahmetjan Kaliolla, *Etnografiya Traditsionnogo Voorujeniya Kazahov*, Almata, 2007.
- Seyidov 1982: Seyidov, Mirali, “Altın Muharib”in Soy Etnik Talihi Hakkında”, aktaran Yavuz Akpınar, *Kardaş Edebiyatlar*, 4, 1982, 32-43.
- Tabeldiev 1996: Tabeldiev, Kubatbek, *Kurganı Srednevekovih Koçevnih Plemen Tyan-Şanya*, Bişkek, 1996.
- Taşğıl 1995: Taşğıl, Ahmet, *Gök-Türkler*, Türk Tarih Kurumu Basımevi, Ankara, 1995.
- Tişkin-Gorbunov 2005: Tişkin, A. A. - Gorbunov V. V., *Kompleks Arheologičeskih Pamyatnikov v Doline r. Biyke (Gornıy Altay)*, Barnaul, 2005.
- Turan 1945: Turan, Osman, “Eski Türklerde Okun Hukuki Bir Sembol Olarak Kullanılması”, *Bellekten*, C.IX, S.35, Temmuz 1945, 305-318.
- Yatsenko 2009: Yatsenko, S. A., “Drevnie Tyurki: Mujskoy Kostyum v Kitayskim İskusstve, 2-y pol. VI-1-y pol. VIII vv.,” *Transoxiana (Internet Journal)*, N.12 (September 2009), Buenos Aires, [http://www.transoxiana.org/14/yatsenko\\_turk\\_costume\\_chinese\\_art-rus.html](http://www.transoxiana.org/14/yatsenko_turk_costume_chinese_art-rus.html), 23.03.2013.



**Harita 1:** Göktürk Devri ok uçlarının buluntu merkezlerinden başlıcaları.

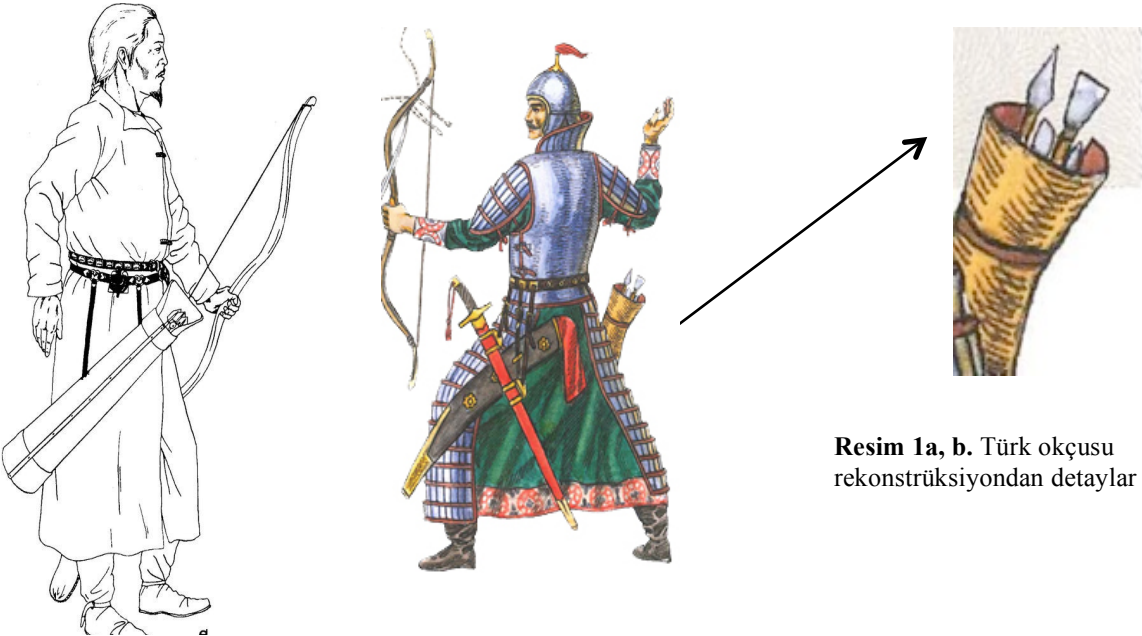

**Resim 1a, b.** Türk okçusu rekonstrüksiyondan detaylar

**Çizim1:** Türk okçusu, rekonstrüksiyon.

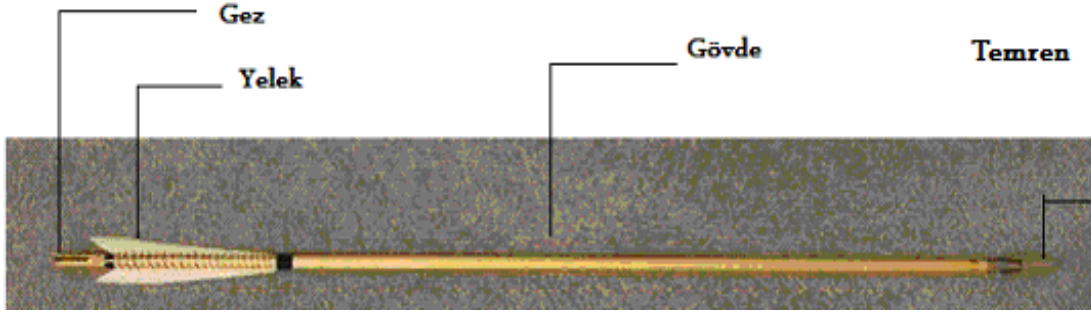

Resim 2: Türk okunun genel yapısı.

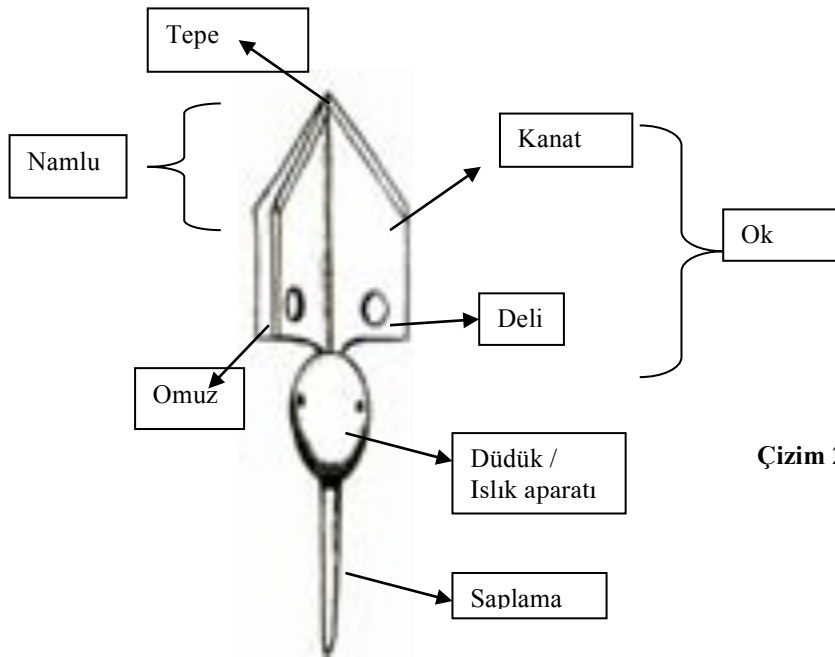

Çizim 2a. Ok uçlarının kısımları.

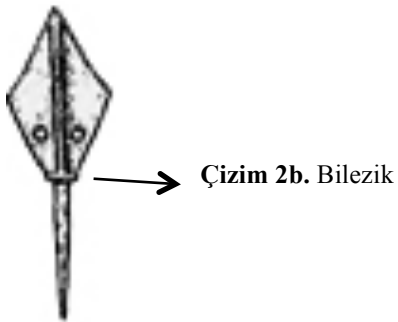

Çizim 2b. Bilezik

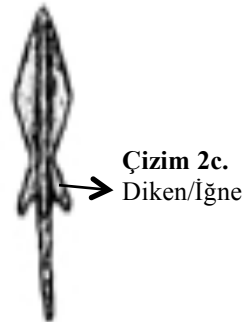

Çizim 2c.  
Diken/İğne

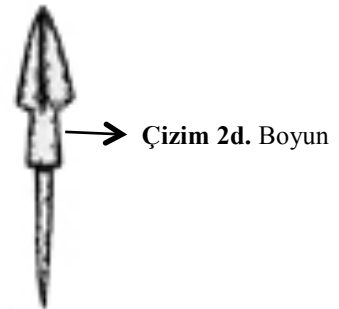

Çizim 2d. Boyun





Resim: 3.a



Resim: 3.b



Resim: 3.c



Resim: 3.d



Resim: 3.e

Resim 3a-e.





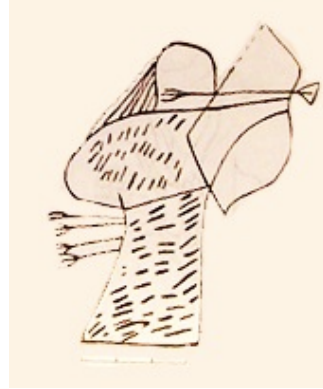

Çizim 3a. Çaganki, kaya resmi.













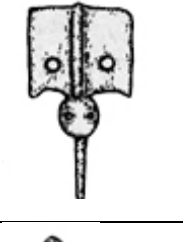
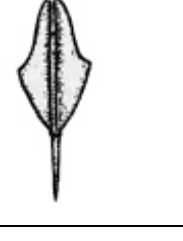



Çizim 3b. Biçektu-Bom, kaya resmi.

















Tablo 1 <sup>6</sup>		
Göktürk Devri Ok Uçları		
GRUP I Y	Tip 1	
	Tip 2	
	Tip 3	
	Tip 4	
	Tip 5	

<sup>6</sup> Tablo için Tabaldiev 1996: 44; Kubarev 1985: 147; Hudyakov 1984: 64-70'den yararlanılmıştır.

	Tip 6	
	Tip 7	
	Tip 8	
	Tip 9	
	Tip 10	
GRUP II 	Tip 1	
GRUP III 	Tip 1	

	Tip 2	
GRUP IV ◆	Tip 1	
	Tip 2	
	Tip 3	
	Tip 4	
	Tip 5	

GRUP V ●	Tip 1	
	Tip 2	
GRUP VI —	Tip 1	
	Tip 2	
	Tip 3	
	Tip 4	
	Tip 5	

	Tip 6	
	Tip 7	
GRUP VII 	Tip 1	
GRUP VIII	Tip 1	
GRUP IX 	Tip 1	



## MASROP E-Dergi'nin 2017 Ciltlerindeki Ok Ucu Çalıştayı Makaleleri

### MASROP E-Dergi Cilt 7

- “Ok Uçları Çalıştayı Sözlü ve Poster Bildiri Özetleri (MASROP E-Dergi’de Yayınlanmayan)”,  
*MASROP E-Dergi Cilt 7 Sayı 8*, (2013) 2017  
*Oral and Poster Presentations Abstracts of Arrowheads Workshop (No Published in MASROP E-Dergi)* 7-9
- Yağuzluk, H.,  
“Batı Anadolu’da Ok Ucu Bulunan M.Ö. 1. Bin Merkezleri”,  
*MASROP E-Dergi Cilt 7 Sayı 8*, (2013) 2017  
*Centres in West Anatolia where Arrowheads are unearthed from 1st Millennium B.C.* 10-12
- Köseoğlu, F. N.,  
“Hellen Dünyasında Ok, Yay ve Okçuluk”,  
*MASROP E-Dergi Cilt 7 Sayı 8*, (2013) 2017  
*Arrow, Bow and Archery in Hellenic World* 13-26
- Baysal, A.,  
“Kafamda ‘’UC’’uk Bir Fikir Var: Arkeolojide Teknolojik Açıdan Yaratıcılık”,  
*MASROP E-Dergi Cilt 7 Sayı 9*, (2013) 2017  
*There’s a ‘pointed’ idea in my head: inventiveness in archaeology from a technological perspective* 27-41
- Baykan, C.,  
“Kovanlı Ok Uçlarının Koruma ve Onarımında Organik Malzeme Tespiti”,  
*MASROP E-Dergi Cilt 7 Sayı 9*, (2013) 2017  
*Organic Material Detection at the Conservation of Socketed Arrowheads* 42-50

### MASROP E-Dergi Cilt 8

- Dardeniz, G.,  
“M.Ö. II. ve I. Bin Ok Uçlarında Arkeometrik Bulgular”,  
*MASROP E-Dergi Cilt 8 Sayı 10*, (2014) 2017  
*Archaeometric Findings at Arrowheads of the Second and First Millennium B.C.* 7-17
- Güder, Ü.,  
“Orta Çağ Demir Temren Örneklerinin Sertlik Değerleri ve Sertleştirme Yöntemleri”,  
*MASROP E-Dergi Cilt 8 Sayı 10*, (2014) 2017  
*Hardness Values and Hardening Techniques of Medieval Arrowheads* 18-25
- Aslaner, O. D.,  
“Yukarı Dicle Çanak Çömleksiz Neolitik Dönem Fırlatma Uçlarının Deneysel Çalışması”,  
*MASROP E-Dergi Cilt 8 Sayı 11*, (2014) 2017  
*An Experimental Study on Pre-Pottery Projectile Points in Upper Tigris Basin* 26-45
- Özdemir, M. A. - Işıklı M.,  
“Van Ayanis Kalesinden Ele Geçen Ok Uçları Üzerine Genel Bir Değerlendirme”,  
*MASROP E-Dergi Cilt 8 Sayı 11*, (2014) 2017  
*A General Evaluation On The Arrow-Heads Discovered At Ayanis Castle in Van* 46-62



### MASROP E-Dergi Cilt 9

- Yalçıklı, D.,  
“Demir Çağı’nda Batı Anadolu’dan Tunç Ok Uçları: Üretim Tekniklerindeki Değişim”,  
*MASROP E-Dergi Cilt 9 Sayı 12*, (2015) 2017  
*Bronze Arrowheads from Western Anatolia in The Iron Age: Changes in Their Production Technique* 7-17
- Baykan, D.,  
“Nif Dağı Kazısı Karamattepe ve Ballicaoluk’ta Bulunan Ok Uçları”  
*MASROP E-Dergi Cilt 9 Sayı 12*, (2015) 2017  
*Arrowheads Found at Nif Mountain Karamattepe and Ballicaoluk Excavations* 18-40
- Zunal, O.,  
“Klaros’ta Bulunan Ok Uçları”,  
*MASROP E-Dergi Cilt 9 Sayı 13*, (2015) 2017  
*Arrowheads from Klaros* 41-53
- Arslan, B. - Aybek, S. - Durak, E.,  
“Metropolis’te Bulunan Ok Uçları”,  
*MASROP E-Dergi Cilt 9 Sayı 13*, (2015) 2017  
*Arrowheads From Metropolis* 54-73

### MASROP E-Dergi Cilt 10

- Baykan, D.,  
“Alliano’da Bulunan Ok Uçları”,  
*MASROP E-Dergi Cilt 10 Sayı 14*, (2016) 2017  
*Arrowheads Uncovered at Alliano* 7-21
- Türktüzün, M. - Oransay, A. - Ünan, S.  
“Kütahya Müzesi Müdürlüğü Kurtarma Kazılarında Ele Geçen Ok Uçları”,  
*MASROP E-Dergi Cilt 10 Sayı 14*, (2016) 2017  
*Arrowheads Uncovered at Kütahya Museums Excavations* 22-34
- Yavaş, A.,  
“Samsat Höyük Ortaçağ Temrenleri Konusunda İlk Tespitler”,  
*MASROP E-Dergi Cilt 10 Sayı 15*, (2016) 2017  
*First Detections of Medieval Arrowheads from Samsat Mound* 35-53
- Baykan, D.,  
“Nif Dağı Başpınar Kazılarında Ele Geçen Ok Uçları”,  
*MASROP E-Dergi Cilt 10 Sayı 15*, (2016) 2017  
*Arrowheads Found at Nif Mountain Başpınar Excavations* 54-62

### MASROP E-Dergi Cilt 11

- Aygör, E.,  
“Konya Gevale Kalesi Kazılarında Bulunan Ok Uçlarının Değerlendirilmesi”,  
*MASROP E-Dergi Cilt 11 Sayı 16*, 2017  
*Evaluation of Arrowheads Uncovered in Konya Gevale Castle Excavations* 7-24
- Oktay Çerezci, J. Ö.,  
“Göktürk Devri Ok Uçları”,  
*MASROP E-Dergi Cilt 11 Sayı 16*, 2017  
*Arrowheads of Gokturk Period* 25-44



- Novrozlu, A.,  
“Kafkasya’da Bulunmuş Bronz Çağı Ok Uçları ve Yakın Doğu’daki Paralelleri”,  
*MASROP E-Dergi Cilt 11 Sayı 16*, 2017  
*Caucasian Arrowheads and Their Near Eastern Parallels in the Bronze Age* 45-56
- Atik, N.  
“Heraion Teikhos Kazılarında Bulunan Ok Uçları”,  
*MASROP E-Dergi Cilt 11 Sayı 16*, 2017  
*Arrowheads Found During Excavations in Heraion Teikhos* 57-76





# MASROP E-Dergi

Mimarlar Arkeologlar Sanat Tarihçileri Restoratörler Ortak Platformu E-Dergisi

## Cilt 7-11 2017 Hakemleri

Prof. Dr. Nuran Şahin (*Ege Ü. emekli*)

Prof. Dr. Elif Tül Tulunay (*İstanbul Ü. emekli*)

Doç. Dr. Daniş Baykan (*Trakya Ü.*)

Doç. Dr. Sedef Çokay Kepçe (*İstanbul Ü.*)

Doç. Dr. Lale Doğer (*Ege Ü.*)

Doç. Dr. Necmi Karul (*İstanbul Ü.*)

Doç. Dr. Ahmet Yaraş (*Trakya Ü.*)

Doç. Dr. Gülgün Yılmaz (*Trakya Ü.*)

Dr. Çiler Altınbilek Algül (*İstanbul Ü.*)

Dr. Emma Louise Baysal (*Trakya Ü.*)

Dr. Fatma Banu Çakan (*İstanbul Ü.*)

Dr. Cevdet Merih Erek (*Gazi Ü.*)

Dr. Kenan Eren (*Mimar Sinan Güzel Sanatlar Ü.*)

Dr. Melda Ermiş (*İstanbul Ü.*)

Dr. İlkan Hasdağlı (*Trakya Ü.*)

Dr. Murat Özgen (*Mimar Sinan Güzel Sanatlar Ü.*)

Dr. Aşkim Özdizbay (*İstanbul Ü.*)

Dr. Müjde Peker (*İstanbul Ü.*)

Dr. Hasan Peker (*İstanbul Ü.*)

Dr. Işık Şahin (*Trakya Ü.*)

Dr. Fuat Yılmaz (*Trakya Ü.*)

Dr. Aslihan Yurtsever Beyazıt (*İstanbul Ü.*)

Dr. Melike Zeren Hasdağlı (*Uşak Ü.*)

Öğr. Gör. Ceren Baykan (*Trakya Ü.*)