

Çocuğun Mizacı ve Problem Davranışları: Ebeveyn Uygulamalarının Aracı Rolü

Children's Temperament and Problem Behaviors: Mediating Role of Parenting Practice

Hanife KAHRAMAN¹, Türkan YILMAZ IRMAK²

¹ Sorumlu Yazar, Öğr. Gör. Dr., Eğitim Bilimleri Bölümü, Eğitim Fakültesi, Ege Üniversitesi, Türkiye, hanife.pehlivan@ege.edu.tr, 0000-0002-4798-3150

²Dr. Öğr. Üyesi, Psikoloji Bölümü, Edebiyat Fakültesi, Ege Üniversitesi, Türkiye, turkan.yilmaz.irmak@ege.edu.tr, 0000-0003-0777-7595

Geliş Tarihi: 08.01.2019

Kabul Tarihi: 23.10.2019

Öz

Bu çalışmada ebeveynlik uygulamalarının, çocukların mizacıyla çocukların içselleşmiş ve dışsallaştırılmış davranış problemleri arasındaki ilişkiye aracılık edip etmediği incelenmiştir. Araştırmaya 6-13 yaş arası çocukları olan 600 ebeveyn katılmıştır. Çocukların yaş ortalaması 8.98'dir ($SS = 1.82$). Örneklem grubunun % 44'ü erkek, % 56'sı kadındır. Veriler, Anababalık Uygulamaları Ölçeği, Çocuklar için Kısa Mizaç Ölçeği ve Çocuk ve Gençler için Davranış Değerlendirme Ölçeği kullanılarak toplanmıştır. Verilerin analizi için Yapısal Eşitlik Modellemesi kullanılmıştır. Analizler sonucunda, çocukların mizaç eğilimleri ile çocukların hem içselleştirilmiş davranış problemleri hem de dışsallaştırılmış davranış problemleri için ana babalık uygulamalarının aracılık etkisine sahip olduğu ortaya çıkmıştır. Yapılan YEM ile ulaşılan model çocuklarda içselleştirilmiş davranış problemlerinin %42'sini, dışsallaştırılmış davranış problemlerinin %49'unu açıklamıştır. Araştırma bulgularından yola çıkarak, çocukların sahip olduğu mizaç eğilimlerinin ana babalık uygulamalarını etkilediği, ana babalık uygulamalarının da çocukların davranış problemlerini arttırdığı ya da azalttığı söylenebilir.

Anahtar sözcükler: Ebeveyn uygulamaları, mizaç, içselleştirilmiş davranış problemleri, dışsallaştırılmış davranış problemleri.

ABSTRACT

The main aim of this study is to examine whether parenting practices mediated the relationship between children's temperament and children's internalizing and externalizing problems. The research has been conducted on 600 parents with school-age children between the ages of 6-13 years old. The mean age of children was 8.98 ($SD=1.82$). Of the subjects 44% were male, 56% were female. Data was collected with Parenting Practices Scale and Short Temperament Scale for Children. We also found the association between children's temperament and internalizing behavior was mediated by parenting practices and the association between children's temperament and externalizing behavior was also mediated by parenting practices. The model accounted for 42% of the variance in internalizing behavior and 49% of the variance in externalizing behavior. From the findings of this research, it can be said that the temperament disposition of children affected the parenting practices; parenting practices led to the decrease or increase of the children's behavior problems. Results reveal importance of assessment of children's temperament in interventions.

Keywords: Parenting practice, temperament, internalizing behavior problems, externalizing behavior problems.

GİRİŞ

Ebeveynlerin çocuk yetiştirme davranışları ve çocukların ortaya çıkan problemlerini yorumlama biçimleri pek çok faktörün yanı sıra, sahip oldukları çocuk sayısına göre değişmektedir. İki veya daha fazla çocuğu olan ebeveynler, tek çocuğu olan ebeveynlere göre çocukların davranış sorunlarının sadece kendi yetiştirme süreçlerinden kaynaklanmadığını aynı zamanda çocukların mizaç özelliklerinin buna katkıda bulunduğunu düşünmeye meyillidirler. Bunun nedeni, genellikle ikinci çocuğun beslenme ve uyku düzeninin, insanlarla ilişki kurma biçiminin birinci çocuktan farklılık göstermesidir. Ebeveynin ilk çocukta işe yarayan problem çözme yöntemleri ikincide işe yaramamaktadır veya ilk çocukta ortaya çıkan problemler ikincide görülmeyebilir. Çok erken dönemdeki bu farklılıklar “çocuğun gelişiminde yetiştirme mi yoksa genetik eğilim mi önemlidir” tartışmasının halen devam etmesine neden olmaktadır. Ayrıca ebeveyn çocuk etkileşiminde bu farklılıkların önemli bir etkisi olduğu varsayılmaktadır (Sanson ve Rothbart, 2002).

Çocukların dünyaya geldiği andan itibaren birbirlerinden oldukça farklı bir şekilde tepki vermelerinin temel nedeninin genellikle mizaç kökenli olduğu düşünülmektedir. Mizaç, gelişimin ilk aylarından itibaren görülen, çocukların duygu ve davranış örüntülerindeki biyolojik temelli farklılıklardır (Rothbart ve Ahadi, 1994). Mizacın bir insanın kişiliğindeki etkisi antik dönemden itibaren yazılı kaynaklarda dile getirilse de, bilimsel alanda çalışılması Thomas, Chess, Birch, Hertzog ve Korn'un (1963) Newyork boylamsal araştırması ile başlamıştır. Araştırmada aktivite düzeyi (hareketlilik), yakınlık-içe çekilme, adaptasyon becerisi, duygulanım, uyarılma ve tepki verme eşiği, tepki yoğunluğu, dikkat dağınıklığı, ritmiklik ve dikkat süresi olmak üzere dokuz mizaç boyutu belirlenmiştir. Bu araştırmanın arkasından gelen teorik ya da deneysel çalışmalarda araştırmacılar farklı mizaç boyutlarını saptamaya çalışmışlar (Buss ve Plomin, 1984) ve bunun için çeşitli ölçekler geliştirilmişlerdir (McClowry, 1995; Prior, Sanson ve Oberklaid, 1989). Ortaya çıkan bu çalışmalarda temelde vurgu yapılan mizaç boyutları duygusallık, sosyallik, aktivite düzeyi (hareketlilik), ritmiklik, tepkisellik, sebatkarlık, kendini düzenleme (self regulation) gibi boyutlardır (Sanson, Hemphill ve Smart, 2004). Bazı araştırmacılar gelişimsel açıdan sorun yaratan mizaç boyutlarına sahip olan çocukları (tepkisellik düzeyi yüksek, sebatkarlık düzeyi düşük vb.) zor çocuk, gelişimsel açıdan avantaj sağlayan boyutlara sahip olan çocukları da (sebatkarlık ve sosyallik düzeyi yüksek vb.) kolay çocuklar olarak tanımlamışlardır (Thomas ve diğ., 1963). Her ne kadar zor çocuk, kolay çocuk sınıflaması geniş bir yelpazede kabul görse de çocuğun davranış örüntülerine ilişkin bir değer çağrışımına yol açtığı ve gerçek mizaç özelliklerini tam karşılamadığı için literatürde ciddi bir eleştiriye de maruz kalmıştır (Puntam, Sanson ve Rothbart, 2002). Ancak pek çok araştırmacı bazı mizaç boyutlarının, anksiyete, davranım bozukluğu, akademik başarı gibi olumlu veya olumsuz yönde bir takım gelişimsel sonuçları olduğu konusunda (Calkins, 2012; Rothbart ve Bates, 1998) ve anne babanın çocuğa yönelik tutum ve davranışlarını yani ebeveynlik deneyimlerini etkilediği konusunda hemfikirlerdir (Collins, Maccoby, Steinberg, Hetherington ve Bornstein, 2000).

Literatürde bu konuda yapılmış pek çok çalışma vardır. Bu araştırmalarda, erken dönemlerde kontrol edilmesi güç, dürtüsel, çabuk öfkelenen, dikkati dağınık çocuklarda daha fazla dışa yönelim problemleri ve sosyal ilişkilerinde sorunlar (Caspi, Henry, McGee, Moffitt ve Silva, 1995); stres yaratan durumlar karşısında korku, kaygı gibi negatif duygusallığı ve tepkiselliği yüksek, çekingen, utangaç olan çocuklarda ise daha fazla depresyon ve anksiyete bozukluğu gibi sorunlar görüldüğü belirtilmektedir (Collins ve diğ., 2000; Rothbart, 2012). Ayrıca literatürde çocukta davranış sorunlarının ortaya çıkmasında tek nedeninin çocuğun mizaç eğiliminin olmadığı, ana babalık uygulamalarının da çocuğun davranış sorunlarının ortaya çıkmasında ciddi bir etkisi olduğuna dair çok sayıda araştırma bulgusu vardır. Ana babalık uygulamaları, çocukların sosyalleşmesi ve ana babalar tarafından belirlenen hedeflere ulaşabilmesi amacıyla ana babaların çocuklara yönelik ortaya koydukları gözlemlenebilen davranışları olarak tanımlanır (Steinberg, Lamborn, Darling, Mounts ve Dornbusch, 1994).

Yapılan arařtırmalar, ödevlerini takip etme, okuldaki aktivitelerini izleme gibi olumlu ana babalık uygulamalarının okul çağındaki çocukların akademik başarısıyla pozitif yönde ilişkili olduğunu (Raya, Ruiz-Olivares, Pino ve Herruzo, 2013); çocuęu eleřtirmek ve dövmek gibi olumsuz ana babalık uygulamalarının okul çağı çocuklarında uyumsuzluk, karřı gelme, saldırganlık gibi çeřitli davranıř problemlerini arttırdığını ve akademik başarıyı düşürdüğünü göstermektedir (Harvey, Danforth, Ulaszek ve Eberhardt, 2001; Irvine, Biglan, Smolkowski ve Ary, 1999; Stormshak, Bierman, McMahon ve Lengua, 2000).

Yukarıda söz edilen arařtırmalara bakıldığında bu arařtırmalar büyük oranda korelasyona dayalı arařtırmalardır. Bu arařtırmalarda olumsuz ana babalık uygulamalarının çocuęun davranıř sorunlarını yordama düzeyi veya çocuęun mizaç eğilimlerinin davranıř sorunlarını yordama düzeyi gibi direk etkiye bakılmıştır. Oysa ana babaya ait davranıřlar problemleriyle mizaç arasındaki ilişkide dolaylı bir etkiye sahip olabilir. Yani ana babalık uygulamaları çocukların davranıř problemleriyle mizaç arasında aracı bir etkiye neden olabilir (Collins ve dię., 2000; Rothbart ve Bates, 1998).

Mizaç boyutları ile ebeveynlik uygulamaları arasındaki söz konusu ilişki çocuęun ve anne babanın genetik özellikleri arasındaki bağlantıyı yansıttığı kadar, çocuk ve anne baba arasındaki etkileşimin çift yönlü oluşunu da yansıtır. Başka bir deyişle çocuęun mizacı ebeveynlik pratiklerini, ebeveynlik pratikleri de çocuęun davranıřlarını etkilemektedir (Burke, Pardini ve Loeber, 2008; Quinton, Pickles, Maughan ve Rutter, 1993). Dikkat süresi uzun, dışadönük ve sebatkâr çocuklar olumlu anababalık uygulamalarını daha fazla açığa çıkarırken tersi yönde mizaç eğilimleri olan çocuklar olumsuz anababalık uygulamalarını daha fazla tetiklemektedir. Tersisi durumunda geçerlidir. Kabul edici ve tutarlı anababalık uygulamalarının çocukta olumsuz davranıřları azalttığı, çocuęa karřı mesafeli ve tutarsız ana babalık uygulamalarının ise bu tepkileri arttırdığı belirtilmiştir (Kiff, Lengua ve Zalewski, 2011).

Literatürde aracı etkiye bakan arařtırma sayısı oldukça sınırlıdır. Lengua, Wolchik, Sandler, ve West (2000), Paulussen-Hoogbeem, Stams, Hermanns, Peetsma, ve Van den Wittenboer'ın (2008) yaptıkları arařtırmalarda demokratik ana baba tutumunun çocukların dışa yönelim ve içe yönelim davranıř sorunları ile negatif duygusallık düzeylerine aracılık ettiğini; benzer şekilde Letcher ve dięerlerinin (2004) yaptıkları arařtırmada ergenlerin dışa yönelim ve içe yönelim davranıř sorunları ile mizaç eğilimlerinin ilişkisinde ana babalık stiline aracılık etkisinin olduğunu; Loginova ve Slobodskaya (2017), iki yedi yař aralıęındaki çocuklar ve ebeveynleriyle yürüttükleri çalışmada çocukların dışa yönelim davranıř sorunları ile kişilik eğilimlerinin ilişkisinde ana babanın disiplin pratiklerinin aracılık ettiğini ortaya çıkarmışlardır. Bu konuda yapılmıř başka bir çalışma çocukların mizacındaki negatif duygusallık (öfke, huzursuzluk, üzüntü vb.) düzeyinin yüksek olmasının daha otoriter ve daha az demokrat bir ana baba tutumunun ortaya çıkmasına neden olduğunu göstermektedir (Sanson ve dię., 2004).

Söz konusu sınırlı sayıdaki arařtırmalar, çocuęun mizaç eğilimi ve davranıř sorunları arasındaki ilişkiye ana babalık uygulamalarının aracılık ettiğini öne süren varsayımı destekleyici nitelikte arařtırmalardır. Anababalık çalışmalarında bu varsayımın ilişkinin arařtırma sayısının artırılması önemlidir. Çünkü çocuęun mizaç eğilimlerinden hangisinin nasıl bir ana babalık uygulamasını tetikledięi ve bunun sonucunda çocukta ortaya çıkan davranıř problemlerinin niteliğini belirlemek hem süreci anlamada hem de çocuęun gelişiminde olası olumsuz sonuçları önlemede yapılacak olan mizaç temelli ana babalık eğitimlerinde yol gösterici olacaktır (Cameron, Rice, Hansen ve Rosen, 1996; Chess ve Thomas, 1991). Bu arařtırmada 6-13 yař aralıęında ilköğretime giden çocukların dışa yönelim ve içe yönelim problemleri ile mizacı arasındaki ilişkide ana babalık uygulamalarının aracı etkisine bakılmıştır.

YÖNTEM

Bu araştırma betimsel bir çalışmadır. Çocuğa ve ebeveyne özgü bilgiler geriye dönük olarak ebeveynlerden toplanmıştır. Araştırmada kişisel bildirim dayalı ölçme araçları kullanılmıştır.

2.1. Katılımcılar

Bu çalışma 334'ü kız 266'sı erkek çocuğu olmak üzere toplam 600 çocuğun ana babasıyla yürütülmüştür. Veriler Balıkesir, Mersin, Antakya, Aydın, Van, Zonguldak, Ankara illerinde, ilk ve ortaöğretim okullarında çalışan rehber öğretmenler tarafından okul çağında çocuğu olan velilerden toplanmıştır. Çocukların %57'si (n=344) ilköğretime %40'ı (n=235) ortaöğretime gitmektedir. Annelerin %27'si (n=160) okuryazar veya ilkokul mezunu, %11'si (n=64) ortaokul, %27'si (n=158) lise mezunu, %36'sı (n=215) üniversite mezunu ve üzeri eğitim düzeyindedirler. Babalarının %20'si (n=122) okuryazar veya ilkokul mezunu, %9'u (n=54) ortaokul, %25'i 148 lise mezunu, %45'si (n=268) üniversite mezunu ve üzeri eğitim düzeyindedirler. Ailelerin %28'inin (n=168) 1500 TL altı, %29'unun (n=189) 1500 ile 3000 TL arasında, %23'ünün (n=143) 3001 ile 5000 TL arasında, %11'inin (n=69) 5001 ile 8000 arasında ve %3'ünün (n=19) 8001 TL üzerinde aylık gelirleri olduğu görülmüştür.

2.2. Veri Toplama Araçları

2.2.1. Ana babalık uygulamaları ölçeği (ABUÖ)

Kahraman, Yılmaz Irmak ve Başokçu (2017) tarafından geliştirilen 4'lü likert tipi, altı alt boyut içeren toplam 52 maddelik bir ölçek olup, ana babaların ilköğretim çağındaki çocuğuna yönelik olumlu ve olumsuz uygulamalarını değerlendirmektedir. Ölçekte Olumlu Problem Çözme Alt Ölçeği, Olumsuz Problem Çözme Alt Ölçeği, İşlevsel Aile Alt Ölçeği, Aşırı Müdahalecilik Alt Ölçeği, Tutarsızlık Alt Ölçeği, Etkileşim Alt Ölçeği olmak üzere 6 alt ölçek bulunmaktadır. Ölçekten elde edilen yüksek puanlar sağlıklı ana babalık uygulamalarının daha fazla olduğunu göstermektedir. Ölçekten minimum 52 puan maksimum 208 puan alınmaktadır. Ölçeğin 2, 5, 6, 7, 8, 10, 15, 17, 20, 21, 23, 25, 26, 27, 29, 31, 33, 38, 39, 41, 42, 45, 47, 48, 50, 52. maddeleri ters çevrilmiştir.

2.2.2. Çocuklar için kısa mizaç ölçeği

Ölçek çocuklardaki mizaç özelliklerini değerlendiren ve 30 maddeden oluşan altı dereceli, likert tipi bir ölçektir. Ölçeğin dört alt boyutu vardır: sebatkarlık, tepkisellik, sıcak kanlılık-utangaçlık ve ritmiklik. Sebatkarlık boyutunda çocuğun dikkatini bir aktivite yaparken yoğunlaştırma süresine, tepkisellik boyutunda çocuğun bir uyarana hızlı ve keskin tepki verme durumuna bakılır. Ritmiklik boyutunda çocuğun işlevlerinin zaman içindeki düzenliliğine bakılırken, sıcak kanlılık-utangaçlık boyutunda çocuğun yeni insanlara alışma hızına bakılır. 1989 yılında Prior ve diğerleri tarafından geliştirilen Ölçeğin Türkçe'ye uyarlamasını 2004 yılında Yağmurlu ve Sanson yapmıştır. Uyarlamada Ölçeğin iç tutarlık katsayısı tepkisellik için .77, sıcakkanlılık için .80, ritmiklik için .48 sebatkarlık için .76 olarak bulunmuştur.

2.2.3. Çocuk ve gençler için davranış değerlendirme ölçeği (CBCL/4-18)

Bu ölçek ile 4-18 yaş aralığındaki çocuk ve ergenlerin problemleri davranışları çocuğun ana babasından veya çocuğa bakım veren kişiden toplanan bilgiler çerçevesinde değerlendirilmektedir (Achenbach, 1991; Achenbach ve Rescorla, 2001). Ölçek 113 madde içermektedir. Problemleri davranışlar görülme sıklığı derecesine göre 0, 1 ve 2 olarak derecelendirilir. Ölçeği dolduran kişilerden çocuğun son 6 ay içindeki davranışlarını göz önünde bulundurulması istenir. Ölçekten "dışa yönelim" ve "içe yönelim" davranış sorunları olarak iki ayrı alt ölçek puanı elde edilir. İçe yönelim davranış sorunlarını sosyal içe dönüklük/depresyon, anksiyete/depresyon, ve somatik yakınmalar; dışa yönelim davranış sorunlarını ise saldırgan davranışlar ve kurallara karşı gelme alt ölçeklerinin toplamı oluşturmaktadır. Bunun dışında,

ölçekte her iki grubunda içinde yer almayan düşünce sorunları, dikkat sorunları ve sosyal sorunlar alt ölçekleri mevcuttur. Ölçeğin bütününden “toplam sorun” puanı elde edilmektedir. Ölçeğin ayrıca çocuğun okul durumunu, aktivite ve sosyallik düzeyini değerlendiren yeterlik bölümü bulunmaktadır. Ölçeğin test-tekrar test güvenilirliği, toplam problemde .84, iç tutarlılığı .88 olarak bulunmuştur (Erol ve diğ., 1995).

2.2.4. Bilgi formu

Bilgi Formu katılımcıların sosyo-demografik özellikleri konusunda bilgi almak amacıyla araştırmacılar tarafından oluşturulmuştur. Formda cinsiyet, yaş, ekonomik durum, eğitim düzeyi ve gelir gibi sorular yer almaktadır.

2.3. İşlem

Bu araştırma toplam 600 çocuğun ana babasıyla yürütülmüştür. Veriler Balıkesir, Mersin, Antakya, Aydın, Van, Zonguldak, Ankara illerinde, ilk ve ortaöğretim okullarında çalışan rehber öğretmenler tarafından okul çağında çocuğu olan velilerden toplanmıştır. Veliler rehber öğretmenler tarafından rastgele seçilmiştir. Seçilen velilere bilgi verilerek ölçekler kapalı bir zarfta sunulmuştur. Toplanan veriler yapısal eşitlik modeli ile analiz edilmiştir.

2.4. Test Edilen Yapısal Eşitlik Modeli

Yapısal eşitlik modellemesindeki örtük değişkenler: mizaç, ebeveyn uygulamaları içselleştirilmiş ve dışsallaştırılmış sorunlardır. Mizaç örtük değişkeni, mizaç ölçeğinin alt ölçekleri olan sebatkarlık, ritmiklik, sıcaklık ve tepkisellik gözlenen değişkenleri ile tanımlanmıştır. Ebeveyn uygulamaları örtük değişkeni ABUÖ ölçeğinin alt ölçekleri olan olumlu, olumsuz, aile, müdahalecilik, tutarsızlık ve etkileşim gözlenen değişkenleri ile tanımlanmıştır. İçselleştirilmiş sorunlar örtük değişkeni CBCL'nin alt ölçekleri olan içedönüklük, anksiyete/depresyon ve somatizasyon gözlenen değişkenleri tanımlanmıştır. Dışsallaştırılmış sorunlar örtük değişkeni CBCL'nin alt ölçekleri olan suçluluk ve saldırganlık gözlenen değişkenleri ile betimlenmiştir.

BULGULAR

Çalışmada incelenen değişkenlerinin ölçme modeli (Şekil 1) ve değişkenlerin ilişkilerini tanımlayan yapısal eşitlik modeli LISREL ile analiz edilmiştir (Şekil 2). Yapısal eşitlik modeli analizlerine alınan değişkenlerin korelasyon, ortalama ve standart sapma değerleri Tablo 1’te sunulmaktadır. İlk olarak YEM Modeline alınan değişkenlerin ölçme modeli test edilmiştir. Düzeltme indisleri (modifikasyon indices) incelenerek önerildiği görülen ve teorik olarak da uygun olan, gözlenen değişkenler için hata varyansları ilişkilendirilmeleri yapılarak Ölçme Modeli test edilmiştir. Hata ilişkilendirmeleri yapılan Ölçme Modelinin veri ile iyi uyum gösterdiği ortaya konmuştur (SB $\chi^2=308.39$, $sd=78$, $p<.00$, RMSEA=.07 (%90 güven aralığı=.062-.079), AIC=392.39, CFI=.95, GFI=0.93). Ölçme Modelinde ebeveyn uygulamaları örtük değişkeninin müdahalecilik ile olumsuz, tutarsızlık ve aile; olumlu ile etkileşim ve aile; aile ile etkileşim gözlenen değişkenlerinin hata varyansları ilişkilendirilmiştir. Ebeveyn örtük değişkeni için olumlu, olumsuz, aile, müdahalecilik, tutarsızlık etkileşim değişkenleri için faktör yükleri sırasıyla, .50, .74, .48, .58, .55, .44; mizaç örtük değişkeni için tepkisellik, sebatkarlık sıcaklık ritmiklik değişkenleri için sırasıyla -.53, .42, .19, .35; içe yönelik sorunlar örtük değişkeni için içedönüklük somatizasyon ve anksiyete/depresyon değişkenleri için sırasıyla .74, .49 ve .89; dışsallaştırılmış sorunlar örtük değişkeni için suç ve saldırganlık değişkenleri için sırasıyla .72 ve .95 olarak bulunmuştur. Faktör yükleri için elde edilen t değerlerinin bütün gözlenen değişkenler için istatistiksel açıdan anlamlı olduğu görülmüştür. Örtük değişkenler arasındaki ilişkilerin de istatistiksel bakımdan anlamlı olduğu saptanmıştır.

YEM Modeli analiz edildiğinde elde edilen sonuçlar, model ile verinin iyi uyum gösterdiğine işaret etmiştir $\chi^2= (N= 600) = 389,34$, $df= 77$, $p < .000$; NCH= 5.00, RMSEA =

.08 (%90 güven aralığı = .074-.091), CFI = 0.93, AGFI = .86, GFI =.91. Şekil 2’de sunulan modelde mizacın, ebeveynlik uygulamalarını olumlu biçimde yordadığı görülmektedir ($\beta = .81$, $p < .05$). Ebeveynlik uygulamaları, içselleştirilmiş sorunları ($\beta = -.80$, $p < .05$) ve dışsallaştırılmış sorunları ($\beta = -.86$, $p < .05$) olumsuz yönde yordamaktadır. Modeldeki tüm yollar anlamlıdır. Mizaç, ebeveynliğin .65’ini açıklamaktadır. Mizacın ebeveynlik uygulamaları üzerinden içselleştirilmiş problemler üzerindeki etkisi $.81 \times -.80 = -.65$ ’tir. Mizacın ebeveynlik uygulamaları üzerinden dışsallaştırılmış davranışlar üzerindeki etkisi $.81 \times -.86 = -.70$ ’dir. Model içselleştirilmiş davranışların %42’sini dışsallaştırılmış davranışların %49’unu açıklamaktadır. Mizaçta bir standart sapmalık artış olduğunda ebeveynlik uygulamaları üzerinden içselleştirilmiş davranış puanlarında .65 standart sapma azalma olmaktadır. Mizaçta bir standart sapmalık artış olduğunda ebeveynlik uygulamaları üzerinden dışsallaştırılmış davranış puanında .70 puan azalma olmaktadır.

Tablo 1. Çalışmadaki Değişkenlerin Korelasyon, Ortalama ve Standart Sapma Değerleri

	1	2	3	4	5	6	7	8	9	10	11	12	13	14	15
1.Olumlu	-														
2.Olumsuz	.36**	-													
3.Aile	.69**	.35**	-												
4.Müdahalecilik	.31**	.62**	.37**	-											
5.Tutarsızlık	.22**	.42**	.27**	.41**	-										
6.Etkileşim	.62**	.34**	.50**	.24**	.20**	-									
7.Tepkisellik	-.21**	-.32**	-.16**	-.25**	-.28**	-.18**	-								
8.Sebatkarlık	.33**	.25**	.28**	.11**	.16**	.28**	-.16**	-							
9.Sıcaklık	.10*	.07	.08*	.13**	.07	.11**	-.18**	.07	-						
10.Ritmiklik	.25**	.18**	.20**	.21**	.20**	.19**	-.10*	.32**	.10*	-					
11.İçedönüklük	-.07	-.26**	-.07	-.21**	-.19**	-.14**	.20**	-.11**	-.31**	-.13**	-				
12.Somatik	-.07	-.18**	-.12**	-.16**	-.11**	-.14**	.08*	-.14**	-.04	-.16**	.37**	-			
13.Anksiyete/Depresyon	-.04	-.30**	-.05	-.21**	-.21**	-.11**	.26**	-.07	-.23**	-.14**	.67**	.42**	-		
14.Suçluluk	-.19**	-.28**	-.22**	-.21**	-.15**	-.14**	.21**	-.19**	-.05	-.13**	.41**	.41**	.45**	-	
15.Saldırganlık	-.18**	-.38**	-.13**	-.25**	-.23**	-.15**	.38**	-.21**	-.03	-.14**	.49**	.38**	.63**	.68**	-
<i>Ortalama</i>	38.09	29.42	30.50	39.85	15.35	13.84	24.85	27.78	27.15	29.38	2.15	1.06	4.48	1.27	5.65
<i>SS</i>	5.82	3.44	4.25	3.85	2.42	2.76	8.00	6.70	6.82	5.46	2.37	1.95	1.27	1.92	5.40

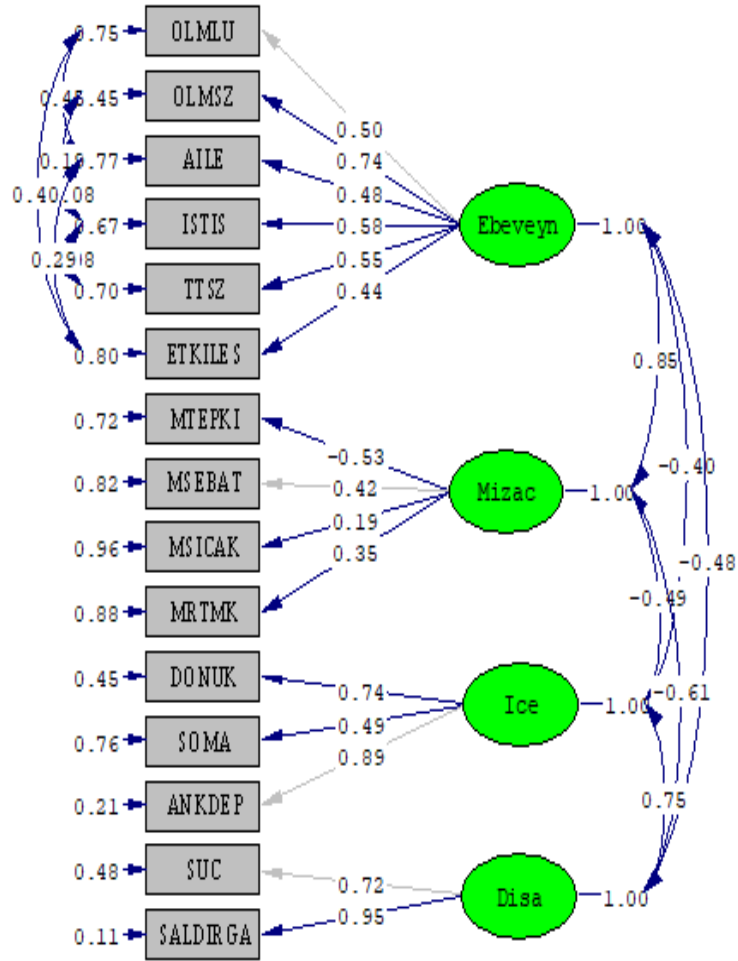

Chi-Square=308.39, df=78, P-value=0.00000, RMSEA=0.070

Şekil 1. Ölçme Modelinde Değişkenler İçin Elde Edilen Standardize Faktör Yük ve Hata Varyans Katsayıları ve Örtük Değişkenler Arası İlişkilerin Grafiği

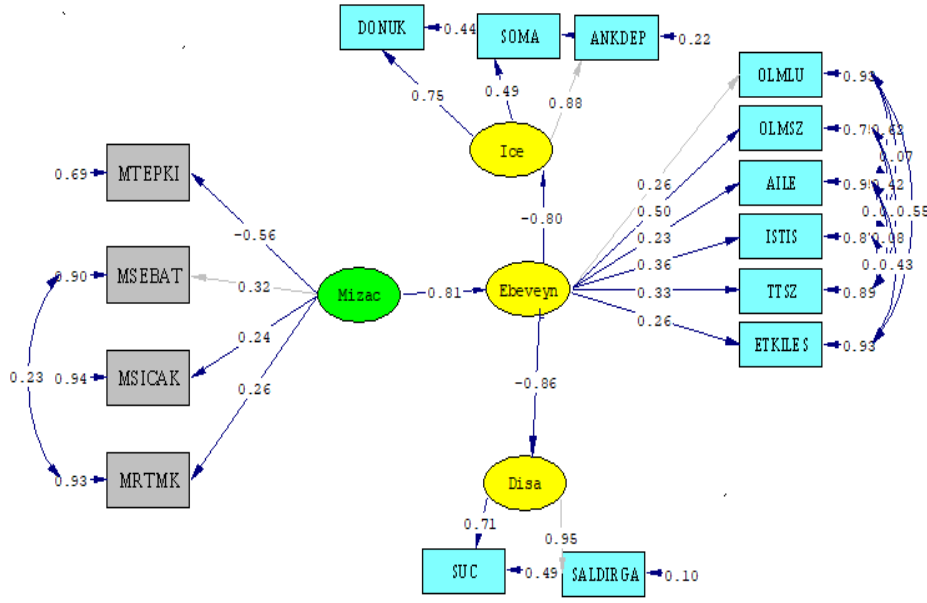

Chi-Square=389.34, df=77, P-value=0.00000, RMSEA=0.082

Şekil 2. Mizacın İçselleştirilmiş ve Dışsallaştırılmış Problemler Üzerindeki Etkisi İçin Ebeveynlik Uygulamalarının Aracılık Modeli

TARTIŞMA ve SONUÇ

Bu çalışmada 6-13 yaş aralığında ilköğretime giden çocuklarda mizaç eğilimleri ile dış yönelim ve içe yönelim davranış problemleri arasındaki ilişkide ana babalık uygulamalarının aracılık etkisine bakılmıştır. Yapılan YEM ile ulaşılan model çocuklarda içselleştirilmiş davranış problemlerinin %42'sini, dışsallaştırılmış davranış problemlerinin %49'unu açıklamıştır. Analizler sonucunda çocukların mizaç eğilimleri ile çocukların hem içselleştirilmiş davranış problemleri hem de dışsallaştırılmış davranış problemleri için ana babalık uygulamalarının aracılık etkisine sahip olduğu ortaya çıkmıştır. Yani çalışmada çocukların kolay mizaç özellikleri (düşük tepkisellik, yüksek sıcaklık, ritmiklik ve sebatkarlık) arttıkça olumlu ebeveyn uygulamalarının arttığı; olumlu ebeveyn uygulamaları arttıkça da çocukların hem içselleştirilmiş, hem de dışsallaştırılmış problemlerinin azaldığı görülmüştür. Ayrıca çalışmada çocuğun davranış problemleri ile mizaç eğilimleri arasında, ana babalık uygulamaları ile davranış problemleri arasında ve çocuğun mizaç eğilimleri ile ana babalık uygulamaları arasında yüksek korelasyon bulunmuştur. Bu çalışmada ortaya çıkan korelasyon bulguları literatürde çok sayıda yapılmış araştırma sonuçlarıyla uyumludur. Yapılan bu çalışmalarda, ana babaların olumsuz uygulamaları arttıkça çocukların dışsallaştırılmış ve içselleştirilmiş davranış sorunlarının arttığı ortaya çıkmıştır (Harvey ve diğ., 2001; Irvine ve diğ., 1999; Morris ve diğ., 2002; Paterson ve Sanson, 1999; Rothbaum ve Weisz, 1994; Stormshak ve diğ., 2000). Ayrıca yapılan çalışmalarda, güç mizaç eğilimlerine sahip çocukların daha fazla dışsallaştırılmış (Caspi ve diğ., 1995) ve içselleştirilmiş davranış (Collins ve diğ., 2000; Rothbart, 2012) problemleri yaşadığı görülmüştür.

Bu çalışmada YEM analizi ile ortaya çıkan bulgular literatürde bu konuda az sayıda yapılmış araştırma sonuçlarıyla uyumludur. Bir çalışmada, ergenlerin dışa yönelim ve içe yönelim sorunları ile mizaç eğilimlerinin arasındaki ilişkide, ana babalık stilinin aracılık etkisinin olduğu bulunmuştur (Letcher ve diğ., 2004). Loginova ve Slobodskaya (2017), 2-7 yaş

aralığındaki çocuklar ve ebeveynleriyle yürüttükleri çalışmada çocukların dışa yönelim davranış sorunları ile kişilik eğilimlerinin ilişkisinde ana babanın disiplin pratiklerinin aracılık ettiğini bulmuşlardır. Bazı araştırmalarda demokratik ana baba tutumunun, çocukların dışa yönelim ve içe yönelim davranış sorunları ile negatif duygusallık düzeylerine aracılık ettiği gösterilmiştir (Lengua ve diğ., 2000; Paulussen-Hoogeboom ve diğ., 2008). Bu konuda yapılmış başka bir çalışma çocukların mizacındaki negatif duygusallık (öfke, huzursuzluk, üzüntü vb.) düzeyinin yüksek olmasının daha otoriter ve daha az demokrat bir ana baba tutumunun ortaya çıkmasına neden olduğunu göstermektedir (Sanson ve diğ., 2004).

Bu çalışmada ortaya çıkan ve literatürle uyumlu olan bu bulgular önemlidir. Çünkü son yıllarda yapılan çalışmalarda ebeveyn çocuk etkileşiminde çocukların pasif katılımcılar olmayıp, sahip oldukları mizaç özellikleriyle bu etkileşimlere ciddi katkıda bulunduğu vurgulanmaktadır (Sanson, Hemphill, Yağmurlu ve McClowry, 2011). Yani çocuğun mizacı ebeveynlik pratiklerini, ebeveynlik pratikleri de çocuğun davranış sorunlarını ve mizaç eğiliminin dönüşebileceği kişilik özelliğini etkilemektedir (Burke ve diğ., 2008; Quinton ve diğ., 1993). Yukarıda belirtildiği gibi yapılmış az sayıda çalışma bu varsayımı doğrulamaktadır.

Ana babalık üzerine yapılan çalışmalarda bu varsayıma ilişkin araştırma sayısının artırılması gerekmektedir. Çünkü çocuğun mizaç eğilimlerinden hangisinin nasıl bir ana babalık uygulamasını tetiklediği ve bunun sonucunda çocukta ortaya çıkan davranış problemlerinin niteliğini belirlemek hem süreci anlamada hem de çocuğun gelişiminde olası olumsuz sonuçları önlemede yapılacak olan mizaç temelli ana babalık eğitimlerinde yol gösterici olacaktır (Cameron ve diğ., 1996; Chess ve Thomas, 1991). Çocuğun mizaç eğilimleri ile ana babalık uygulamalarının birbirine uygun olmasını Chess ve Thomas (1991) örtüşme düzeyi (goodness of fit) kavramı ile açıklamaktadır. Örtüşme düzeyi bir çocuğun/kişinin mizacının, zeka ve motivasyon düzeyinin ve yeteneklerinin çevresel talepleri başarılı bir şekilde yerine getirebilmesi ve ona sunulan olanakları kullanabilmesidir. Eğer çocuk çevresel talepleri yerine getiremiyorsa ve ona sunulan olanakları kullanamıyorsa uyum düzeyi düşüktür. Çocuğun/bireyin mizacı ve kapasitesi ile çevrenin talepleri arasında örtüşme düzeyi yüksekse çocuğun psikolojik gelişimi ve işlevselliği olumlu yönde ilerler. Aksi halde çocuk aşırı düzeyde stres ve adaptasyon sorunu yaşayacaktır ve bu durum çocuğun psikolojik problemler geliştirmesini hızlandıracaktır. Bu nedenle ana babaların çocuklarının mizacına ve kapasitesine uygun bir şekilde davranışları olası davranış problemlerini azaltmada ve gelişimin olumlu şekilde ilerlemesinde önemlidir (McClowry, Rodriguez ve Koslowitz, 2008).

Özellikle bebeklik ve çocukluk döneminde ebeveynlere çocukların mizaç özelliklerini tanıma ve zor mizaç özellikleri ile baş etme konusunda destek olunması yapılabilecek en etkili erken koruyucu müdahalelerden biridir (McClowry ve Gatehouse, 2002). Mizaç konusundaki çalışmalar mizacın kişilik ve davranış gelişimi konusunda önemine işaret etmektedir. Ancak mizaç kalıtsal olarak belirlenen bir eğilim olmakla birlikte değişmeyen sabit bir özellik değildir. Boylamsal çalışmalar güç mizacın değişebildiğini göstermektedir. Yapılan araştırmalar yetişkin kişiliğinin % 40 ile 50 gibi bir oranını mizaç eğilimlerinin oluşturduğunu göstermektedir (Schultz ve Schultz, 2013). Bu bilgi alan çalışanlarına şunu söylemektedir. Çocuğun mizacına ve kapasitesine uygun bir ana babalık uygulaması doğumla birlikte getirilen güç mizaç eğilimlerini tamamen olmasa bile kısmen değiştirebilir ve bu değişim hem çocukların hem de ailelerin yaşamını önemli oranda kolaylaştırabilir. Dolayısıyla güç mizaç özelliklerine sahip çocukların ebeveynlerine mizaç temelli olumlu ana babalık uygulamalarının öğretilmesi bu çocukların olası davranış sorunlarının azaltılması konusunda önemlidir.

Bu araştırmanın bazı sınırlılıkları vardır. Araştırmada tek kaynaktan veri toplanmış olması sınırlılıklarından birisidir. İleride yapılacak çalışmalarda anneler, babalar, öğretmenler, çocuğun kendisi veya eğitilmiş gözlemciler gibi farklı bilgi kaynaklarına başvurulması daha geçerli bilgilerin elde edilmesini sağlayabilir. Bir diğer sınırlılık ise çalışmanın kesitsel bir çalışma olmasıdır. Mizaç, ana babalık uygulamaları ve davranış sorunlarının boylamsal desene sahip araştırmalarla incelenmesi nedensel ilişkilerin daha geçerli biçimde tanımlanmasına katkı

sağlayacaktır. Ayrıca zor mizaç eğilimlerine sahip çocukların anne babalarına yönelik mizaç temelli ana babalık eğitiminin verildiği deneysel desen yöntemini içeren uygulamaların yapılması ve karşılaştırma grubundaki ebeveynlerin çocuklarıyla eğitim grubundaki ebeveynlerin çocuklarının boylamsal olarak belirli aralıklarla gözlenmesi, yine bu üç temel değişken arasındaki nedensel ilişkilerin anlaşılmasına önemli katkılar sağlayacaktır.

KAYNAKÇA

- Altan, Ö. (2006). *The effects of maternal socialization and temperament on children's emotion regulation*. (Unpublished Master Thesis), Koç University, İstanbul.
- Achenbach, T. M., & Rescorla, L. A. (2001). *Manual for the ASEBA school-age forms & profiles*. Burlington, VT: University of Vermont, Research Center for Children, Youth, & Families.
- Achenbach, T. M. (1991). *Manual for Child Behavior Checklist 4-18 and 1991 profile*. Burlington, VT: University of Vermont, Department of Psychiatry.
- Burke, J. D., Pardini, D.A., & Loeber, R. (2008). Reciprocal relationships between parenting behavior and disruptive psycho-pathology from childhood through adolescence. *Journal of Abnormal Child Psychology*, 36, 679–692.
- Buss, A. H., & Plomin, R. (1984). *Temperament: Early developing personality traits*. Hillsdale, NJ: Erlbaum.
- Calkins, S. D. (2012). Temperament and its impact on child development: Comments on Rothbart, Kagan, Eisenberg, and Schermerhorn and Bates. *Encyclopedia on Early Childhood Development*, 1-6. <http://www.child-encyclopedia.com/documents/CalkinsANGxp2.pdf> (Erişim tarihi:02.04.2018)
- Cameron, J. R., Rice, D. C., Hansen, R., & Rosen, D. (1994). Developing temperament guidance programs within pediatric practice. W. B. Carey & S. C. McDevitt (Der.), *Prevention and early intervention: Individual differences as risk factors for the mental health of children*, (ss. 226-234). New York: Brunner/Mazel.
- Caspi, A., Henry, B., McGee, R. O., Moffitt, T. E., & Silva, P. A. (1995). Temperamental origins of child and adolescent behavior problems: From age 3 to age 15. *Child Development*, 66, 55-68.
- Chess, S., & Thomas, A. (1991). Temperament and the Concept of Goodness of Fit. J. Strelau & A. Angleitner (Der.), *Explorations in Temperament: International Perspectives on Theory and Measurement*, (ss. 15-28). New York: Springer Science+Business Media.
- Collins, W. A., Maccoby, E. E., Steinberg, L., Hetherington, E. M., & Bornstein, M. H. (2000). Contemporary research on parenting: The case for nature and nurture. *American Psychologist*, 55, 218–232.
- Erol, N., Arslan, B. L. & Akçakin, M (1995). The adaptation and standardization of the Child Behavior Checklist among 6-18 year-old Turkish children. J Sergeant (Eds.), *Eunethydis, European Approaches to Hyperkinetic Disorder*, (ss. 97-113). Zürich, Fotoratar.
- Harvey, E., Danforth, J. S., Ulaszek, W. R., & Eberhardt, T. L. (2001). Validity of the parenting scale for parents of children with attention-deficit/hyperactivity disorder. *Behaviour Research and Therapy*, 39(6), 731-743.
- Irvine, A. B., Biglan, A., Smolkowski, K., & Ary, D. V. (1999). The value of the Parenting Scale for measuring the discipline practices of parents of middle school children. *Behaviour Research and Therapy*, 37(2), 127-142.

- Kahraman, H., Yılmaz Irmak, T. ve Başoğlu, T. O. (2017). Ana Babalık Uygulamaları Ölçeği (ABUÖ): Geçerlik ve güvenilirlik çalışması (İlköğretim Formu). *Kuram ve Uygulamada Eğitim Bilimleri*, 17(3), 745-769.
- Kiff, C. J., Lengua, L. J., & Zalewski, M. (2011). Nature and nurturing: Parenting in the context of child temperament. *Clinical Child and Family Psychology Review*, 14(3), 251-301.
- Lengua, L. J., Wolchik, S. A., Sandler, I. N., & West, S. G. (2000). The additive and interactive effects of parenting and temperament in predicting adjustment problems of children of divorce. *Journal of Clinical Child Psychology*, 29, 232-244.
- Letcher, P., Toumbourou, J., Sanson, A., Prior, M., Smart, D., & Oberklaid, F. (2004). Parenting style as a moderator of the effect of temperament on adolescent externalising and internalising behaviour problems. *Australian Educational and Developmental Psychologist*, 19, 5-34.
- Loginova, S. V., & Slobodskaya, H. R. (2017). The mediating role of parenting in the relation between personality and externalizing problems in Russian children. *Personality and Individual Differences*, 106, 275-280.
- Morris, A. S., Silk, J. S., Steinberg, L., Sessa, F. M., Avenevoli, S., & Essex, M. J. (2002). Temperamental vulnerability and negative parenting as interacting predictors of child adjustment. *Journal of Marriage and Family*, 64, 461-471.
- McClowry, S. B. (1995). The development of the school-age temperament inventory. *Merrill-Palmer Quarterly*, 41, 233-252.
- McClowry, S.G., & Gatehouse, P. A (2002). Pilot study conducted to plan a temperament-based parenting program for inner-city families. *Journal of Child & Adolescent Psychiatric Mental Health Nursing*, 15, 97-104.
- McClowry, S. B., Rodriguez, E. T., & Koslowitz, R. (2008). Temperament-based intervention: Re-examining goodness of fit. *European Journal of Developmental Science* 2(1-2), 120-135.
- Paulussen-Hoogbeem, M. C., Stams, G.J., Hermanns, J. M., Peetsma, T. T., & Van Den Wittenboer, G. L. (2008). Parenting Style as a Mediator Between Children's Negative Emotionality and Problematic Behavior in Early Childhood, *The Journal of Genetic Psychology*, 169(3), 209-226.
- Paterson, G., & Sanson, A. (1999). The association of behavioural adjustment to temperament, parenting and family characteristics among 5-year-old children. *Social Development*, 8, 293-309.
- Prior, M., Sanson, A., & Oberklaid, F. (1989). The Australian Temperament Project. G. A. Kohnstamm, J. E. Bates & M. K. Rothbart (Der.), *Temperament in childhood* (ss. 537-556). New York: Wiley.
- Prinz, P., Onghena, P., Hellinckx, W., Grietens, H., Ghesquiere, P., & Colpin, H. (2005). Direct and indirect relationships between parental personality and externalising behaviour: The role of negative parenting. *Psychologica Belgica*, 45, 123-146
- Raya, A. F., Ruiz-Olivares, R., Pino, J., & Herruzo, J. (2013). Parenting style and parenting practices in disabled children and its relationship with academic competence and behaviour problems. *Procedia-Social and Behavioral Sciences*, 89, 702-709.
- Rothbart, M. K. (2012). Early Temperament and Psychosocial Development. In M. K. Rothbart, (Der.), *Temperament*, (ss. 7-11). <http://www.child-encyclopedia.com/sites/default/files/dossiers-complets/en/temperament.pdf>, (Erişim tarihi:02.04.2018)

- Rothbart, M., & Ahadi, S. (1994). Temperament and the development of personality. *Journal of Abnormal Psychology, 103*, 55-66.
- Rothbart, M. K., & Bates, J. E. (1998). Temperament. W. Damon & N. Eisenberg (Der.), *Handbook of child psychology: Vol 3. Social, emotional, and personality development*, (ss. 105-176). New York: Wiley.
- Rothbaum, F. & Weisz, J. R. (1994). Parental caregiving and child externalizing behavior in nonclinical samples: A meta-analysis. *Psychological Bulletin, 116*, 55-74.
- Sanson, A., Hemphill, S. A., & Smart, D. (2004). Connections between temperament and social development: A review. *Social Development, 13*, 142-170.
- Puntam, S. P., Sanson, A., & Rothbart, M. K. (2002). Child Temperament and Parenting. M. H. Bornstein (Der.), *Handbook of Parenting. Volume 1: Children and Parenting*, (ss. 255-278). London: Lawrence Erlbaum Associates.
- Sanson, A., Hemphill, S. A., Yagmurlu, B., & McClowry, S. (2011). Temperament and Social Development. *The Wiley-Blackwell Handbook of Childhood Social Development: Second Edition*, (ss. 227-245). Wiley-Blackwell.
- Schultz, D. P., & Schultz, S. E. (2013). *Theories of Personality* (10th ed.). Belmont, CA: Wadsworth/Cengage
- Steinberg, L., Lamborn, S. D., Darling, N., Mounts, N. S., & Dornbusch, S. M. (1994). Over-time changes in adjustment and competence among adolescents from authoritative, authoritarian, indulgent, and neglectful families. *Child Development, 65*, 754-770.
- Stormshak, E. A., Bierman, K. L., McMahon, R. J., & Lengua, L. J. (2000). Parenting practices and child disruptive behavior problems in early elementary school. *Journal of Clinical Child Psychology, 29*(1), 17-29.
- Thomas, A., Chess, S., Birch, H. G., Hertzig, M. E., & Korn, S. (1963). *Behavioural individuality in early childhood*. New York: New York University Press.
- Quinton, D., Pickles, A., Maughan, B., & Rutter, M. (1993). Partners, peers, and pathways: Assortative pairing and continuities in conduct disorder. *Development and Psychopathology, 5*, 763-783.
- Yağmurlu, B., & Sanson, A. (2004). The relations between parenting stress, goals and practices, and child temperament: Evidence from Australia [Abstract]. *International Journal of Psychology. Abstracts of the International Congress of Psychology, China, 39*, 138.

EXTENDED ABSTRACT

Introduction

It is known that temperament affects children's behavior in the literature. However, parents do not often believe in temperament until after the birth of their second child. Before this time, their child's behavior may be seen as a simple and direct outcome of their upbringing, "a tribute to" or "the fault of" the parents. With the second child, management strategies that worked well with the first child may not be effective. Problems experienced with the first child (in feeding, sleeping, coping with strangers) may not exist with the second, but new problems may arise. Such experiences suggest strongly that "nature" as well as "nurture" influences child development, children differ from each other from very early in life, and these differences have important implications for parent-child interaction (Sanson & Rothbart, 2002).

There are many research conducted associated with temperament, parenting, and problem behavior in the literature. In those researches, some general relations between parenting

and temperament have been documented: The sociable or easy to soothe child may elicit positive parenting, whereas the irritable or withdrawing child may elicit negative parenting. Conversely, warm and responsive parenting may decrease the expression of negative emotionality in the child, and distant or inconsistent parenting may increase it (Kiff, Lengua, & Zalewski, 2011). However, the researches reveal that the findings are generally correlational researches. The mediating effect of parental practices on the relationship between children's behavioral problems and their temperament has been examined in a small number of studies. In this study, we examined whether parenting practices mediated the relationship between children's temperament and children's internalizing and externalizing problems.

Methods

The research has been conducted on 600 parents with school-age children between the ages of 6-13 years old. The mean age of the sample was 8.98 ($SD=1.82$). Of the subjects 44 % were male, 56 % were female. The participants were asked to complete Demographic form, Parenting Practices Scale-PPS (Kahraman, Yilmaz Irmak, & Basokcu), Short Temperament Scale for Children-STSC (Prior, Sanson, & Oberklaid, 1989; Yagmurlu, & Sanson, 2009), Child Behavior Check List-CBCL/6-18 (Achenbach, 1991; Dumenci, Erol, & Achenbach 2004).

Results

Correlations, standard deviation and means for the study variables are presented in Table 1. Data was analyzed on the sample covariance matrix estimates using maximum-likelihood estimation. We started with the full theoretical model, which we found fit the data well, $\chi^2 = (N= 600) = 389,34$, $df= 77$, $p < .000$; $NCH= 5.00$, $RMSEA = .08$ (90 percent confidence interval = .074-.091), $CFI = 0.93$, $AGFI = .86$, $GFI = .91$. We found a positive association between temperament and parenting practices ($\beta = .81$, $p < .05$). Parenting practices was negatively associated with internalizing problems ($\beta = -.80$, $p < .05$) and externalizing problems ($\beta = -.86$, $p < .05$). All direct paths in this model were significant. We also found the association between children's temperament and internalizing behavior was partially mediated by parenting practices ($\beta = -.65$), and the association between children's temperament and externalizing behavior was also partially mediated by parenting practices ($\beta = -.70$). The model accounted for 42% of the variance in internalizing behavior and 49% of the variance in externalizing behavior.

Discussion and Conclusion

Our aim in the present study was to investigate parenting as a possible mechanism linking children's temperament to their problematic behavior in families drawn from the general population. In line with earlier findings, the results of this study show a positive relation between temperament and parenting practices; a negative relation between parenting practices and internalizing and externalizing problems. The findings of this study indicated that parenting practices mediated the relationship between children's temperament and externalizing and internalizing behavior. These findings are consistent with findings in the literature. From the findings of this research, it can be said that the temperament disposition of children affected the parenting practices; parenting practices led to the decrease or increase of the children's internalizing and externalizing problems.

This study has important contributions to the literature. This is the first study to show the mediation effects of parenting practices between temperament and problem behavior in Turkey. This study conducted with the large number of sample. However, this study has also some limitations. Firstly, data was collected from the parents. The other studies should collect the data from the different sources of information such as teachers, children, and the educated observers. This contributes to much more valid information. Secondly, this study is cross-sectional design. Examining the relationship temperament, parental practices, and internalizing and externalizing problems longitudinally is important to establish casual relations. In addition, the effectiveness of the education programs given to the parents who has children with difficult temperament will

provide understanding of the relation between temperament, parental practices, and internalizing and externalizing problems.